

B (1:2)

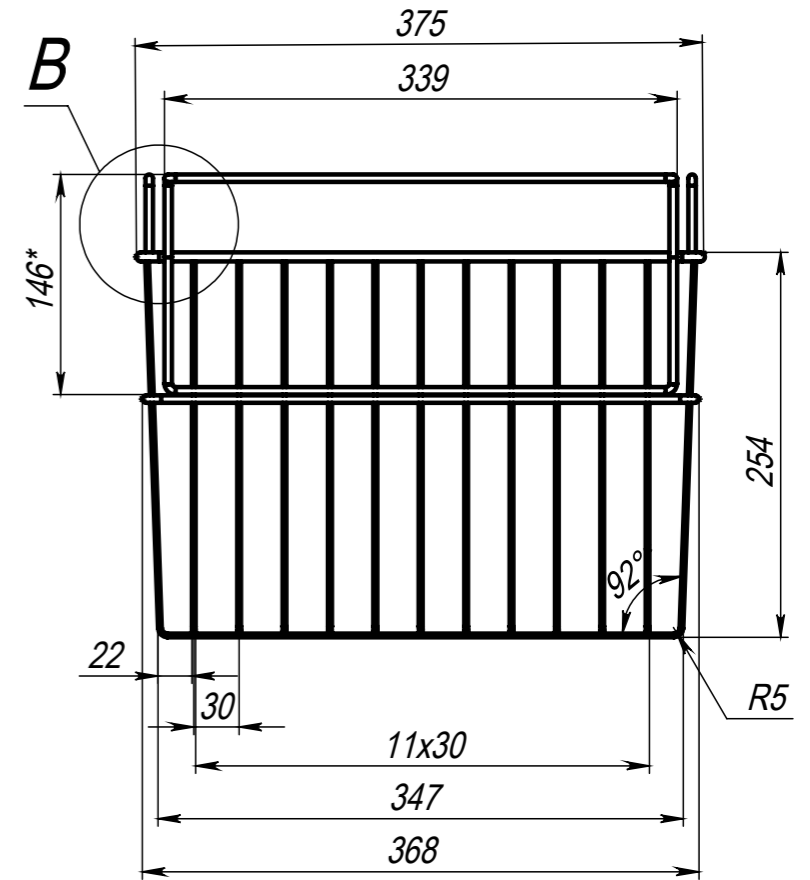

A (1:1.5)

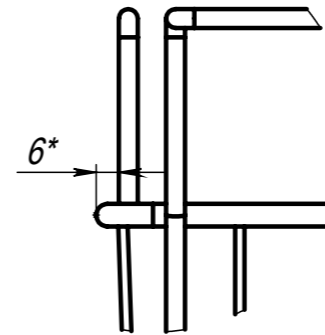
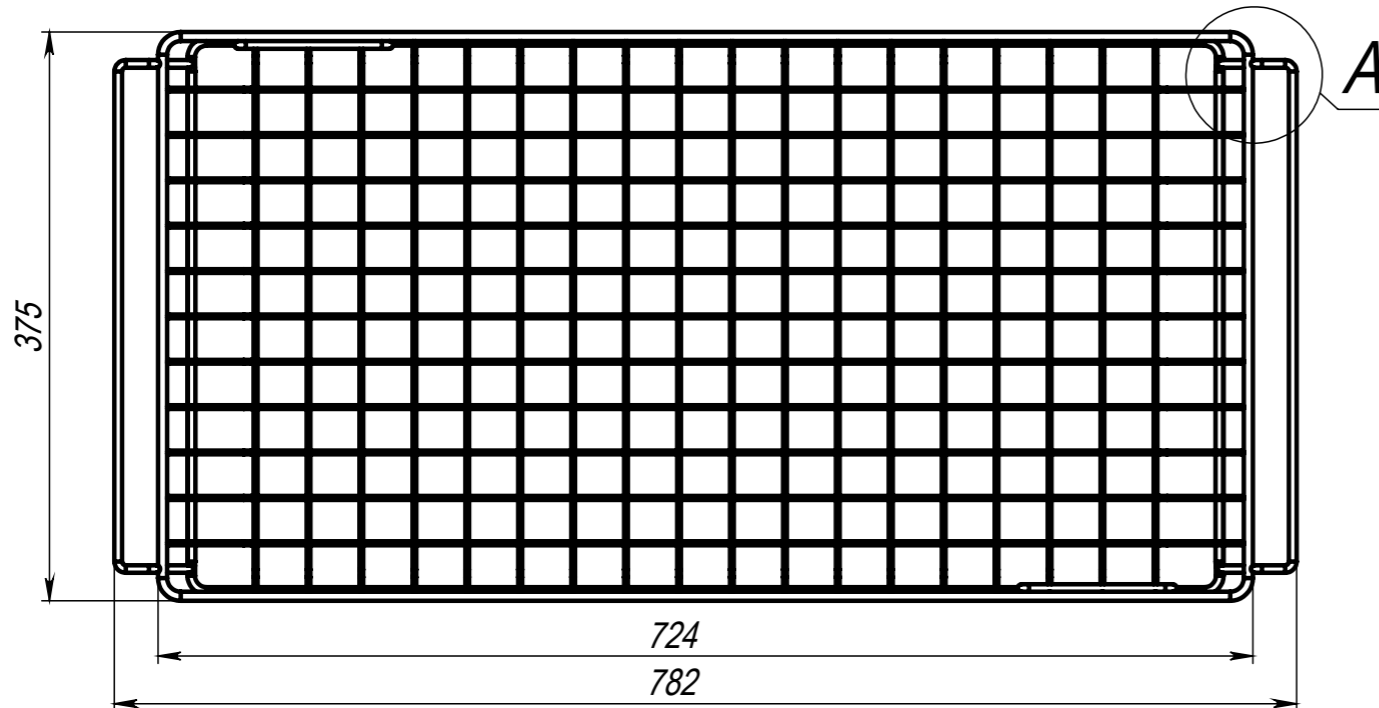
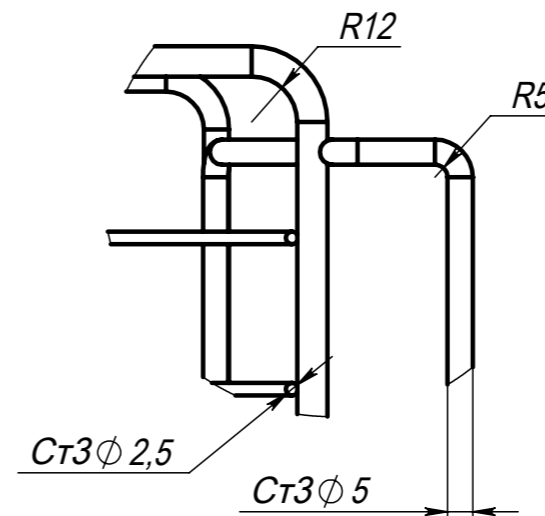

1. Контактную сварку выполнить по прилегающим элементам ГОСТ 15878-79
2. * Размер для справок.
3. Общие допуски по ГОСТ 30893.1: H14, h14, ±IT14/2.
4. Общие допуски формы и расположения - ГОСТ 30893.2 - К.
5. Покрытие: Polyester RAL 7040.
6. Проволока Ст3 ГОСТ 3282-74

Изм.	Лист	№ докум.	Подп.	Дата

Шифр:

0910214 CB-TST.03

Копировал

Формат А3