



ТЕХНИЧЕСКИЙ
ПАСПОРТ ИЗДЕЛИЯ:
**ЗАТВОР ПОВОРОТНЫЙ
ДИСКОВЫЙ**

1. НАЗНАЧЕНИЕ И ОБЛАСТЬ ПРИМЕНЕНИЯ

- 1.1. Затворы поворотные дисковые применяются в качестве запорно-регулирующих устройств на трубопроводах для воды при температуре до 130°C и давлении до 1,6 МПа (16 кгс/см²).

2. ТЕХНИЧЕСКИЕ ДАННЫЕ

- 2.1. Присоединение затворов к трубопроводу – межфланцевое, с присоединительными размерами по ГОСТ 33259-2015. Тип привода: рукоятка и редуктор.
- 2.2. Размеры верхнего фланца соответствуют ISO 5210.

ЗАТВОР ПОВОРОТНЫЙ С РУКОЯТКОЙ

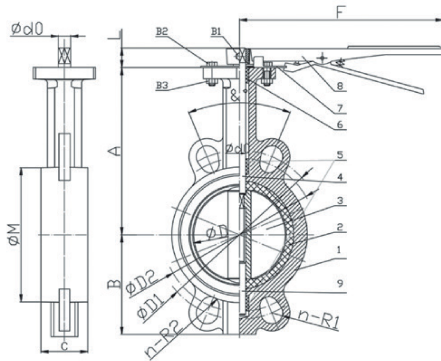

| № | Наименование | Материал | Кол-во |
|---|------------------------|------------------------------------|--------|
| 1 | Корпус | ВЧШГ (GGG50) | 1 |
| 2 | Уплотнительная манжета | EPDM | 1 |
| 3 | Запорный диск | Нерж. сталь (SS316) / ВЧШГ (GGG50) | 1 |
| 4 | Верхний шток | Нерж. сталь (SS420) | 1 |
| 5 | Втулка | PTFE | 2 |
| 6 | Уплотнительное кольцо | NBR | 1 |
| 7 | Редуктор | ВЧШГ | 1 |
| 8 | Рукоятка | Углеродистая сталь | 1 |
| 9 | Нижний шток | Нерж. сталь (SS420) | 1 |

Основные габаритные и присоединительные размеры в мм.

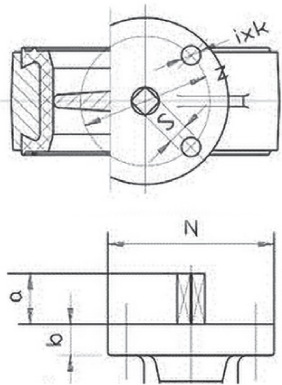

| Ду | A | B | L | F | ØM | C | ØD1 | ØD2 | n/R1 | n/R2 | S | N | ØZ | i x Øk | Кр.момент, Нм |
|-----|-----|-----|----|-----|-----|------|-----|-----|--------|--------|-------|-----|-----|--------|---------------|
| 40 | 121 | 60 | 32 | 215 | 75 | 33 | - | - | - | - | 9x9 | 70 | 50 | 4/8 | 20 |
| 50 | 141 | 65 | 32 | 215 | 99 | 43 | 126 | 115 | 4/10 | 4/8 | 9x9 | 70 | 50 | 4/8 | 20 |
| 65 | 151 | 72 | 32 | 215 | 109 | 45,5 | 148 | 132 | 4/10 | 4/9 | 9x9 | 70 | 50 | 4/8 | 25 |
| 80 | 159 | 86 | 32 | 215 | 127 | 45,5 | 163 | 145 | 4/10 | 4/9 | 9x9 | 70 | 50 | 4/8 | 25 |
| 100 | 177 | 104 | 32 | 250 | 156 | 51,5 | 192 | 175 | 4/10,5 | 4/10,5 | 11x11 | 90 | 70 | 4/10 | 30 |
| 125 | 191 | 125 | 32 | 250 | 185 | 55,5 | 222 | 205 | 4/12,5 | 4/10 | 14x14 | 90 | 70 | 4/10 | 40 |
| 150 | 213 | 134 | 32 | 250 | 207 | 55,5 | 252 | 228 | 4/12,5 | 4/10 | 14x14 | 90 | 70 | 4/10 | 45 |
| 200 | 236 | 160 | 45 | 370 | 269 | 60 | 310 | 290 | 4/13 | 4/11,5 | 17x17 | 125 | 102 | 4/12 | 110 |
| 250 | 271 | 195 | 45 | 370 | 310 | 68 | 355 | 350 | 4/15 | 4/12 | 22x22 | 125 | 102 | 4/12 | 150 |
| 300 | 307 | 234 | 45 | 450 | 365 | 78 | 410 | 400 | 4/14 | 4/12,5 | 22x22 | 125 | 102 | 4/12 | 245 |

ЗАТВОР ПОВОРОТНЫЙ С РЕДУКТОРОМ

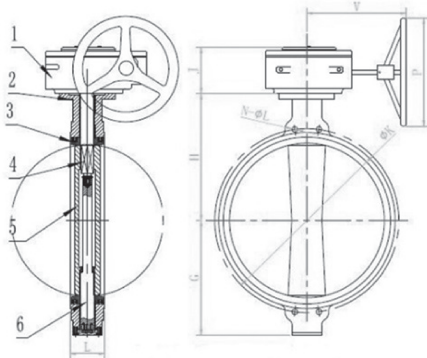

| № | Наименование | Материал | Кол-во |
|------|------------------------|------------------------------------|--------|
| 1 | Редуктор | Чугун | 1 |
| 2 | Корпус | ВЧШГ (GGG50) | 1 |
| 3 | Уплотнительная манжета | EPDM | 1 |
| 4, 6 | Шток | Нерж. сталь (SS410) | 1 |
| 5 | Запорный диск | Нерж. сталь (SS316) / ВЧШГ (GGG50) | 1 |

Основные габаритные и присоединительные размеры в мм

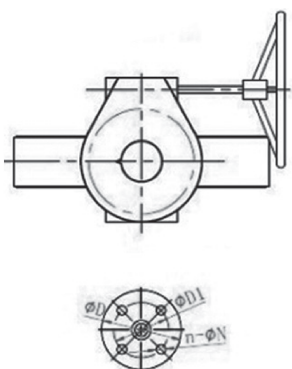

| Ду | ISO | ØD | ØD1 | N-ØN | G | H | L | ØK | n-ØL | V | P | J | Кр.момент, Нм |
|-----|-----|-----|-----|-------|-----|-----|------|-----|---------|-----|-----|-----|---------------|
| 150 | F07 | 90 | 70 | 4-Ø10 | 134 | 216 | 55,5 | 203 | 4-Ø12,5 | 120 | 158 | 58 | 45 |
| 200 | F10 | 125 | 102 | 4-Ø12 | 160 | 238 | 60 | 263 | 4-Ø13 | 168 | 267 | 78 | 110 |
| 250 | F10 | 125 | 102 | 4-Ø12 | 197 | 270 | 68 | 315 | 4-Ø15 | 168 | 267 | 78 | 150 |
| 300 | F10 | 125 | 102 | 4-Ø12 | 233 | 313 | 70 | 370 | 4-Ø14 | 178 | 267 | 78 | 245 |
| 350 | F12 | 150 | 125 | 4-Ø14 | 265 | 368 | 77 | 470 | 4-Ø26 | 195 | 285 | 85 | 49 |
| 400 | F14 | 175 | 140 | 4-Ø18 | 320 | 400 | 102 | 525 | 4-Ø30 | 270 | 390 | 110 | 79 |
| 450 | F14 | 175 | 140 | 4-Ø18 | 335 | 422 | 112 | 585 | 4-Ø30 | 270 | 390 | 110 | 93 |
| 500 | F16 | 210 | 165 | 4-Ø22 | 379 | 440 | 127 | 620 | 4-Ø33 | 160 | 300 | 110 | 159 |
| 600 | F16 | 210 | 165 | 4-Ø22 | 470 | 562 | 154 | 725 | 4-Ø36 | 176 | 400 | 128 | 226 |
| 700 | F25 | 300 | 254 | 8-Ø18 | 520 | 626 | 163 | 840 | 4-Ø36 | 215 | 400 | 157 | 364 |
| 800 | F25 | 300 | 254 | 8-Ø18 | 591 | 709 | 188 | 950 | 4-Ø39 | 215 | 400 | 157 | 448 |

2.3. Затворы поворотные дисковые соответствуют классу герметичности «А» по ГОСТ 9544-2015.

3. УСТРОЙСТВО И ПРИНЦИП РАБОТЫ ИЗДЕЛИЯ

- 3.1. Полное закрытие затвора происходит при повороте рукоятки по часовой стрелке на угол 90° либо при вращении штурвала редуктора также по часовой стрелке. При этом диск совершает вместе со штоком вращательное движение до его полного соприкосновения с резиновой манжетой.
- 3.2. Затвор можно использовать как устройство, регулирующее поток рабочей среды. В зависимости от угла поворота запорного диска (от 0° до 90°) изменяется пропускная способность затвора (см. табл.3).
- 3.3. Для предотвращения протечек рабочей среды между корпусом затвора и штоком используются уплотнительные кольца.

4. УКАЗАНИЕ МЕР БЕЗОПАСНОСТИ

- 4.1. К монтажу, эксплуатации и обслуживанию поворотных дисковых затворов допускается персонал изучивший устройство затворов, правила техники безопасности и требования настоящей инструкции.
- 4.2. На месте установки затвора должны быть предусмотрены проходы достаточные для безопасного монтажа и обслуживания.
- 4.3. Для обеспечения безопасности категорически запрещается производить работы по устранению дефектов при наличии давления рабочей среды в трубопроводе.
- 4.4. При производстве всех видов работ, должны быть предусмотрены меры, исключающие случайную подачу среды в трубопровод. В местах управления подачей среды должна быть вывешена табличка с надписью: «Не включать – работают люди».
- 4.5. Обслуживание затворов, установленных в подземных колодцах или камерах, в которых возможно скопление вредных или взрывоопасных газов, производить согласно правил технической эксплуатации и технике безопасности организации, эксплуатирующей данные колодцы и камеры.

5. МОНТАЖ

- 5.1. Затворы поворотные дисковые могут устанавливаться на трубопроводе в любом положении.
- 5.2. При монтаже затвора запорный диск должен находиться в полуоткрытом состоянии. Монтаж затвора в закрытом положении может вызвать блокировку диска из-за деформации манжеты.
- 5.3. Установка дополнительных прокладок между затвором и ответными фланцами запрещена.
- 5.4. Монтаж затвора на фланцы несоответствующего размера запрещен.
- 5.5. Перед установкой затвора ответные фланцы должны быть тщательно очищены от грязи, песка, окалин и др.
- 5.6. Затяжку болтовых соединений производить равномерно с усилием, исключающим чрезмерное сжатие и перекося соединения до контакта металлического корпуса к зеркалу фланца.
- 5.7. Устанавливаемый затвор необходимо подвергнуть осмотру, проверить состояние запорного диска и манжеты. Проверку работоспособности затвора производить путем трехкратного открытия и закрытия.
- 5.8. Затвор не должен испытывать нагрузок от трубопровода (изгиб, сжатие, растяжение, кручение, перекося, вибрации, не соосность патрубков, неравномерность затяжки крепежа).
- 5.9. При гидравлическом испытании трубопровода на прочность и герметичность, затворы должны находиться в полностью открытом состоянии.

6. УСЛОВИЯ ХРАНЕНИЯ И ТРАНСПОРТИРОВКИ

- 6.1. Затворы могут транспортироваться любым видом транспорта. При этом установка затворов на транспортные средства должна исключать возможность механических повреждений, внутренние поверхности должны быть защищены от загрязнения.
- 6.2. При транспортировке и хранении затвор должен быть в положении неполного закрытия, т.е. запорный диск должен неплотно соприкасаться с поверхностью манжеты – без деформации резины
- 6.3. При погрузке и разгрузке строповку затворов следует производить за корпус.

7. ЭКСПЛУАТАЦИЯ И ТЕХНИЧЕСКОЕ ОБСЛУЖИВАНИЕ

- 7.1. Затворы поворотные дисковые должны использоваться строго по назначению в соответствии с указанием в технической документации.
- 7.2. Рабочая среда – вода не должна содержать твердых частиц и должна соответствовать СанПиН 2.1.1.4.1074.
- 7.3. Во время эксплуатации следует производить периодические осмотры и технические освидетельствования в сроки, установленные правилами и нормами организации эксплуатирующей трубопровод.
- 7.4. При техническом обслуживании необходимо соблюдать меры безопасности, указанные в разделе 4 настоящего документа.
- 7.5. При осмотрах проверить: общее состояние затвора, состояние крепежных соединений, герметичность уплотнений штока.
- 7.6. При техническом освидетельствовании, а также после ремонта, затворы подвергаются внутреннему осмотру и гидравлическому испытанию.
- 7.7. Все обнаруженные неисправности должны быть устранены.



8. УТИЛИЗАЦИЯ

8.1. Утилизация изделия (переплавка, захоронение, перепродажа) производится в порядке, установленном Законами РФ от 04 мая 1999 г. № 96ФЗ «Об охране атмосферного воздуха» (в редакции от 01.01.2015), от 24 июня 1998 г. № 89-ФЗ (в редакции от 01.02.2015г) «Об отходах производства и потребления», от 10 января 2002 № 7-ФЗ «Об охране окружающей среды» (в редакции от 01.01.2015), а также другими российскими и региональными.

9. УСЛОВИЯ ХРАНЕНИЯ И ТРАНСПОРТИРОВКИ

9.1. Изготовитель гарантирует соответствие товара настоящему паспорту при соблюдении Потребителем условий эксплуатации, транспортировки и хранения. Гарантийный срок эксплуатации 7 лет на корпус и 2 года на внутренние детали РД со дня отгрузки потребителю. Гарантийные обязательства распространяются на все дефекты, возникшие по вине завода-изготовителя.

9.2. Гарантия не распространяется на дефекты, возникшие в случаях:

- нарушения паспортных режимов хранения, монтажа, испытания, эксплуатации и обслуживания изделия;
- наличия следов воздействия веществ, агрессивных к материалам изделия;
- наличия повреждений, вызванных пожаром, стихией, форс-мажорными обстоятельствами;
- повреждений, вызванных неправильными действиями потребителя;
- наличия механических повреждений или следов вмешательства в конструкцию изделия.

ГАРАНТИЙНЫЙ ТАЛОН

КОЛИЧЕСТВО ШТ. _____

ДАТА ВЫДАЧИ ДОКУМЕНТА _____

ПОДПИСЬ _____

ОТК _____

ШТАМП
ТОРГУЮЩЕЙ (ПОСТАВЛЯЮЩЕЙ)
ОРГАНИЗАЦИИ

