



**ТЕХНИЧЕСКИЙ ПАСПОРТ ИЗДЕЛИЯ:
ЗАДВИЖКА ЧУГУННАЯ 304939Р
АНАЛОГ МЗВ ФЛАНЦЕВАЯ ПОД
ЭЛЕКТРОПРИВОД**

Предприятие изготовитель: iValve Tech.(Tongling) Co.,Ltd.
Адрес: #97 Jinqiao Road, Yi'An Economic Development Zone, Tongling, China.
Продавец: ООО «Сантехкомплект»
Адрес: 142701, Московская область, г. Видное, Белокаменное ш., 1

1. НАЗНАЧЕНИЕ И ОБЛАСТЬ ПРИМЕНЕНИЯ

1.1. Задвижка чугунная клиновая с обрешиненным клином фланцевая используется на трубопроводах для перекрытия потока рабочей среды в обоих направлениях.

2. ТЕХНИЧЕСКИЕ ДАННЫЕ

2.1. Модель: 30ч939р

Номинальный диаметр: Ду50-Ду400

Рабочее давление: 1,0/1,6 МПа

Температура рабочей среды: от 0 °С до +110 °С

Рабочая среда: вода

Тип присоединения: фланцевое (EN 1092-2)

Управление: электропривод

Класс герметичности по ГОСТ 9544-2015: А

Рис. 1. Задвижка чугунная 30ч939р фланцевая.



Таблица 1. Конструкция и спецификация материалов задвижки.

№	Наименование	Материал	№	Наименование	Материал
1	Корпус	ВЧШГ (GGG50)	8	Верхний фланец	ВЧШГ (GGG50)
2	Обрешиненный клин	ВЧШГ (GGG50+EPDM)	9	Уплотнительное кольцо	EPDM
3	Уплотнение	NBR	10	Уплотнительное кольцо	EPDM
4	Шток	Нерж. ст. (SS420)	11	Уплотнительное кольцо	EPDM
5	Крышка	ВЧШГ (GGG50)	12	Уплотнительное кольцо	EPDM
6	Упорная шайба	Латунь (CuZn39Pb1)	13	Гайка штока	Латунь (CuZn39Pb1)
7	Направляющее кольцо	Латунь (CuZn39Pb1)	14	Болт	Нерж. ст. (SS420)

Таблица №2. Габаритные и присоединительные размеры задвижек.

PN, бар	DN	L	D	K	n-ød	B	f	H	d1	k	n-ø	d2	□F	□F1	h	L1	L2	D1	D2	D3	D4	h1	ISO 5211	ОСТ	Кр. момент на штоке Н·м	Предельный кр. момент на штоке, Н·м
		DIN F4 мм	мм																							
10/ 16	50	150	165	125	4-19	19	3	160	130	104	4-14	71	13,8	14	30	30	4	28	44	70	21	4	F10	A	40	52
	65	170	185	145	4-19	19	3	190	130	104	4-14	71	13,8	14	30	30	4	28	44	70	21	4	F10	A	50	65
	80	180	200	160	8-19	19	3	210	130	104	4-14	71	13,8	14	30	30	4	28	44	70	21	4	F10	A	60	78
	100	190	220	180	8-19	19	3	250	130	104	4-14	71	13,8	14	30	30	4	28	44	70	21	4	F10	A	80	103
	125	200	250	210	8-19	19	3	290	130	104	4-14	71	13,8	14	30	30	4	28	44	70	21	4	F10	A	100	130
	150	210	285	240	8-23/ 12-23	19	3	330	130	104	4-14	71	13,8	14	30	30	4	28	44	70	21	4	F10	A	120	156
	200	230	340	295	8-23/ 12-23	20	3	420	175	135	4-14	101	19,8	20	40	40	8	43	59	100	30	8	F14	Б	150	195
	250	250	405	350/ 355	12-23/ 12-28	22	3	515	175	135	4-14	101	19,8	20	40	40	8	43	59	100	30	8	F14	Б	200	260
	300	270	460	400/ 410	12-23/ 12-28	24,5	4	595	175	135	4-14	101	19,8	20	40	40	8	43	59	100	30	8	F14	Б	250	325
	350	290	520	460/ 470	16-23/ 16-28	25,5	4	700	175	135	4-14	101	19,8	20	40	40	8	43	59	100	30	8	F14	Б	300	390
	400	310	580	515/ 525	16-28/ 16-31	28	4	785	280	220	4-22	141	27,8	28	50	50	10	60	84	140	41	10	F14	Б	350	455
	600	390	780/ 840	725/ 770	20-31/ 20-37	30/36	5	1155	280	220	4-22	141	27,8	28	50	50	10	60	84	140	41	10	F25	В	550	715

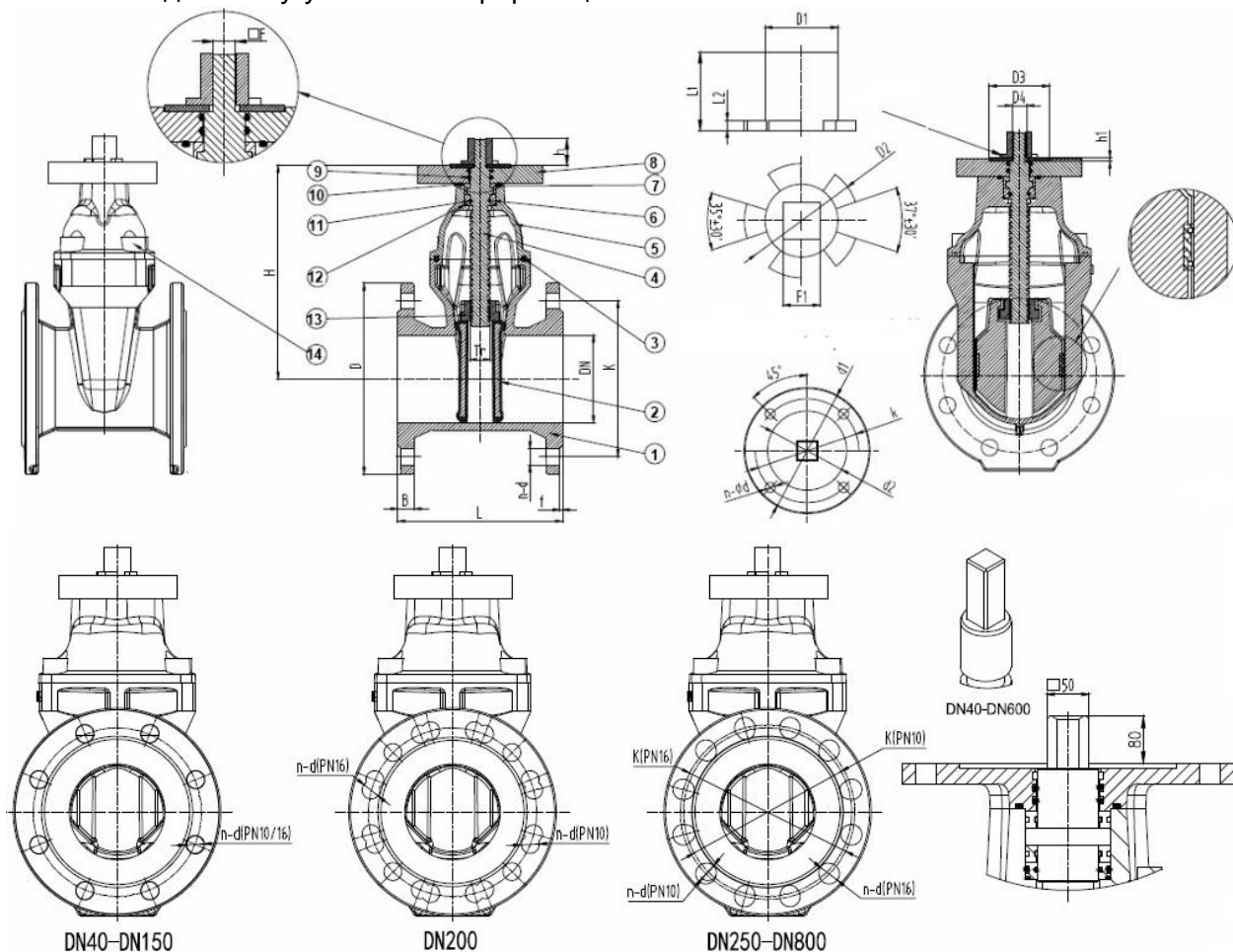
3. УСТРОЙСТВО И ПРИНЦИП РАБОТЫ

- 3.1. Задвижка состоит из корпуса, крышки и клина (устройства для закрытия и открытия прохода рабочей среды через корпус).
- 3.2. Отпирание и запираение задвижки производится путем передачи крутящего момента от электропривода к затвору (клину) через шток.
- 3.3. Направление рабочей среды – любое.
- 3.4. Установочное положение любое – кроме, маховиком вниз.

4. МОНТАЖ И ЭКСПЛУАТАЦИЯ

- 4.1. К монтажу, эксплуатации и обслуживанию задвижки допускается персонал изучивший устройство изделия, правила техники безопасности и требования настоящей инструкции.
- 4.2. На месте установки задвижки должны быть предусмотрены проходы, достаточные для безопасного монтажа и обслуживания.
- 4.3. Перед установкой задвижки необходимо тщательно промыть трубопровод и очистить от загрязнений.
- 4.4. При монтаже изделия необходимо обеспечить совпадение отверстий под шпильки (болты) на фланцах задвижки и трубопровода, параллельность фланцев трубопровода и компенсацию температурных напряжений.
- 4.5. Затяжку болтов крепления производить способами, исключающими перекосы и перетяжку, по возможности исключить действие массы трубопровода на болтовые соединения.
- 4.6. При эксплуатации необходимо соблюдать следующие условия:
 - использовать задвижку по назначению и в пределах температуры и давления, указанных в технических данных;
 - производить периодические осмотры в сроки, установленные нормами и правилами организации, эксплуатирующей трубопровод;
 - не производить работы по устранению дефектов при наличии давления в трубопроводе.

5. УСЛОВИЯ ХРАНЕНИЯ И ТРАНСПОРТИРОВКИ

- 5.1. Задвижка должна храниться в упаковке предприятия-изготовителя согласно условиям 5 по ГОСТ 15150. Воздух в помещении, в котором хранится товар, не должен содержать коррозионно-активных веществ.
- 5.2. Транспортирование ТМЦ должно соответствовать условиям 5 по ГОСТ 15150.



6. УТИЛИЗАЦИЯ

6.1. Утилизация изделия (переплавка, захоронение, перепродажа) производится в порядке, установленном Законами РФ от 04 мая 1999 г. № 96ФЗ «Об охране атмосферного воздуха» (в редакции от 01.01.2015), от 24 июня 1998 г. № 89-ФЗ (в редакции от 01.02.2015г) «Об отходах производства и потребления», от 10 января 2002 № 7-ФЗ «Об охране окружающей среды» (в редакции от 01.01.2015), а также другими российскими и региональными актами, правилами, распоряжениями и пр., принятыми во исполнение указанных законов.

7. ГАРАНТИЙНЫЕ ОБЯЗАТЕЛЬСТВА

7.1. Изготовитель гарантирует соответствие товара настоящему паспорту при соблюдении Потребителем условий эксплуатации, транспортировки и хранения.

Гарантийный срок эксплуатации 5 лет со дня отгрузки потребителю.

Гарантийные обязательства распространяются на все дефекты, возникшие по вине завода-изготовителя.

7.2. Гарантия не распространяется на дефекты, возникшие в случаях:

- нарушения паспортных режимов хранения, монтажа, испытания, эксплуатации и обслуживания изделия;
- наличия следов воздействия веществ, агрессивных к материалам изделия;
- наличия повреждений, вызванных пожаром, стихией, форс-мажорными обстоятельствами;
- повреждений, вызванных неправильными действиями потребителя;
- наличия механических повреждений или следов вмешательства в конструкцию изделия.



ГАРАНТИЙНЫЙ ТАЛОН

ГАРАНТИЙНЫЙ СРОК ЭКСПЛУАТАЦИИ —
5 ЛЕТ СО ДНЯ ОТГРУЗКИ ПОТРЕБИТЕЛЮ.

КОЛИЧЕСТВО ШТ. _____

ДАТА ВЫДАЧИ ДОКУМЕНТА _____

ПОДПИСЬ _____

№ _____

ОТК _____

ШТАМП
ТОРГУЮЩЕЙ (ПОСТАВЛЯЮЩЕЙ)
ОРГАНИЗАЦИИ

