

## Уборка ХП

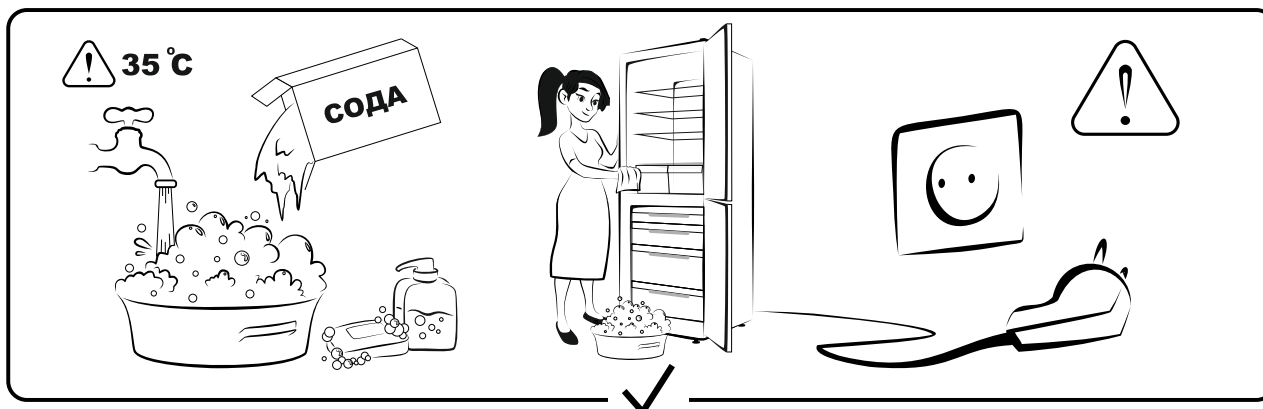

## Регулировка и эксплуатация

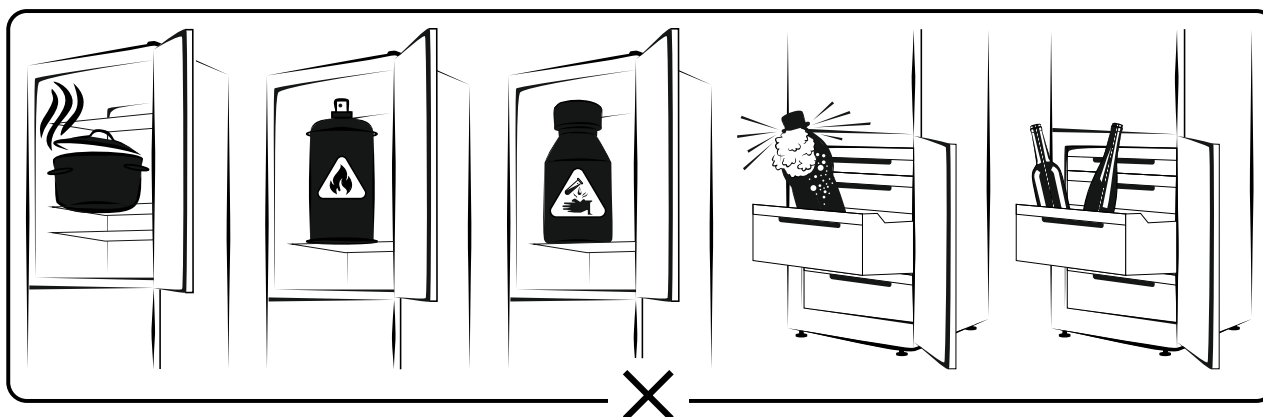
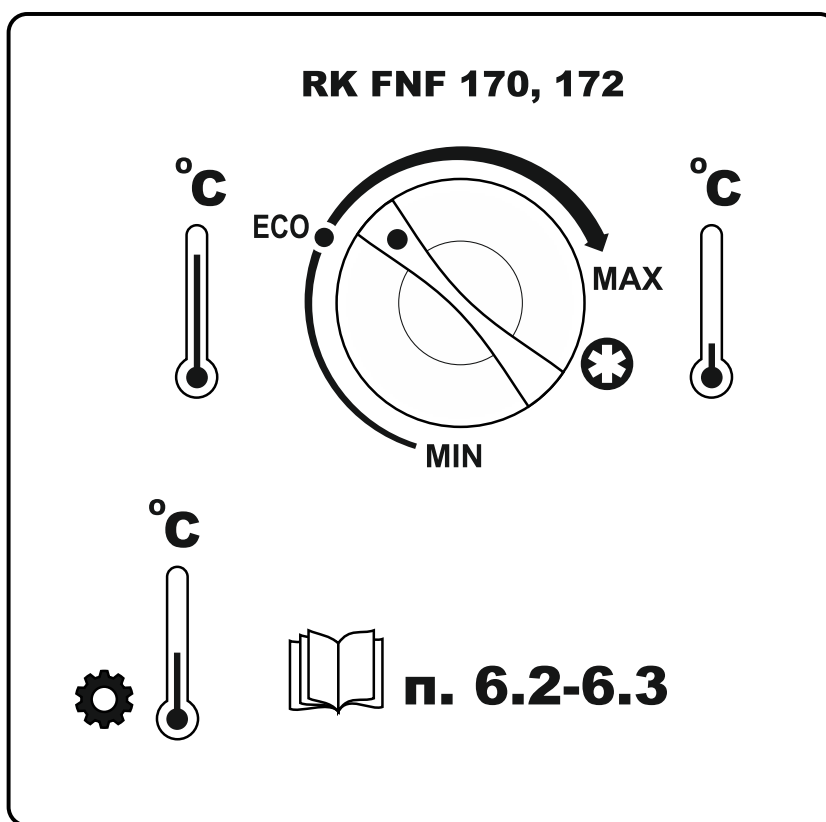
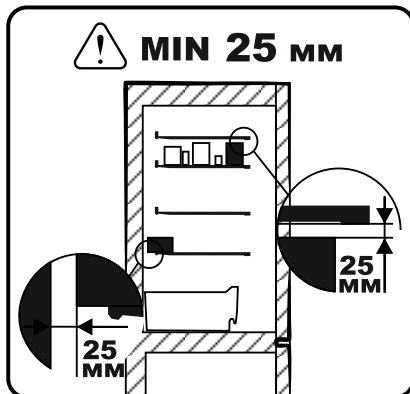
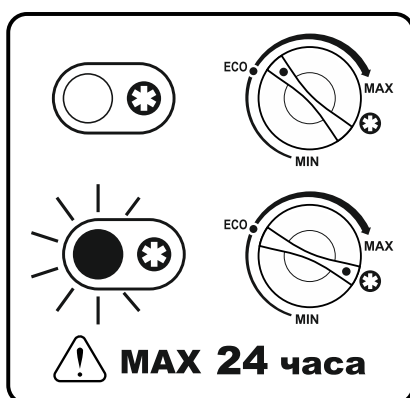

## Шумы при нормальных условиях работы

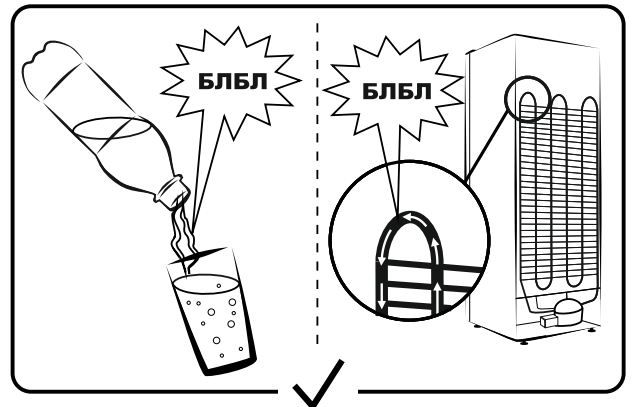
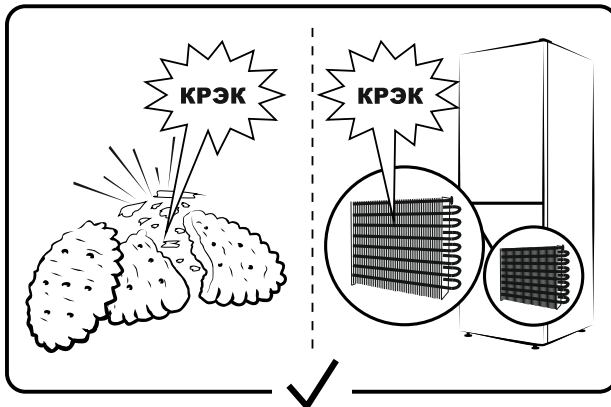
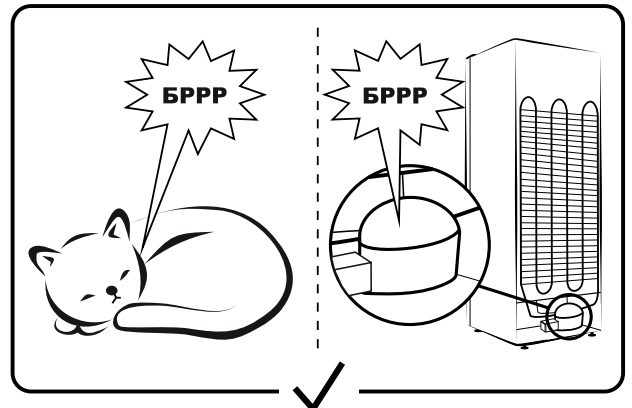
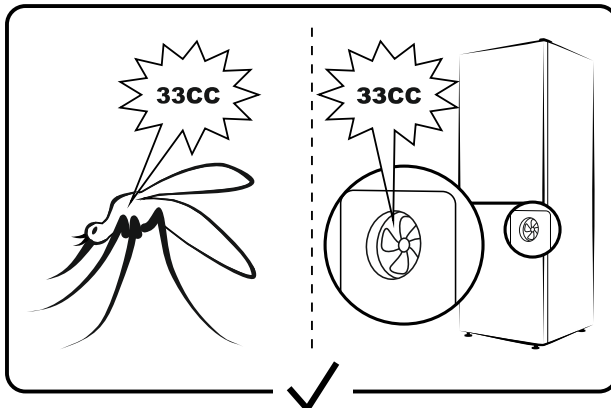
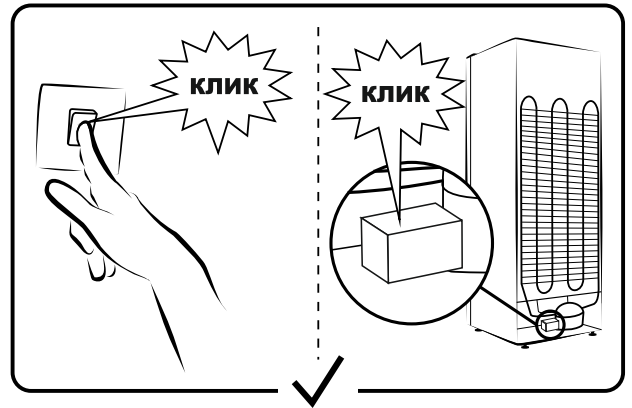
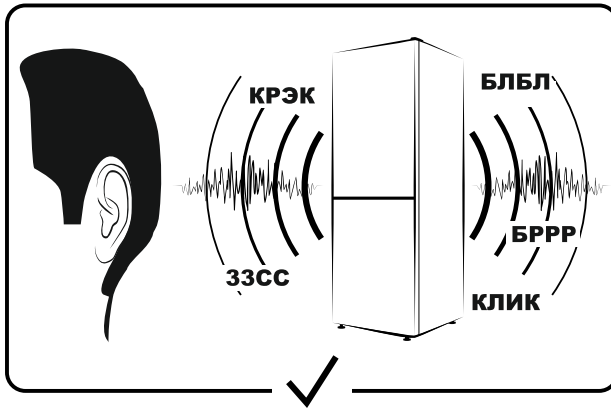

## Дополнительные сведения

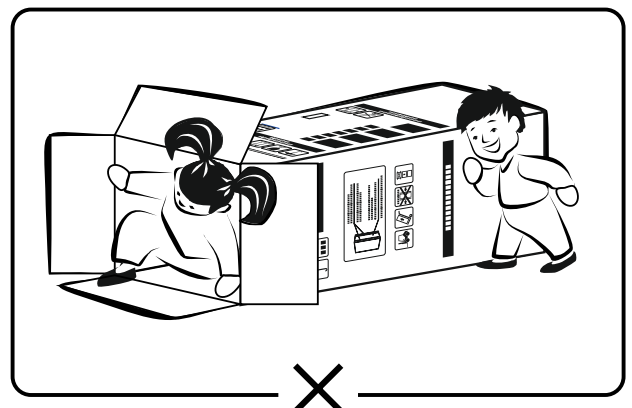
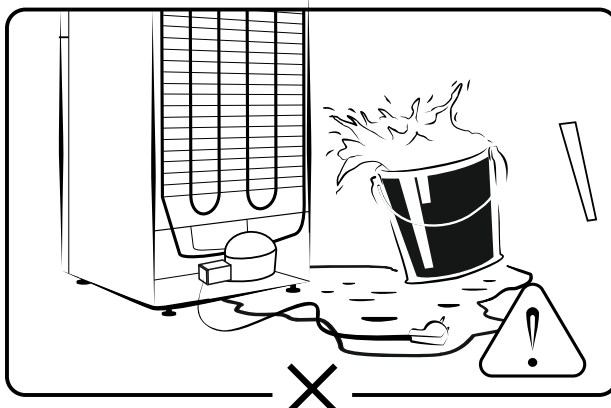

**Уважаемый покупатель! Поздравляем Вас с удачной покупкой!  
Мы выражаем огромную признательность за Ваш выбор!**

Сегодня, как и прежде, компания POZIS стремится выпускать практичную технику. Мы продолжаем создавать надёжные и долговечные холодильники, которые облегчают жизнь людям, использующим их в быту.

Холодильник POZIS с системой FULL NO FROST - это решительное «нет» постоянным размораживаниям и твёрдое «да» быстрому, эффективному и надёжному охлаждению. Теперь можно забыть об утомительной разморозке и быть уверенным в том, что в контейнерах морозильной камеры нет ничего лишнего - только продукты. И не стоит беспокоиться насчёт нежелательного шума. Мощный - не значит громкий. Продуманный дизайн и внутреннее оформление позволяют вместить все необходимые продукты. Низкий расход электроэнергии соответствует высокому классу энергоэффективности А. Различная вариация установки полок помогает использовать холодильник максимально комфортно. POZIS - это широкий спектр бытовой морозильной и холодильной техники, различающейся по габаритам, расположением морозильной камеры, комплектации и цвету. Ознакомьтесь и выберите подходящий вариант под дизайн кухни Вы можете на сайте [www.pozis.ru](http://www.pozis.ru).

Мы рады предложить Вам холодильник, разработанный и изготовленный в соответствии с высокими требованиями к качеству, функциональности и дизайну. Мы уверены, что Вы будете довольны приобретённым холодильником POZIS.

**Если холодильник - значит POZIS.**

# RUS

## Оглавление

|     |  |    |
|-----|--|----|
| RUS | Оглавление                                     | 3  |
|     | Общие указания                                 | 4  |
|     | Технические данные                             | 5  |
|     | Комплект поставки                              | 5  |
|     | Требования по технике безопасности             | 7  |
|     | Установка и подготовка холодильника к работе   | 8  |
|     | Порядок работы холодильника                    | 9  |
|     | Уход за холодильником                          | 12 |
|     | Условия гарантии и сервиса                     | 13 |
|     | Возможные неисправности и методы их устранения | 14 |
|     | Указания по утилизации                         | 15 |
|     | Правила хранения и транспортирования           | 15 |
|     | Перечень сервисных центров                     | 16 |
| UZ  | Ishlatish bo'yicha qo'llanma                   | 21 |
| KZ  | Пайдалану жөніндегі нұсқаулық                  | 23 |

## 1 Общие указания

1.1 **ВНИМАНИЕ!** Перед эксплуатацией холодильника внимательно ознакомьтесь с настоящим руководством. Надежная и экономичная работа холодильника зависит от соблюдения приведенных в руководстве указаний.

**ВНИМАНИЕ!!!** Эксплуатация холодильника в сетях с отклонениями напряжения питания может привести к неисправности холодильника. Для эксплуатации холодильника рекомендуется использовать стабилизатор напряжения мощностью 2 кВт, обеспечивающий напряжение на выходе  $220\text{В} \pm 10\%$ . Для подключения холодильника запрещается использовать переносные автономные источники питания (генератор, трансформатор и т.п.).

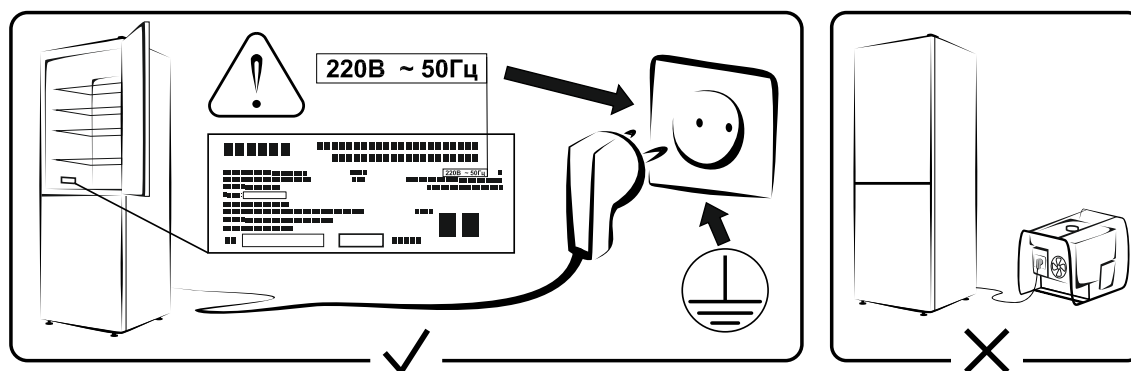

1.2 Холодильник предназначен для хранения пищевых продуктов и напитков в холодильной камере и на панели двери, а также для замораживания и длительного хранения замороженных продуктов в морозильной камере и приготовления пищевого льда.

1.3 Холодильник работает от электрической сети переменного тока частотой 50 Гц при напряжении  $(220 + 22)$  В и предназначен для установки в помещениях с температурой от 16 до 32°C и относительной влажностью не более 75%.

1.4 При покупке холодильника проверьте его работоспособность и комплектность, отсутствие механических повреждений, наличие штампа торгующей организации и даты продажи в гарантийной карте и на отрывных талонах - на техническое обслуживание и гарантийный ремонт.

1.5 Холодильник устанавливается и включается в сеть механиком торгующей организации или самим потребителем. При установке холодильника а, в случае необходимости, производятся регулировочные работы.

1.6 При нарушении потребителем правил, изложенных в настоящем руководстве по эксплуатации, холодильник гарантийному ремонту не подлежит.

1.7 Конструкция холодильника постоянно совершенствуется, поэтому предприятие-изготовитель вправе изменять конструкцию холодильного прибора.

1.8 Холодильник соответствует требованиям ТР ТС 004/2011 "О безопасности низковольтного оборудования", ТР ТС 020/2011 "Электромагнитная совместимость технических средств" (сертификат №ЕАЭС RU С-RU.MX11.В.00232/22). Холодильник соответствует требованиям ТР ЕАЭС 037/2016 «Об ограничении применения опасных веществ в изделиях электротехники и радиоэлектроники» (декларация соответствия № ЕАЭС N RU Д-RU.PA06.В.98217/22).

Таблица 1

| № п/п | Наименование параметров и размеров  | Наименование моделей     |                          |
|-------|---|--------------------------|--------------------------|
|       |   | POZIS RK FNF-170         | POZIS RK FNF-172         |
| 1     | Общий объем, дм <sup>3</sup>  | 314                      | 344                      |
| 2     | Общий объем холодильной камеры, дм <sup>3</sup>   | 220                      | 220                      |
| 3     | Общий объем морозильной камеры, дм <sup>3</sup>   | 94                       | 124                      |
| 4     | Габаритные размеры, мм,<br>высота<br>ширина<br>глубина  | 1860±5<br>595±5<br>630±5 | 2025±5<br>595±5<br>630±5 |
| 5     | Объем для хранения свежих продуктов, дм <sup>3</sup>  | 213                      | 213                      |
| 6     | Объем для хранения замороженных продуктов, дм <sup>3</sup>  | 68                       | 90                       |
| 7     | Суммарная площадь полок для хранения продуктов, м <sup>2</sup>  | 0,9                      | 0,9                      |
| 8     | Номинальный ток, А  | 0,8                      | 0,8                      |
| 9     | Средняя температура в холодильной камере, °С, не выше   | 5                        | 5                        |
| 10    | Температура в морозильной камере, °С, не выше   | минус 18                 | минус 18                 |
| 11    | *Суточный расход электроэнергии при Токр 25 °С, кВт.ч, не более:  | 0,96                     | 1,03                     |
| 12    | Класс энергетической эффективности  | А                        | А                        |
| 13    | Мощность замораживания, кг  | 10,5                     | 10,5                     |
| 14    | Время повышения температуры при отключении электроэнергии от температуры хранения замороженных продуктов до минус 9 °С, час, не менее | 9,5                      | 9,5                      |
| 15    | **Корректированный уровень звуковой мощности, дБА, не более   | 40                       | 40                       |
| 16    | Масса, кг, не более   | 69,5                     | 74                       |

\* Определение суточного расхода электроэнергии производится в лаборатории аккредитованной и аттестованной на соответствующий вид испытания.

\*\*Измерение корректированного уровня звуковой мощности (дБА) производится в условиях специализированной лаборатории, аккредитованной и аттестованной на соответствующий вид измерений. Приведенное значение корректированного уровня звуковой мощности (дБА) может отличаться от значения уровня звука, измеренного в бытовых или иных условиях (дБ). При определении уровня звука в бытовых или иных условиях (отличных от лабораторных) с использованием шумомера, производится измерение общего уровня шума, без учета коррекции звуковых частот, не воспринимаемых человеческим ухом. Показатель корректированного уровня звуковой мощности учитывает шум, издаваемый на разных частотах.

**3 Комплект поставки**

Таблица 2

| Позиция | Комплектуемые изделия       | Количество, шт.  |                  |
|---------|-----------------------------|------------------|------------------|
|         |                             | POZIS RK FNF-170 | POZIS RK FNF-172 |
|         | Холодильник                 | 1                | 1                |
| 1       | Полка стеклянная            | 4                | 4                |
| 2       | Сосуд для фруктов и овощей  | 2                | 2                |
| 3       | Сосуд                       | 1                | 1                |
| 4       | Барьер-полка                | 2                | 2                |
| 5       | Барьер-полка высокая        | 1                | 1                |
| 6       | Контейнер для яиц           | 2                | 2                |
| 7       | Корзина малая (***)         | 1                | 1                |
| 8       | Корзина средняя *(***)      | -                | 1                |
| 9       | Корзина Big Vox *(***)      | 1                | 1                |
| 10      | Корзина нижняя (***)        | 1                | 1                |
|         | Руководство по эксплуатации | 1                | 1                |
|         | Гарантийная карта           | 1                | 1                |
|         | Упаковка                    | 1                | 1                |

### 3 Комплект поставки



Рис. 1 Схема расположения отделений холодильника и его комплектующих

Примечание: количество стеклополок, барьер-полок на двери холодильной камеры, отделение морозильной камеры зависит от модели холодильника.  
Комплектация холодильника в соответствии с таблицей 2 (с.2)

## 4 Требования по технике безопасности

4.1 Холодильник выполнен по степени защиты от поражения электрическим током класса 1 и должен подключаться к электросети через двухполюсную розетку с заземляющим контактом.

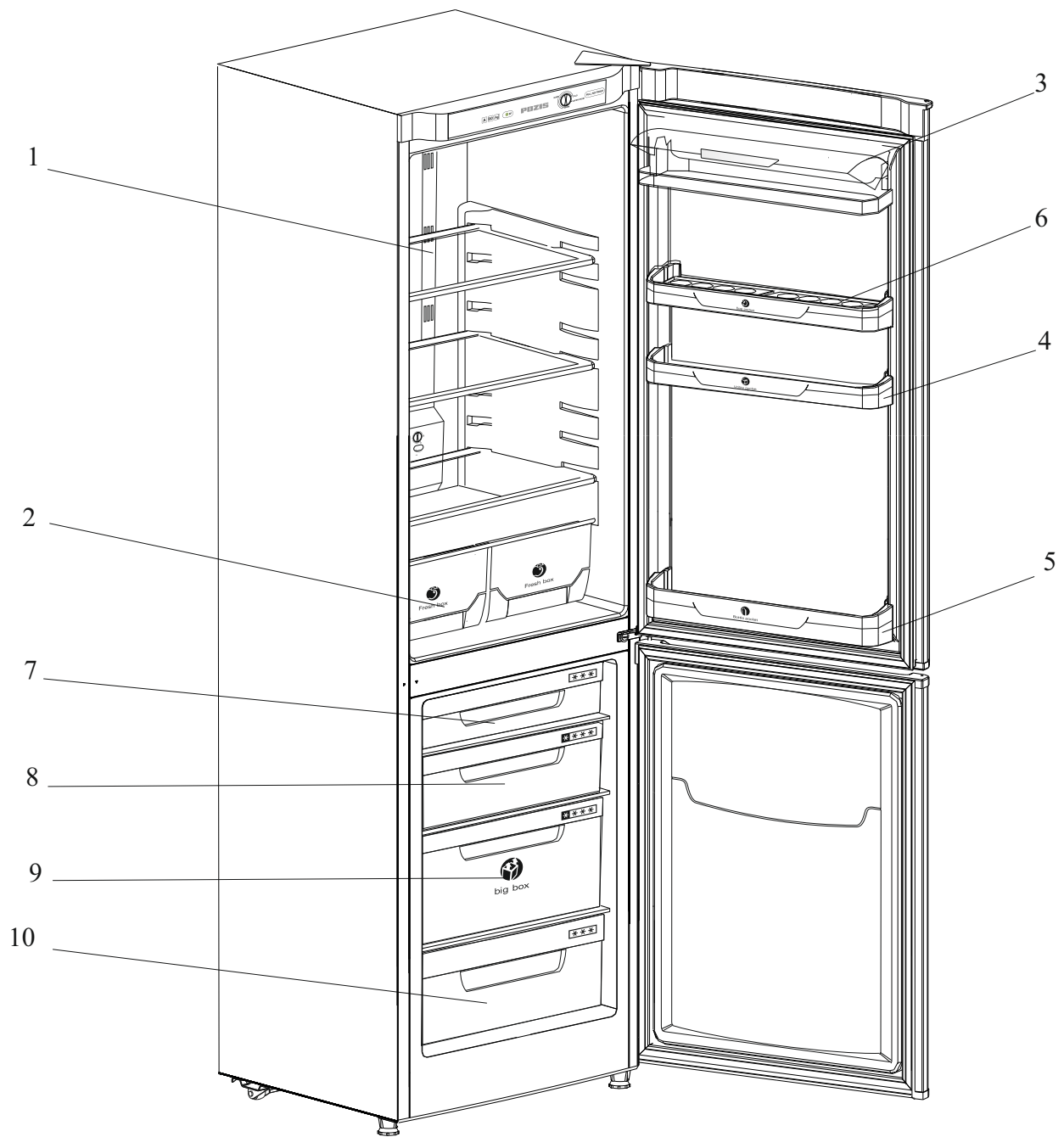
4.2 Холодильник не предназначен для использования лицами (включая детей) с пониженными физическими, чувственными или умственными способностями или при отсутствии у них опыта или знаний, если они не находятся под контролем или не проинструктированы об использовании прибора лицом, ответственным за их безопасность.

4.3 Перед включением в сеть проверьте, не повреждена ли видимая часть изоляции электропроводки. При повреждении изоляции вызовите мастера обслуживающей организации.

**ВНИМАНИЕ!** Для обеспечения пожарной безопасности запрещается использовать для подключения холодильника к электрической сети многоместные розетки (имеющие два и более мест подключения), переходники и удлинительные шнуры.

4.4 При появлении во время эксплуатации признаков замыкания электропроводки на корпус (пощипывание при касании металлических частей) немедленно отключите холодильник от сети и вызовите механика обслуживающей организации.

4.5 Запрещается прикасаться одновременно к холодильнику и устройствам, имеющим естественное заземление (газовые плиты, радиаторы отопления, водопроводные краны и т.п.).

4.6 Запрещается эксплуатация холодильника в помещениях с повышенной опасностью, характеризующихся наличием в них хотя бы одного из следующих условий:

а) особой сырости или токопроводящей пыли (помещение, в котором относительная влажность воздуха выше 75%, когда потолок, стены, пол и предметы, находящиеся в помещении, покрыты влагой);

б) химически активной среды (помещение, в котором постоянно или длительно содержатся пары или образуются отложения, действующие разрушающе на изоляцию и токопроводящие части электрооборудования);

в) токопроводящих полов (металлических, земляных, железобетонных и т.п.).

4.7 Не допускается эксплуатация холодильника без сосуда для сбора талой воды.

4.8 В процессе эксплуатации или уборки холодильника не допускается попадание влаги на компрессор, пускозащитное реле и токоведущие части. Если влага случайно попала на указанные части, холодильник немедленно отключите, вынув вилку из розетки. Влагу соберите мягкой тканью, затем дайте возможность влаге окончательно высохнуть.

**Включать холодильник в электросеть только после полного высыхания влаги.**

**ВНИМАНИЕ!** В холодильнике содержится в незначительном количестве хладагент R600a, который представляет собой природный газ, не загрязняющий окружающую среду, но легковоспламеняющийся. Поэтому при транспортировании и установке холодильника следите за тем, чтобы ни один из элементов контура, по которому циркулирует хладагент, не был поврежден. При наличии подобных повреждений, в помещении, в котором находится холодильник, не следует пользоваться открытым пламенем или другими источниками воспламенения до тех пор, пока это помещение не будет проветрено.



Не используйте электрические приборы внутри холодильной и морозильной камер. При продаже, сдаче другому владельцу или на утилизацию, информируйте, что холодильник заправлен хладагентом R600a.

4.9 Отключайте холодильник от электросети на время уборки его внутри и снаружи, оттаивания морозильной камеры, перемещения его на другое место, мытья пола под ним, устранения неисправностей.

Для облегчения перемещения холодильника, конструкцией предусмотрены роликовые опоры. При перестановке холодильника на другое место, переднюю его часть слегка приподнимите, чтобы опоры не касались пола, и передвигайте холодильник на роликах.

**Будьте осторожны, перемещая холодильник. Некоторые типы напольных покрытий могут быть повреждены, особенно мягкие и рельефные поверхности.**

4.10 По истечении срока службы холодильника изготовитель не несет ответственности за безопасную работу изделия. Из-за естественного старения материалов и износа комплектующих увеличивается вероятность возникновения электро- и пожароопасных ситуаций.

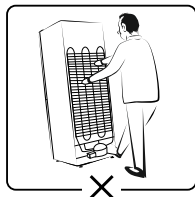

**Категорически запрещается перемещать холодильник, держась за конденсатор, расположенный на задней стенке шкафа. Это является нарушением правил эксплуатации и может привести к выходу из строя холодильника.**

4.11 По истечении срока службы холодильника изготовитель не несет ответственности за безопасную работу изделия. Из-за естественного старения материалов и износа комплектующих увеличивается вероятность возникновения электро- и пожароопасных ситуаций.

## 5 Установка и подготовка холодильника к работе

5.1 Снимите упаковку холодильника. При наличии защитной пленки на боковых поверхностях шкафа и внешней поверхности двери - необходимо удалить ее.

Установите холодильник ровно на полу, регулируя опоры.

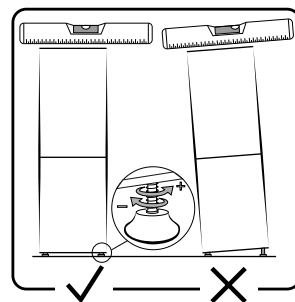

5.2 Удалите клеящие ленты и распорки, удерживающие подвижные части холодильного прибора от смещения при транспортировании.

1 - отогнуть вверх заднюю часть фиксатора полки;

2 - выдвинуть фиксатор вперед на себя по обрамлению полки.

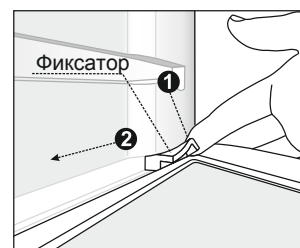

5.3 Перед эксплуатацией внутренний шкаф и комплектующие изделия вымойте теплой мыльной водой с пищевой содой (1 ч. ложка пищевой соды на 1 л воды), насухо вытрите мягкой тканью и тщательно проветрите.

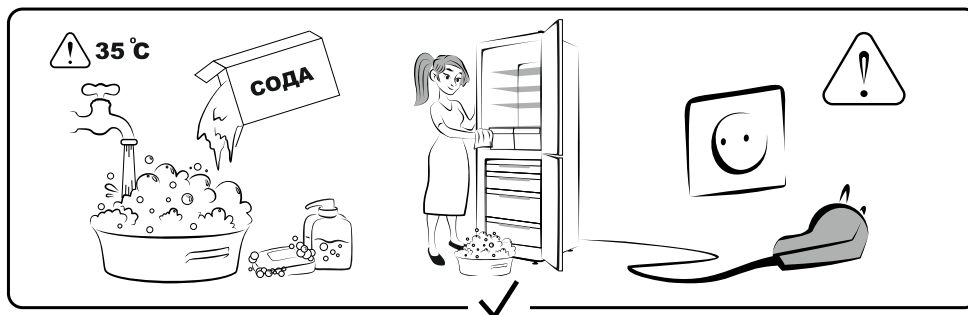

5.4 В целях устранения специфического запаха, который может возникнуть в результате длительного хранения неработающего холодильника в закрытом состоянии, в первый месяц эксплуатации еженедельно промывайте внутренние поверхности и комплектующие изделия холодильника и проветривайте в соответствии с п. 5.3.

В дальнейшем, с целью исключения появления запаха в холодильной камере в процессе эксплуатации, необходимо проводить регулярную уборку согласно п.5.3.

5.5 Холодильник следует устанавливать вдали от источников тепла, в месте, недоступном для прямых солнечных лучей.

**ЗАПРЕЩАЕТСЯ** устанавливать холодильник в нишу или встраивать его в мебель, а также перекрывать отверстие между стеной и тыльной стороной.

**Запрещается** контакт корпуса холодильника с газопроводом (гибкий газовый шланг, труба и т.п.), используемым для подключения газового оборудования.

При установке холодильника следует учитывать сохранение свободного доступа к розетке. При угрозе возникновения пожароопасной ситуации необходимо сразу же отсоединить холодильник от сети.

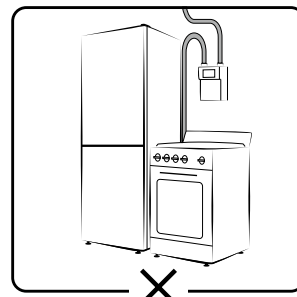
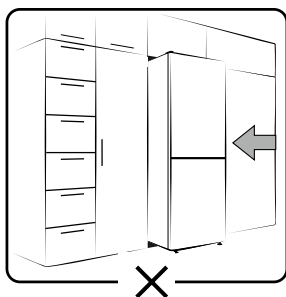
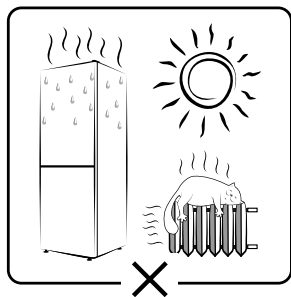

5.6 Перед включением холодильника проверьте соответствие напряжения, указанного на табличке холодильника, напряжению в сети.

5.7 Холодильник, находившийся на холоде, перед включением в электросеть необходимо выдержать при комнатной температуре не менее 8 часов.

5.8 Конструкция холодильника предусматривает возможность перестановки полок в холодильной камере по высоте на отдельных участках.

5.9 Конструкция холодильника предусматривает возможность перенавески дверей для левостороннего открывания.



## 6 Порядок работы холодильника

6.1 Система охлаждения Full No Frost обеспечивает подачу холодного воздуха из морозильной камеры в холодильную камеру при помощи вентилятора, расположенного на воздухораспределителе морозильной камеры. Система оттайки испарителя включается автоматически через каждые 12 часов работы компрессора. Таймер отсчитывает время работы компрессора и включает нагревательный элемент, расположенный на испарителе. Талая вода с испарителя по системе отвода поступает в специальный сосуд, расположенный на компрессоре, и испаряется.

Включение и отключение холодильника производится штепсельной вилкой сетевого шнура (не рекомендуется тянуть за сетевой шнур). Повторное включение холодильника в электросеть следует производить не ранее чем через 5 минут после принудительного отключения.

6.2 Температурный режим в холодильной камере устанавливается путем поворота ручки терморегулятора 2, расположенной на панели воздухораспределителя до выбранного уровня по шкале температурного режима (рис.2). При этом:

«MIN» соответствует режиму наименьшего холода;

«MAX» - режиму наибольшего холода.

Температура внутри холодильного прибора зависит от:

- температуры окружающей среды;
- количества хранимых продуктов, а так же от температуры загружаемых продуктов (продукты рекомендуется помещать в холодильник охлажденными до комнатной температуры);
- частоты открывания дверей, а так же времени открывания дверей (не рекомендуется открытое положение дверей в течении длительного времени);
- места расположения прибора.

Оптимальный температурный режим хранения продуктов подбирается с учетом вышеперечисленных факторов.

В результате загрузки большого количества продуктов питания или напитков, частых или длительных открываний двери, а так же если температура окружающей среды превышает 32 °С, в холодильном отделении может на время повыситься температура. В этом случае регуляторы температуры в холодильной и морозильной камерах рекомендуется установить в положение наибольшего холода. Высокие установочные значения температур включайте только временно.

Первоначально отметку терморегулятора установите в положение «ECO». Для понижения температуры в камере плавно поверните ручку терморегулятора вправо. Для достижения наибольшего холода поверните ручку терморегулятора до «MAX».

**ВНИМАНИЕ! При положении отметки терморегулятора «MAX» возможно подмерзание продуктов. При необходимости повышения температуры поверните ручку терморегулятора против часовой стрелки.**

Продукты рекомендуется загружать в холодильник через 3 часа после включения. Время выхода холодильника в режим (до первой остановки компрессора) не более 24 часов (при эксплуатации холодильника в строгом соответствии с настоящим руководством по эксплуатации).

В процессе эксплуатации вы можете регулировать температуру следующим образом: при чрезмерном охлаждении продуктов ручку терморегулятора поверните против часовой стрелки, при недостаточном охлаждении – по часовой стрелке.



Рис.2



Рис.3

1 – индикатор желтого цвета (режим замораживания), 2 – ручка терморегулятора

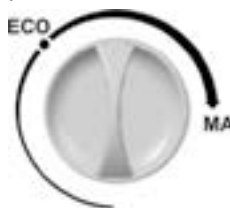
## 6 Порядок работы холодильника

6.3 Температурный режим в морозильной камере устанавливается путем поворота ручки терморегулятора 2 (рис.3), расположенной на панели управления до выбранного уровня по шкале температурного режима. При этом:

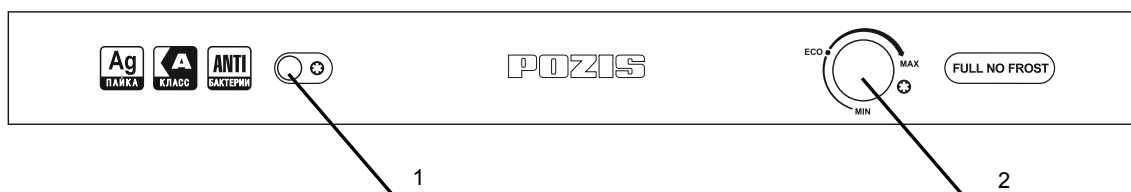
«MIN» соответствует режиму наименьшего холода;

«MAX» - режиму наибольшего холода;

«»-режим замораживания.

При включении режима замораживания на панели управления загорается индикатор желтого цвета 1 (рис.3). Данный режим обеспечивает увеличение времени работы компрессора в циклическом режиме до достижения низких температур, необходимых для быстрого замораживания продуктов.

**После 24 часов заморозки продуктов перевести холодильник в нормальный режим работы.** Для этого поверните ручку терморегулятора 2 против часовой стрелки в первоначальное положение при этом индикатор желтого цвета 1 на панели управления гаснет.

При частом открывании двери морозильной камеры или открывании на длительное время, а также загрузке большого количества продуктов возможно повышение температуры в морозильной камере выше минус 18°C.

6.4 Выбор камеры для размещения сохраняемых продуктов необходимо осуществлять в зависимости от предполагаемого срока хранения.

6.4.1 Холодильная камера предназначена для хранения свежих и прошедших кулинарную обработку продуктов, а также овощей, фруктов и напитков.

При размещении продуктов в холодильной камере следует помнить, что продукты должны быть упакованы в полиэтиленовые пакеты, целлофан, алюминиевую фольгу или закрытые емкости. Это предотвращает высыхание продуктов и передачу запахов от одного продукта к другому.

В холодильной камере в различных зонах температура не одинакова, этим и вызвана целесообразность размещения различных продуктов в зонах с оптимальной для них температурой. Наиболее высокая температура в верхней части камеры, наиболее низкая – в нижней.

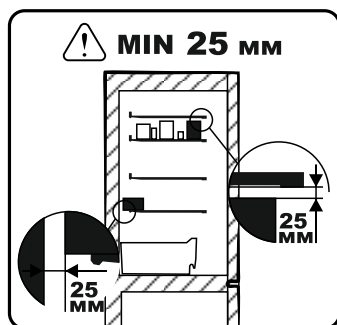

**Для эффективного функционирования холодильника обеспечьте свободную циркуляцию воздуха внутри холодильной камеры, укладывая продукты и напитки так, чтобы по всей высоте холодильной камеры оставался зазор не менее 25 мм между продуктами на полках и задней стенкой шкафа, между продуктами и выше расположенными полками.**

**Изготовитель гарантирует нормальную работу холодильного прибора при соблюдении правил эксплуатации.**

## 6 Порядок работы холодильника

6.4.2 Морозильная камера предназначена для замораживания свежих и прошедших кулинарную обработку продуктов, хранения замороженных продуктов и приготовления пищевого льда.

В морозильной камере холодильника автоматически устанавливается и поддерживается температура минус 18°C и ниже.

В ходе подготовки продуктов к замораживанию их необходимо нарезать в целях более плотной укладки в пакеты.

Продукты должны быть упакованы в соответствии с пунктом 6.4.1. Упаковочный материал должен быть неповрежденным. Нельзя использовать для замораживания жидкости стеклянные емкости.

При хранении продуктов, замороженных промышленным способом, необходимо соблюдать сроки хранения, указанные на упаковке.

Максимальное количество продуктов (мощность замораживания) в кг, которое может быть заморожено в течение 24 часов при температуре окружающего воздуха плюс 25 °С, указано в настоящем руководстве в разделе «Технические данные».

Не рекомендуется помещать в морозильную камеру неохлажденные до комнатной температуры продукты.

Не следует хранить шипучие продукты в морозильной камере.

6.5 **ВНИМАНИЕ!** Запрещается помещать в холодильник щелочи, кислоты, а также продукты в стеклянной таре в морозильную камеру. Запрещается хранить в холодильнике продукты в аэрозольной упаковке с горючими рабочими газами (диспенсеры для взбитых сливок, лак для волос и т.п.) и взрывоопасные вещества, т.к. не исключена опасность возникновения взрыва!

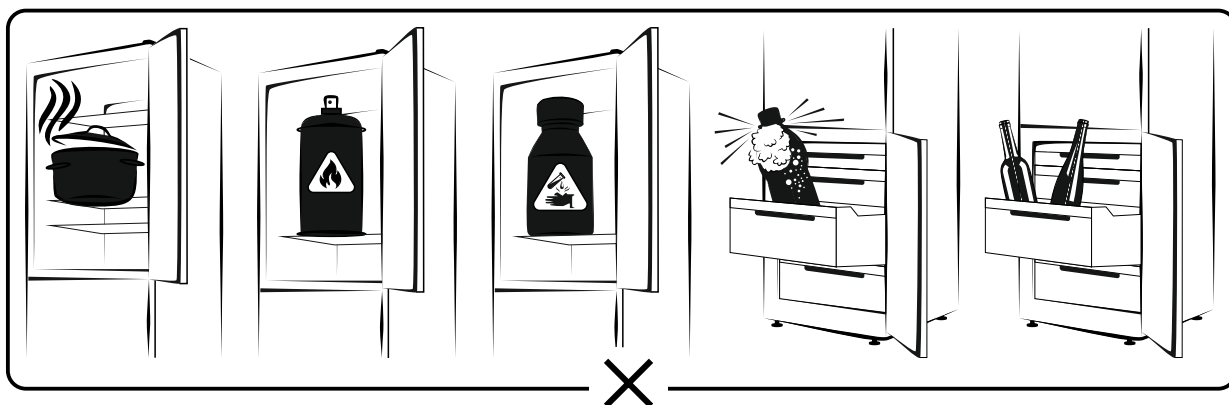

6.6 В целях обеспечения электробезопасности отключение холодильника на продолжительное время производите не ручкой терморегулятора, а отключением от электросети, вынув штепсельную вилку из розетки.

6.7 После закрывания двери теплый воздух, попавший в камеру (холодильную или морозильную) холодильника из окружающего помещения, быстро охлаждается и в камере образуется небольшое разрежение (пониженное давление), вследствие чего дверь может открываться с большим усилием. Повторно открывать двери (холодильной и морозильной камер) холодильника рекомендуется не ранее, чем через 3-5 минут после ее закрывания.

## **7 Уход за холодильником**

7.1 Система охлаждения FULL NO FROST производит оттайку испарителя автоматически, тем самым освобождает пользователя от необходимости производить регулярную разморозку.

7.2 При попадании маслосодержащих продуктов (майонез, растительное масло и т.п.) на уплотнитель или пластмассу камеры холодильника немедленно удалите загрязнение нейтральным моющим порошком.

7.3 При отключении холодильника на длительное время:

- а) удалите из холодильника продукты;
- б) произведите уборку холодильника в соответствии с п.п. 5.3;
- в) оставьте отключенный от электросети холодильник с приоткрытыми дверями;
- г) периодически, 1 раз в 1-2 месяца включайте холодильник на несколько минут для смазки компрессора.



**Периодически, 1 раз в 6 месяцев, рекомендуется проводить уборку холодильника в соответствии с п.5.3 , предварительно разморозив холодильник, отключив его от сети на время не менее 12 ч.**

**Настоящие условия гарантии действительны на территории России, если иные условия не установлены действующим законодательством:**

1. Изготовитель устанавливает гарантийный срок 3 (три) года со дня передачи Потребителю на следующие виды техники: холодильники, морозильники. Срок службы бытовой техники «POZIS» при соблюдении правил эксплуатации и применения ее в бытовых целях составляет 10 (десять) лет.

2. Проследите, чтобы гарантийный талон был правильно заполнен, не имел исправлений и в нем были указаны: дата продажи, штамп торговой организации и подпись продавца, модель и серийный номер изделия.

3. Сохраняйте гарантийный документ, чек на проданное изделие и квитанцию на услуги по его установке (доставке), а также любые другие документы, относящиеся к гарантийному или техническому обслуживанию изделия.

4. Гарантийный срок на запчасти, замененные в течение гарантийного срока, составляет 6 (шесть) месяцев, в случае, если гарантийный срок на изделие закончился.

5. Прежде чем вызвать специалиста авторизованного сервисного центра, внимательно прочитайте инструкцию по эксплуатации изделия. Если изделие исправно, то за сервисным центром остается право требовать от Потребителя оплаты ложного вызова.

6. Любые претензии по качеству изделия рассматриваются только после предварительной проверки качества изделия представителем авторизованного сервисного центра.

7. Изготовитель не несет какой-либо ответственности за любой возможный ущерб, нанесенный потребителю, в случае не соблюдения последним требований Изготовителя, указанных в руководстве по эксплуатации.

**Гарантия не распространяется на изделия, недостатки в которых возникли вследствие:**

1. Не соблюдения требований Изготовителя, указанных в гарантийном документе;

2. Не соблюдения Потребителем правил установки, подключения, эксплуатации, хранения или транспортировки изделия, указанных в руководстве по эксплуатации;

3. Ремонта не уполномоченными на то лицами, если таковой ремонт повлек за собой отказ изделия;

4. Разборки изделия, изменения конструкции и других вмешательств, непредусмотренных руководством по эксплуатации;

5. Неисправностей и повреждений, вызванных экстренными условиями и действием непреодолимой силы (пожар, стихийные бедствия, и т.д.);

6. Повреждений изделия или нарушений его нормальной работы, вызванных животными или насекомыми;

7. Повреждений изделия или нарушений его нормальной работы, вызванных сверхнормативными отклонениями параметров сети электроснабжения от номинальных значений;

8. Попадания во внутренние рабочие объемы изделия посторонних предметов;

9. Механических повреждений изделия Потребителем (царапины, трещины, сколы и т.п.);

10. Потери товарного вида изделия вследствие воздействия на изделие химических веществ;

11. Термических и других подобных повреждениях, которые возникли в процессе эксплуатации.

**Изготовитель не принимает претензии в следующих случаях:**

1. Не соблюдения правил установки;

2. Отсутствия оригинального гарантийного талона;

3. Внесения любых исправлений (изменений) в текст гарантийного документа.

Установка и подключение крупной бытовой техники:

1. Изготовитель рекомендует Вам доверить установку и подключение изделия POZIS специалистам авторизованного сервисного центра «POZIS». Вы можете также обращаться в любую другую организацию, имеющую сертификат на оказание подобных услуг.

2. Оплата работ по установке и подключению изделия происходит по прейскуранту сервисного центра. Условия оплаты работ по установке и подключению регулируются действующим законодательством. Изготовитель не несет какой-либо ответственности за любой ущерб, нанесенный имуществу граждан вследствие установки и подключения, не соответствующих требованиям, указанным в руководстве по эксплуатации, и/или произведенных не уполномоченными на то лицами.

3. В случае нарушения требований Изготовителя по установке и подключению, ответственность за причиненный ущерб несет лицо, проводившее эту работу.

## 9 Возможные неисправности и методы их устранения

Неисправности, которые могут быть устранены потребителем, указаны в таблице.

| Неисправность                                    | Вероятные причины  | Методы устранения   |
|--|--|---|
| Включенный в электросеть холодильник не работает | Отсутствие напряжения в сети<br>Нет контакта штепсельной розетки с вилок<br>Поврежден шнур питания                                       | Проверить наличие напряжения в розетке электросети<br>Обеспечить контакт штепсельной розетки с вилок<br>*Заменить шнур питания  |
| Отсутствует освещение холодильной камеры         | Неисправен светодиодный модуль   | Замена светодиодного модуля производится механиком сервисной службы   |
| Повышенный шум                                   | Неправильно установлен холодильник<br>Трубопроводы холодильного агрегата соприкасаются с корпусом или между собой                        | Установить холодильник в соответствии с настоящим руководством<br>Устранить касание трубопроводов с корпусом или между собой  |
| Высокая температура в холодильной камере         | Высокая температура окружающей среды.<br><br>Обмерзание воздуховода вследствие частого и длительного открывания двери холодильной камеры | Регуляторы температуры в холодильной и морозильной камерах установить в положение наибольшего холода.<br><br>Разморозить холодильник, отключив его от электрической сети. После повторного ввода холодильника в эксплуатацию контролировать частоту и длительность открывания дверей. |

**ПРИМЕЧАНИЕ:** \* При повреждении шнура питания его следует заменить специальным шнуром или комплектом, получаемым у изготовителя или его агента.

В случае выявления других неисправностей обращайтесь в мастерскую по ремонту бытовой холодильной техники (см. Приложение).

В процессе работы холодильника могут быть слышны:

- щелчки срабатывания датчика-реле температуры;
- журчание хладагента, циркулирующего по трубкам холодильной системы;
- легкие потрескивания при температурных деформациях материалов.

Данные звуки не связаны с каким-либо дефектом и носят функциональный характер.

Появление запаха в холодильной камере не является дефектом, а результат неправильной эксплуатации холодильника: нерегулярная или недостаточно тщательная уборка, несоблюдение указаний по подготовке продуктов к хранению или длительное пребывание холодильника отключенным при плотно закрытой двери.

Работа холодильника / морозильника сопровождается шумами, которые носят функциональный характер и не связаны с каким-либо дефектом. Для поддержания температуры в камере на заданном уровне периодически включается и выключается компрессор. Возникающие при этом шумы автоматически становятся тише, как только в камере устанавливается рабочая температура. В некоторых моделях холодильников / морозильников при включении (выключении) компрессора может быть слышен щелчок – срабатывает датчик-реле температуры. Звуки журчания сопровождают циркуляцию хладагента по трубкам холодильной системы, а незначительные потрескивания связаны с температурными расширениями материалов. Незначительное гудение связано с работой вентилятора в холодильнике / морозильнике с системой No Frost.

Усиление шума может быть вызвано неверной установкой комплектующих (полок-стекло, емкостей и др.) в период эксплуатации холодильника / морозильника, или соприкосновением емкостей с продуктами, размещенными в камерах. Отрегулировав положение элементов холодильника / морозильника или правильно установив их, можно устранить дополнительный шум при работе холодильника / морозильника.

Патина и окисление, образующиеся на медных трубках и в местах пайки стыков, не являются дефектом и не влияют на работоспособность изделия.

## 10 Указания по утилизации

10.1 Материалы, применяемые для упаковки холодильника, могут быть полностью переработаны и использованы повторно. Пожалуйста, отнесите упаковочные материалы (по окончании срока гарантии) в пункт сбора вторичного сырья.

**ВНИМАНИЕ !** Не разрешайте детям играть с упаковочными материалами, так как существует опасность задохнуться, закрывшись в картонном коробе или запутавшись в упаковочной пленке.

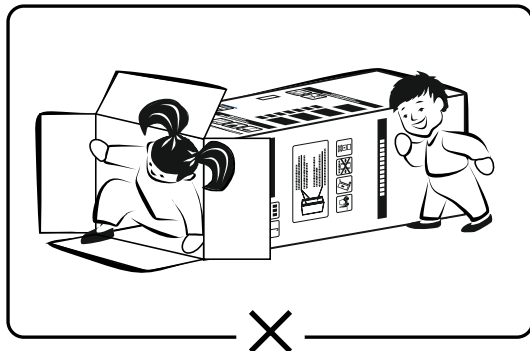

10.2 Холодильник, отслуживший свой срок, подлежит утилизации. Перед утилизацией холодильник необходимо привести в состояние непригодное для эксплуатации, т.е. вынуть вилку из розетки, отсоединить или отрезать сетевой шнур питания как можно ближе от места крепления.

10.3 При утилизации холодильника не допускайте повреждения трубопроводов во избежание неконтролируемого вытекания хладагента и масла. Содержащийся в холодильной системе хладагент должен утилизироваться специалистом.

10.4 Утилизация отслуживших свой срок холодильников должна проводиться по правилам, действующим в вашей местности.

## 11 Правила хранения и транспортирования

11.1 Холодильник необходимо хранить в упакованном виде в закрытых помещениях с естественной вентиляцией при относительной влажности не выше 75% .

11.2 Транспортируйте холодильник в рабочем положении любым видом крытого транспорта, закрепленным таким образом, чтобы исключить любые возможные удары и перемещения его внутри транспортного средства.

11.3 При погрузочно-разгрузочных работах не допускается подвергать холодильник ударным нагрузкам, а также наклонять на угол более 30 °С от вертикали.

### Шумы при нормальных условиях работы

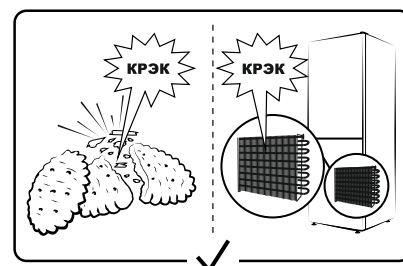
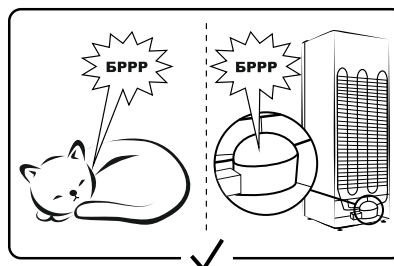
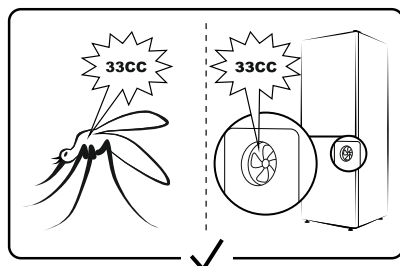
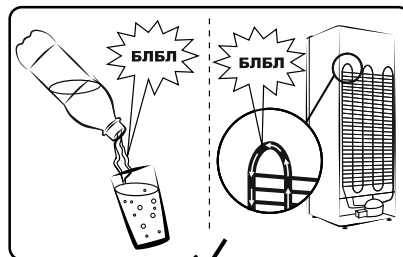
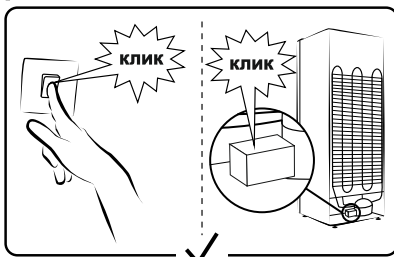
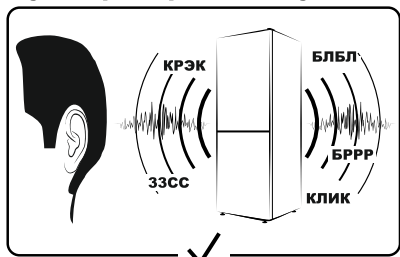

## Перечень авторизированных сервисных центров

| Регион                            | Город                   | Адрес  | Наименование организации                    | (код) телефон, факс                             |
|-----------------------------------|-------------------------|--|---|---|
| Алтайский край                    | Барнаул 656011          | пр-т Калинина, 24а                           | ООО «Рембыттехника»                         | (3852)77-23-23, 35-77-44                        |
|                                   | Барнаул 656016          | ул. Власихинская 49а, корпус Д, кабинет 23.  | ООО «Китеж»                                 | (3852)319-912, 315-437ф.                        |
|                                   | Бийск 659303            | ул. Советская, д. 22, корп. 1, строение Н-10 | «ИП Горбатов С.А.»<br>СЦ «Климат-Комфорт»   | (3854) 55-53-85<br>89039499439                  |
| Амурская обл.                     | Благовещенск 675014     | ул. 50 лет Октября, д. 226                   | ООО «Амурская Электротехника»               | (4162) 42-47-99, 42-30-70, 42-41-83ф.           |
|                                   | Благовещенск 675014     | ул. Кольцевая, 43                            | ООО «Амурский серв. Центр»                  | (4162) 33-36-38                                 |
| Архангельская обл.                | Архангельск 163045      | ул. Гагарина, 1                              | ООО «Сервисный Центр МИР»                   | (8182)275-510, 276-066                          |
|                                   | Архангельск 163062      | ул. Папанина, 19                             | ГУПАО «Фармацевт» (по мед. технике)         | (8182)61-04-85                                  |
|                                   | Котлас 163062           | ул. Невского, д. 2, пом. 1                   | ООО «Лидер +»                               | (81837) 5-14-40                                 |
|                                   | Северодвинск 164504     | ул. Воронина, 31, оф. 17                     | ООО ТТЦ «Бирюса»                            | (8184)58-43-77, 58-32-61, 58-27-20ф.            |
| Астраханская обл.                 | Астрахань 414040        | ул. Савушкина, 51 а                          | ООО «Сервисная компания «Элком»             | (8512)54-11-01, 63-27-27                        |
|                                   | Астрахань 414000        | ул. Джона Рида, д. 6 «Б»                     | ИП Типаков В.И.                             | (8512) 45-46-10, 45-46-74                       |
|                                   | Астрахань 414024        | ул. Отсрковского, д. 55                      | ИП «Смирнов О. Ю.»<br>АСЦ «МВ Сервис»       | (8512) 41-01-61, 41-36-49                       |
| Белгородская обл.                 | Белгород 308600         | пр-т Гражданский, 32                         | ООО «Выбор-Сервис»                          | (4722)229-516, 229-290ф.                        |
| Брянская обл.                     | Брянск 241004           | пр. Московский, д. 138а                      | ИП Строило О.В.                             | 89532995901                                     |
| Владимирская обл.                 | Владимир 600017         | ул. Батурина, 39                             | ООО «Домовой-Сервис»                        | (4922)44-72-81, 44-72-80, 44-98-53ф.            |
|                                   | Муром 602267            | ул. Чкалова, 2 В                             | ООО «ТехноДругСервис»<br>ИП «Серкова Т.А.»  | (49234)3-35-54                                  |
| Волгоградская обл.                | Волгоград 400075        | ул. Им. Маршала Еременко, д. 74              | ООО «Бытовая Техника»                       | (8442)53-16-60, 53-16-79ф.                      |
|                                   | Волгоград 400117        | ул. Землячки, 29                             | ИП «Пучков С.Д.»                            | (8442) 98-01-48.                                |
|                                   | Камышин 403874          | 3 мкр., д. 11, помещ. № 2                    | ООО СЦ «Альфа»                              | (84457)2-90-07, 2-90-08                         |
| Вологодская обл.                  | Вологда 160019          | ул. Чернышевского, д. 65 («РБТ»)             | ИП Остромский Г. В.                         | (8172) 54-21-54, 8-921-716-03-45                |
|                                   | Вологда 160021          | ул. Ананьинская, д. 2                        | ИП Есипенко А.В.                            | (8172)55-82-08                                  |
|                                   | Череповец 162603        | ул. Гоголя, 47                               | ООО «МЕДПРОМБЫТ»                            | (8202) 28-19-51, 26-26-70<br>20-30-13, 26-54-00 |
| Воронежская обл.                  | Воронеж 394029          | ул. Героев Стратосферы, 16                   | ИП Черникова Н.Ф. АСЦ «Центр-Сервис»        | (4732)44-81-99, 92-70-35, 91-77-55, 49-60-51ф.  |
|                                   | Поворино 397350         | ул. Советская, д. 76                         | ИП Чигарев П.Н.                             | (47376)2-31-10, 8-950-771-11-64                 |
|                                   | Россошь 396650          | ул. Северная, 1                              | ИП «Поздняков И. Н.»<br>СЦ «Росбытсервис»   | (47396) 5-28-11, 4-64-55                        |
| Ивановская обл.                   | Иваново 153013          | ул. Кукольниковых, д. 130                    | ООО «Медицинские приборы» (по мед. технике) | (4932) 56-05-99, 56-02-03, 34-41-14             |
|                                   | Иваново 153022          | ул. Б. Хмельницкого, д. 44, корп. 1          | ООО «Рембыттехника»                         | (4932) 93-44-74, 89203490007                    |
| Иркутская обл.                    | Иркутск 664019          | ул. Писарева, д. 18 А                        | ООО «Алика-Сервис»                          | (83952) 349-727, 348-298                        |
|                                   | Усолье-Сибирское 665458 | пр-т Комсомольский, д. 50, офис 2            | ИП Антохин А.В                              | (39543)711-80, 710-78                           |
|                                   | Ангарск 665830          | ул. Горького, 2в, а/я 7а                     | ООО «Рембыттехника»                         | (3955)52-22-48, 52-37-95ф, 52-33-06.            |
|                                   | Саянск 663580           | 4-ый микрорайон, 8                           | ИП «Садретинев Р. М.»                       | (39513)5-18-04                                  |
|                                   | Иркутск 664002          | ул. Мира, д. 15, а/я 73                      | ООО «Медснаб»                               | (3952) 37-34-03                                 |
| Кабардино - Балкарская республика | Нальчик 360051          | пр-т Ленина, 24                              | ООО «Альфа-Сервис»                          | (8662)420-430ф, 420-454                         |
|                                   | Прохладный 361041       | пер. Комсомольский 32                        | ИП «Шаталов Д. М.»                          | (86631)7-84-70, 3-10-55ф.                       |
| Калининградская обл.              | Калининград 236023      | Пер. Щорса, д. 1, кв. 50                     | ООО «Асбит»                                 | (4012)91-54-85, 91-54-86                        |
|                                   | Калининград 236011      | ул. Судостроительная, д. 75                  | ООО «РемТехСервис»                          | (4012)30-38-08, 30-38-31                        |
| Калужская обл.                    | Калуга 248023           | ул. Маршала Жукова, д. 15                    | ООО «Асгард»                                | (4842) 20-21-83, 8-902-396-58-10                |
| Кемеровская обл.                  | Кемерово 650001         | ул. Потемкина, 8                             | ООО «КОММОН»                                | (3842) 25-45-74, 25-50-12                       |
|                                   | Новокузнецк 654005      | ул. Пирогова, 17                             | ООО «Рембытсервис»                          | (3843) 45-67-99                                 |
|                                   | Новокузнецк 654007      | пр. Кузнецкстроевский, д. 44                 | ООО «МВ-Сервис»                             | (3843)46-94-00, 53-83-05                        |
|                                   | Анжеро-Судженск 652470  | ул. 137 ОСБ, д.3 кв.43                       | ИП «Павлюченко Ю.С.»                        | (38453)4-27-27                                  |
| Кировская обл.                    | Киров 610047            | ул. Дзержинского, корп. 1, кв. 97            | ООО "Холодильник 43"                        | (8332) 703-730, 703-705                         |
|                                   | Киров 610020            | ул. Труда, д. 57-65                          | ООО «Индустрия кухни» (по мед. технике)     | (8332)52-62-73, 46-29-90, 46-47-74              |
|                                   | Киров 610035            | ул. Производственная, д.24                   | ООО «Вятка-Сервис-Киров»                    | (8332) 62-29-16, 62-64-98                       |



|                           |                            |  |   |   |
|---------------------------|----------------------------|--|---|---|
| <b>Костромская обл.</b>   | Кострома 156002            | ул. Коммунаров, 5                        | ИП «Молодкин В. Л.»                           | (4942) 63-97-23, 300-107  |
| <b>Красноярский край</b>  | Красноярск а/я 2630 660004 | пр. Красноярский рабочий, 27 стр. 4      | ИП Семиков В.А<br>СЦ «Надежда»                | (3912)20-88-88, 51-70-00,<br>20-93-09ф, 54-33-22, 54-33-11        |
|                           | Красноярск 660093          | ул. Вавилова, д.2ж                       | ООО «Диолаб-Сибирь»                           | (391) 236-60-11   |
|                           | Красноярск 660020          | ул. Дудинская                            | ООО «Сибирский мастер»                        | (391) 24-17-888, 29-29-222  |
|                           | Минусинск 662610           | ул. Ботаническая, д. 32 «Г»              | ИП Липатов М.Ю.                               | (39132) 5-19-19   |
|                           | Канск 663614               | ул. Яковенко, 74                         | ООО «Электроника плюс»                        | (39161) 3-87-90 ф, 2-33-52  |
| <b>Краснодарский край</b> | ст. Староминская 353600    | ул. Большая Садовая, д. 80               | ИП Худотеплов Р.А.<br>СЦ «Эксперт»            | (86153)5-65-63, 8-929-843-40-24                                   |
|                           | ст. Динская 353200         | ул. Новая, 136/1                         | ИП «Белобров С.А.»<br>СЦ «Динская»            | (86162)6-59-17.   |
|                           | Армавир 352900             | ул. Мира, 36                             | ООО «Импульс»                                 | (86137) 3-87-78   |
|                           | Курганинск 352430          | ул. Островского, 32                      | ИП Борсова Е. Г.<br>АСЦ «БАТ-сервис»          | (86147) 3-23-02   |
|                           | Ейск 353680                | ул. Пушкина,84                           | ИП «Насибуллин И.Х.»<br>АСЦ «Техносервис»     | (86132)2-11-71,<br>3-66-02.                                       |
|                           | Новороссийск 353900        | ул. Свободы, д. 34                       | ООО «Предприятие медтехника» (по мед.технике) | (8617) 61-04-86   |
|                           | Краснодар 350010           | ул. Ростовское шоссе д. 68/1             | ООО «Технопром»                               | (861) 228-98-11   |
|                           | Краснодар 350010           | ул. Ростовское шоссе 22/4                | ИП Новоженцев И. Ю.<br>АСЦ «РИА-сервис»       | (861) 224-93-48, 8-918-138-43-48                                  |
|                           | Кореновск 353180           | ул. Пурыхина, 2Ц                         | ИП Бондаренко А.В.                            | (86142) 443-59  |
|                           | Сочи 354068                | ул. Донская, 50-а                        | ООО «ДЭЛ»                                     | (8622)68-11-08,<br>55-01-08, 55-51-19.                            |
|                           | Сочи-А 354340              | ул. Ленина, 2                            | ООО «Полаир-Сочи»                             | (8622) 40-54-64, 41-99-53   |
|                           | Лабинск 352506             | ул. Турчанинова, 2                       | ООО «Бытсервис»                               | (86169)7-39-99,<br>7-35-23, 7-24-96ф.                             |
| <b>Курганская обл.</b>    | Курган 640018              | ул. Пичугина, д. 9                       | ООО «Заурал Монтаж Сервис»                    | (3522) 63-49-34   |
| <b>Курская обл.</b>       | Курск 305044               | ул. Чайковского, д. 68 Б                 | ИП Аглымова О.В.                              | (4712)342-852, 342-469.   |
|                           | Курск 305044               | ул.Станционная, 4а                       | ИП «Сунцов А. Г.»                             | (4712) 393-800ф, 393-747  |
| <b>Ленинградская обл.</b> | Санкт-Петербург 190013     | ул. Рузовская, 18                        | АО СПб ПТП «Медтехника» (по мед.технике)      | (812) 712-75-12, 316-43-65.                                       |
|                           | Санкт-Петербург 198216     | б-р Новаторов, д. 11, литер А, пом. 17 Н | ООО «Электра»                                 | (812) 372-23-12, 372-23-13  |
|                           | Санкт-Петербург 192102     | ул.Салова, д. 57, корп. 3                | ООО ПКФ «ГАРДА»                               | (812) 905-26-07, 905-26-08,<br>8-911-735-81-29                    |
| <b>Липецкая обл.</b>      | Липецк 398016              | ул. Космонавтов, 8                       | ООО СЦ «ФОЛИУМ»                               | (4742)33-15-35,<br>32-75-48ф., 34-55-34                           |
|                           | Елец 399772                | ул. Орджоникидзе, 55                     | ООО «Полюс»                                   | (47467)4-33-17ф.,<br>4-12-08, 5-39-00                             |
| <b>Москва и обл.</b>      | Москва, Серпухов 142211    | ул.Володарского, д.7                     | ООО «Информационные технологии и реклама»     | (4967)37-47-77, 37-47-70  |
|                           | Москва, Зеленоград 124683  | корпус 1534                              | ООО «Протор-Сервис»                           | (499)717-82-12,<br>717-82-07, 738-01-44ф.                         |
|                           | Москва, Химки              | ул. Победы, д. 1/13                      | ООО Предприятие «Рембыттехника»               | (495) 572-63-35, 572-75-61 (ф)                                    |
| <b>Мурманская обл.</b>    | Кандалакша 184046          | ул. Шевчука, д. 15-4                     | ИП Трусов М.А.                                | 89215152951   |
|                           | Мурманск 183038            | ул. Самойловой, д. 18                    | ООО «АЦ «Пионер Сервис»                       | (8152) 460-16-07, 70-39-30,<br>8-911-300-39-30                    |
| <b>Нижегородская обл.</b> | Дзержинск 606024           | ул. Чапаева, д. 69/2                     | ООО «АСЦ Радуга»                              | (8313) 28-06-66, 28-14-78,<br>28-32-88, 9063516900,<br>9308010606 |
|                           | Ниж.Новгород 603152        | ул. Ларина, 18А                          | ООО «Бытовая автоматика-сервис»               | (831) 429-08-48, 429-00-48  |
|                           | Арзамас 607224             | ул. 9 Мая, д.4.                          | ИП «Абросимов Д. А.»                          | (83147) 7-07-40   |
| <b>Новгородская обл.</b>  | Великий Новгород 173014    | ул. Заставная, 2, корп. 6                | ООО «АСЦ «Пионер-Сервис»                      | (8162) 78-50-01   |
|                           | Великий Новгород 173025    | ул. Кочетова, д. 23А                     | ООО «ТКТ»                                     | (8162)61-12-00, 33-59-18,<br>33-20-03                             |
| <b>Новосибирская обл.</b> | Новосибирск 630007         | ул. Фабричная, 16                        | ООО «РЕМБЫТТЕХНИКА»                           | (383) 202-00-55   |
| <b>Омская обл.</b>        | Омск 644023                | ул. Запорожская, 1                       | ООО «Сервисный Центр «Техно»                  | (3812) 308-001, 54-89-60  |
|                           | Омск 644048                | ул. А. Макарова, д.1                     | ООО «Техномед» (по мед.технике)               | (3812)22-22-65, 22-26-45  |
| <b>Оренбургская обл.</b>  | Оренбург 460006            | ул. Невельская,8а                        | ООО «Лик-Сервис»                              | (3532)57-24-91,<br>57-24-94, 57-26-68                             |
|                           | Оренбург 460000            | ул. Комсомольская, 16                    | ООО «ТИКО-сервис»                             | (3532)77-97-25,<br>77-67-64                                       |

|                                |   |                                     |   |   |
|--------------------------------|---|-------------------------------------|---|---|
|                                | Бузулук 461040                          | 2-й микрорайон, 34                  | ИП Глазова Н. М.  | (35342)5-71-47,<br>5-77-87ф                     |
|                                | Орск 462420                             | пр. Ленина, 11                      | ООО «Гранд-сервис»                                      | (3537)20-60-70,<br>8-987-796-00-19              |
|                                | Орск 462421                             | ул. Батумская, 25                   | ИП «Бердников В.В.»                                     | (3537) 372-383                                  |
|                                | Бугуруслан<br>(с. Михайловка)<br>461630 | пер. Сиреневый, 2                   | ИП Покручина В. И.                                      | (35352) 3-23-98,<br>9-10-99                     |
| <b>Орловская обл.</b>          | Орёл 302030                             | ул.2я Курская, 3                    | ИП «Вихляев С.М.»                                       | (4862) 73-41-51                                 |
|                                | Орел 302020                             | ул. Базовая, д. 6                   | ГУП Орловской обл.<br>«Медтехника»                      | (4862) 41-65-82,<br>84-45                       |
|                                | Ливны 303852                            | ул. Дружбы Народов, 121             | ООО «Эл-Сервис»   | (48677)2-10-07                                  |
| <b>Пензенская обл.</b>         | Пенза 440061                            | ул. Мирская, 17                     | ООО «Орбита-Сервис»                                     | (8412)94-04-45                                  |
| <b>Пермская обл.</b>           | Пермь<br>614107                         | ул. Лебедева, 8                     | ООО «Мария-М»   | (3422)63-11-16,<br>63-02-22,67-13-29            |
|                                | Березники<br>618419                     | ул. Л. Толстого, д. 76А, оф. 7      | ООО «Рембытторгтехника-<br>Сервис»                      | (3424)25-58-26, 25-58-22,<br>23-72-23, 25-58-55 |
|                                | Чайковский 617760                       | ул.Вокзальная, 41                   | СЦ от ООО «Радуга»                                      | (34241)3-59-63                                  |
| <b>Приморский край</b>         | Владивосток<br>690003                   | ул. Спиридонова, 40                 | ООО «Холод-мастер»                                      | (4232)29-21-59,<br>29-46-91                     |
| <b>Псковская обл.</b>          | Псков 180016                            | Рижский пр-т д.70а                  | ООО «СТ-Сервис»   | (8112)72-13-90                                  |
| <b>Республика Адыгея</b>       | Майкоп<br>385000                        | ул. Курганная, 328                  | ИП Андрущенко А. С.                                     | (8772)53-06-39, 53-13-20,<br>8-918-421-72-12    |
| <b>Республика Башкортостан</b> | Нефтекамск 452680                       | ул.Юбилейная, 11                    | ООО «Радуга»  | (34783)5-22-21, 5-85-22                         |
|                                | Октябрьский<br>452620                   | ул.Кортунова2а                      | ООО «Радуга»  | (34767)2-29-08                                  |
|                                | Стерлитамак<br>453100                   | пр. Октября, 75                     | ООО «Радуга»  | (3473)24-15-03                                  |
|                                | Мелеуз<br>453850                        | ул. 50 лет ВЛКСМ,<br>д. 41, пом. 1  | ООО «Рембыттехника»                                     | 8-9276366206                                    |
|                                | Уфа<br>450022                           | ул.Айская, д. 69                    | ООО «Сервисный центр<br>Атлант»                         | (3472)92-32-62ф.,<br>28-85-70, 28-43-79         |
|                                | Уфа 450052                              | ул. Аксакова, д. 73                 | ООО « СЦ Регион»  | (347) 223-60-60,251-79-79                       |
| <b>Республика Бурятия</b>      | Улан - Удэ 670045                       | пр-т Автомобилистов, д. 5а          | ООО «СТ Сервис»   | (3012) 29-77-99                                 |
| <b>Республика Дагестан</b>     | Махачкала 367009                        | ул. Джамала Далгата, 41             | СЦ «Кавказ»   | (8722) 69-08-37, 69-03-02                       |
|                                | Махачкала<br>367000                     | ул.Нурадилова ,52                   | АСЦ «Центр-Сервис»                                      | (8722) 67-64-88ф.,<br>78-04-14                  |
|                                | Кизляр 368830                           | пер.Рыбный, 17                      | СЦ «Терек»  | (87239)3-01-77, 2-33-55                         |
| <b>Республика Ингушетия</b>    | Карабулак                               | ул. Джабагиева, 157                 | ООО «ИнгтехСервис»                                      | (8734) 22-85-15<br>8-928-743-23-91              |
| <b>Республика Карелия</b>      | Петрозаводск<br>185031                  | пр. Октябрьский, 9-37               | ИП Тупсунов А.А.  | 8-911-403-76-67,<br>8-900-460-95-90             |
| <b>Республика Коми</b>         | Сыктывкар 167000                        | ул. Советская, 1                    | ООО ВДФ «Акцепт»  | (8212) 20-19-64,20-19-67                        |
|                                | Ухта<br>169314                          | ул. Заводская, д. 2                 | ООО «Ремонтно-механиче-<br>ский комбинат «Севергазторг» | (8216) 75-30-39, 75-22-36,<br>75-10-00          |
|                                | Ухта 169310                             | ул. Семьяшкина, 8А                  | ООО «АВВА»  | (8216) 74-18-88, 76-36-13                       |
| <b>Республика Крым</b>         | Симферополь<br>295051                   | пер. Шаталова, д. 6                 | ИП Тулупова Л. В.                                       | 8-978-816-12-99,<br>8-978-052-35-75             |
|                                | Севастополь 299008                      | ул. Пожарова,<br>д. 26 Б/1          | ИП Елисеев А. Ю.  | (8692) 55-56-43, 45-36-99,<br>8-978-062-60-43   |
|                                | Симферополь<br>295051                   | ул. Аэрофлотская, д. 1              | ИП Самофалов О.Г.                                       | 8-978-773-22-98                                 |
|                                | Ялта 298612                             | ул. Жадановского, д. 3              | ИП Пурик А.Н.   | (3654) 34-30-51, 34-31-60                       |
|                                | Саки 296500                             | ул. Трудовая, 29/4, оф. 70          | ООО «Крымсервисторг» (по<br>мед.технике)                | 8-978-200-60-79                                 |
| <b>Республика Марий Эл</b>     | Йошкар-Ола<br>424000                    | ул. Советская, 173                  | ИП Бешкарева С.В.<br>СЦ «Мидас»                         | (8362)45-73-68,<br>21-39-10, 41-77-43           |
|                                | Йошкар-Ола<br>424036                    | ул. Конакова, д. 73 а               | ООО «Автокар-Сервис»                                    | (8362)46-82-01ф,<br>41-73-93, 64-00-28ф.        |
| <b>Республика Мордовия</b>     | Саранск 430024                          | ул. Косарева, 104                   | ИП «Дрондин А.В.»                                       | (8342) 30-24-42                                 |
| <b>Республика Татарстан</b>    | Зеленодольск<br>422546                  | ул.Привокзальная,4                  | ОАО «ПОЗИС»   | (84371) 5-37-27, 2-24-67                        |
|                                | Альметьевск 423450                      | ул. Автомобилистов, д.10,<br>кв. 42 | ООО «ТАХИКО»  | 89172629580                                     |
|                                | Альметьевск                             | ул. Девопская, 89                   | СЦ от ООО «Радуга»                                      | (8553) 37-55-00,37-55-01                        |
|                                | Бугульма 423230                         | ул.Советская, 79                    | ИП Фархрутдинов Р.А.                                    | (85594)2-20-30, 4-20-30                         |
|                                | Рыбная слобода<br>422650                | Банковский пер., д. 5               | ООО «Торговый дом «Вел-<br>торг»                        | (84361)2-39-09                                  |
|                                | Заинск<br>423520                        | ул. Никифорова, 68-29               | ИП Белоусов В.П<br>РЦ «Мега-Мастер»                     | (85558)4-02-67,<br>8-917-227-30-07              |
|                                | Казань<br>420057                        | ул. Воровского, д. 17               | ООО «Компания Ваш Сервис»                               | (843) 290-58-66, 290-34-99                      |

|                     |                              |   |                                |  |
|---------------------|------------------------------|---|--------------------------------|--|
|                     | Казань<br>420034             | ул. Декабристов, 81в                          | ООО «Кассовый Центр<br>«ПРОФИ» | (843)562-47-24   |
|                     | Казань<br>420034             | ул. Вахитова, д. 8, блок-<br>секции 7         | ООО «Компания «Ваш<br>Мастер»  | (843) 259-58-02,<br>259-57-01                                |
|                     | Наб.Челны<br>423814          | пр. Московский, д.<br>72, кв. 88              | ИП Ибрагимов Р. К.             | (8552) 76-03-27,<br>89027180327                              |
| Республика Тыва     | Кызыл 667000                 | ул. Московская, 24                            | ИП Кривоносова Л.И.            | (39422) 5-67-60, 5-65-14,<br>8-913-356-49-79                 |
| Республика Хакасия  | Абакан<br>655003             | ул. Баумана, д.3                              | ООО «ВидеоТехника-сервис»      | (3902)27-91-32, 26-63-64                                     |
| Ростовская обл.     | Ростов-на-Дону<br>344092     | ул. Капустина, 10                             | ООО «Гарант»                   | (863) 233-46-89,<br>220-67-30                                |
|                     | Каменск-Шахтинский<br>347805 | ул. Ясельная, д. 73                           | ИП Устомова Л. В.              | 8-963-653-19-11  |
|                     | Аксай<br>346721              | ул. Гулаева, д. 127, кв. 1                    | ИП Шварц А. В.                 | 8-988-585-64-20, 8-900-127-<br>94-20                         |
| Рязанская обл.      | Рязань<br>390046             | ул. Яхонтова,19                               | ООО «Арктика-Сервис»           | (4912)21-57-20ф.,<br>25-40-96, 21-13-97.                     |
|                     | Рязань<br>390048             | ул. Новоселов, д. 21 а                        | ООО «Турист» АСЦ «Элекс»       | (4912) 50-40-40 доб. 1024,<br>50-45-45 доб. 1024             |
| Самарская обл.      | Самара<br>443125             | ул. Губанова, 26-31                           | ООО «Инжиниринг плюс»          | (846) 276-99-29, 276-99-39,<br>9278922358                    |
|                     | Самара 443091                | ул. Ташкентская, д.88,корп.1                  | ИП Калинин П.К.                | (846) 990-82-17  |
|                     | Сызрань<br>446001            | ул.Победы, 16                                 | ОАО «Радуга»                   | (8464)33-17-62,<br>33-44-55, 33-23-64                        |
| Саратовская обл.    | Саратов<br>410076            | ул. Чернышевского Н. Г., д.<br>55/3Е, офис 29 | ООО «ТЕСМАС»                   | (8452) 29-41-19, 9053202512                                  |
|                     | Саратов<br>410004            | 4-ый Выкуровский пр-<br>д, д. 4               | ООО «Сар-Сервис»               | (8452) 51-00-99,<br>20-03-85                                 |
|                     | Энгельс 413412               | ул. Цветочная, д. 18                          | ИП Семенова Н.Н.               | (8452) 24-66-44  |
|                     | Балаково 413853              | ул. Чапаева, 159а                             | ИП Барышников Е. В.            | (8453) 44-75-31  |
| Свердловская обл.   | Екатеринбург<br>620057       | ул.Донская, 31                                | ООО «НОРД-СЕРВИС»              | (343)336-24-81   |
|                     | Екатеринбург<br>620027       | ул. Челюскинцев,<br>д. 35                     | ООО «Уральский вал-Сервис»     | (343)381-999-3, 381-999-4,<br>381-999-5                      |
|                     | Первоуральск<br>623104       | ул. Луначарского, д. 34                       | ООО «Оптима-Сервис»            | (3439) 64-91-90, 25-<br>03-70                                |
| Смоленская обл.     | Смоленск 214014              | ул. Твардовского, д. 1 В                      | ООО «В-Холдинг»                | (4812) 38-87-32,<br>8-910-726-71-10                          |
| Ставропольский край | Ставрополь 355035            | ул. 7-я. Промышленная, 6                      | ООО «Техно-Сервис»             | (8652)39-30-30   |
|                     | Буденновск 356800            | ул. Октябрьская, 84                           | ИП «Цивенов Д. С.»             | (86559) 2-08-02  |
|                     | Буденновск 356800            | ул. Свободы, 319                              | ИП Гусев А.В.                  | 8-961-493-20-94  |
|                     | Ессентуки 357600             | ул. Пушкина 128а                              | ООО ТТЦ «Стинол»               | (87934)4-15-55, 5-45-70ф.                                    |
|                     | Минеральные воды<br>357201   | ул. Комсомольская, д. 1/ ул.<br>Фрунзе, д. 54 | ИП Тимощенко С. А              | 8-928-011-05-43, 8-988-866-<br>80-23                         |
| Сахалинская обл.    | Южно-Сахалинск<br>693000     | ул. Ленина, д. 213                            | ИП «Тен Сен Хван»              | 8-914-755-49-49  |
| Тамбовская обл.     | Тамбов<br>392025             | ул. Московская, 23А                           | ООО ТТЦ «Атлант-Сервис»        | (4752)71-66-56ф,<br>72-63-46.                                |
|                     | Тамбов 392018                | ул. Колхозная, 1А                             | ООО «БВС-2000»                 | (4752) 56-19-42  |
| Тверская обл.       | Тверь 170008                 | ул. 15 лет Октября, д. 12                     | ООО СЦ «Веста-Сервис»          | (4822) 32-41-07, 42-41-86                                    |
|                     | Нелидово 172523              | ул. Победы, д. 5                              | ИП Артемьев К. В.              | (48266) 5-55-22  |
| Тульская обл.       | Тула 300045                  | ул. Кауля, д. 16                              | ООО «Рембыттехника»            | (4872) 37-30-23, 70-21-13                                    |
|                     | Новомосковск<br>301650       | ул. Садовского,42                             | ООО «Дмитрий»                  | (48762) 7-36-63,<br>7-36-62                                  |
| Томская обл.        | Томск<br>634021              | ул. Маяковского, д. 25/7                      | ООО «ГлавБытСервис»            | (3822)26-64-62ф,<br>44-03-07ф.                               |
|                     | Томск 634055                 | пр. Академический, 1А                         | ООО «Элит-Сервис»              | (3822) 25-32-12, 21-04-80                                    |
| Тюменская обл.      | Тюмень 625026                | ул. Минская, д. 89а                           | ООО «Элит-Сервис»              | (3452) 95-07-17, 24-53-13                                    |
|                     | Тюмень 625048                | ул. А. Матросова, д. 1, корп.<br>2/9          | ООО «АТ-Сервис»                | (3452) 902-039, 902-059,<br>602-116, 602-115                 |
|                     | Тобольск<br>626157           | 6 мкр., стр. 14                               | ИП Обухова О. Н.               | (3456) 27-34-39,<br>27-36-90                                 |
|                     | Нижневартовск<br>628615      | ул. Индустриальная, д. 16,<br>стр. 6          | ООО «ТехХолод»                 | (3466) 67-11-31  |
|                     | Сургут 628426                | ул. Республики,<br>д. 78 А                    | ИП Полукаров Е. В.             | (3462) 66-70-79, 68-33-50                                    |
| Удмуртская респ.    | Ижевск 426008                | ул.Пушкинская, 136а                           | ООО «Радуга»                   | (3412)904-465  |
|                     | Ижевск<br>426057             | ул.В.Сивкова, 152                             | ООО «Эл Гуд»                   | (3412) 24-95-19,24-95-13,<br>51-33-16, 51-33-26,<br>77-10-10 |
|                     | Глазов<br>427620             | ул. К. Маркса, 15                             | СЦ от ООО «Радуга»             | (34141) 7-23-66,<br>5-26-75                                  |
|                     | Воткинск 427430              | ул.Кирова,19                                  | СЦ от ООО «Радуга»             | (34145)4-21-00, 4-20-40                                      |
|                     | Можга 427790                 | ул. Можгинская,51                             | СЦ от ООО «Радуга»             | (34139) 3-20-49, 3-06-07                                     |
|                     | Сарапул<br>427960            | ул.Азина,92                                   | СЦ от ООО «Радуга»             | (34147)3-16-99,<br>3-16-82                                   |
| Ульяновская обл.    | Ульяновск<br>432063          | Ульяновский пр. 3                             | ООО Кассовый Центр<br>«Профи»  | (8422) 75-04-24  |
|                     | Ульяновск<br>432017          | ул.2-ой переулоч Кирова, 3                    | ООО «Новый мир-сервис»         | (8422)32-44-99,<br>32-16-55ф., 72-45-22                      |

|  |   |  |                                       |  |
|--|---|--|---------------------------------------|--|
|  | Димитровград<br>433513                  | а/я 674  | ООО «КРЕО-Сервис»                     | (84235) 4-33-18, 4-01-39                                     |
| <b>Хабаровский край</b>                          | Хабаровск 680006                        | ул. Рокоссовского, д. 20/1                     | ООО «Вирго» СЦ «Эталон-ДВ»            | (4212) 54-00-44, 78-99-69                                    |
|  | Хабаровск 680011                        | ул. Джамбула, д. 49                            | ООО ТПК «Амут» (по мед. технике)      | (4212) 77-81-79  |
|  | Комсом-на-Амуре 681010                  | ул. Юбилейная                                  | СЦ ООО «Гамбит»                       | (4217)53-21-31, 59-56-51                                     |
|  | Комсом-на-Амуре 681018                  | пр. Копылова, 48А                              | ЧП «Чугунов В.Н.»                     | (4217)22-24-64ф, 22-27-65                                    |
| <b>Ханты-Мансийский Автономный округ-Югра АО</b> | Ханты-Мансийск 628001                   | ул. Ледовая, д. 5                              | ИП «Климин А. А. ЦТО «Альфа-Сервис»   | (3467) 30-00-01, 30-00-05.                                   |
| <b>Челябинская обл.</b>                          | Челябинск 454136                        | ул.Братьев Кашириных, 100                      | ИП Орлов В.С.                         | (351)729-80-14, 729-80-02                                    |
|  | Челябинск 454076                        | ул. Варненская, 6-а                            | ГУП ЧО «Медтехника» (по мед.технике)  | (351)260-72-91 (90), 260-89-05 (02)                          |
|  | Челябинск 454091                        | ул. Свободы, 155, оф. 14                       | ЗАО ТТЦ «Бируса»                      | (3512) 62-51-29, 62-51-31ф, 37-17-38.                        |
|  | Челябинск 454008                        | ул. Производственная, д. 8 Б                   | ООО ТТЦ «Рембыттехника»               | (351) 239-39-90  |
|  | Магнитогорск 455037                     | пр.м Ленина 98/1                               | ООО«Электрон-Холод»                   | (3519) 35-24-74, 35-17-01                                    |
|  | Златоуст 456200                         | пр.Гагарина,7линия, 11,38                      | ООО «НАЙФ»                            | (3513) 66-73-55, 8-912-773-16-25                             |
|  | В.Уфалей 456800                         | ул.Ленина,161,48                               | ООО «НАЙФ»                            | (35164) 2-08-55, 8-904-815-25-14                             |
| <b>Чеченская республика</b>                      | Грозный 364029                          | ул.Ханкальская, 79                             | ООО «Техноплюс»                       | (9 2 8 ) 9 2 8 - 0 2 4 - 5 6 - 6 6 , 735-30-53               |
| <b>Чувашская республика</b>                      | Чебоксары 428032                        | Президентский бульвар, 11                      | ООО Инфолайн»                         | (8352) 62-26-41ф, 62-66-63ф.                                 |
|  | Чебоксары 428017                        | Московский проспект, д. 50                     | ООО «ЗИП-Сервис»                      | (8352) 225-775, 225-749                                      |
|  | Канаш 429330                            | ул. Полевая, 20                                | ООО «Сунар»                           | (83533) 4-13-27, 4-16-19, 2-31-67ф                           |
| <b>Читинская обл.</b>                            | Чита 672038                             | ул. Шилова, 100                                | ООО «Славел-Сервис»                   | (3022)32-55-00, 41-51-01ф(05)(07)                            |
|  | Чита 672038                             | ул. Смоленская, д. 99                          | ООО «ФармМедТехника» (по мед.технике) | (3022) 21-06-69  |
| <b>ЯНАО</b>                                      | Салехард 629008                         | ул. Мира, д. 29 кв. 15                         | ИП Зубков А. В.                       | (34922) 3-75-03, 89028162186                                 |
|  | Лабытнанги 629400                       | ул. Строителей, д. 1                           | ИП Омельченко Л. Д.                   | (34992) 554-00   |
| <b>Ярославская обл.</b>                          | Ярославль 150001                        | ул. Вспольинское поле, д.5а                    | ЗАО фирма «ТАУ»                       | (4852)288-001, 288-002                                       |
|  | Ярославль 150045                        | Ленинградский пр-т, д. 52в                     | ИП Экер Н. Ю.                         | (4852) 283-300, 284-400, 900-242                             |
|  | Рыбинск 152935                          | ул. 2-я Литейная, д. 33-2                      | ИП Удальцов В.Н. СЦ «Техносервис»     | (4855)22-04077, 25-38-60, 24-31-21                           |
| <b>Республика Азербайджан</b>                    | Баку                                    | ул. Музаффара Нариманова, д. 5                 | ООО «Энергосервис»                    | 8 10 (99412) 47-43-03, 567-95-54                             |
|  | Баку                                    | пр-т К. Караева, д. 87                         | ЗАО «Гидромашсервис»                  | 99412 422 33 60  |
| <b>Республика Казахстан</b>                      | Уральск                                 | ул. Гагарина, 2/3                              | ТОО «КВАНТ»                           | (7112)54-61-27, 54-57-86                                     |
|  | Усть-Каменогорск                        | ул. Бажова, д. 333/1                           | ТОО «Альянс-MEDICA» (по мед. технике) | (7232) 49-29-67, 49-29-68                                    |
|  | Шымкент                                 | мкр. Тараз, ул.Адырбекова,ул. Жанибекова,д.194 | ИП Сабденкулов Н. Р.                  | (7252) 47-42-86, 39-02-48                                    |
|  | Алматы 050016                           | Пр-т , Суюнбая, д. 38 А                        | ТОО «Сервис Маг»                      | (727) 346-95-80, 345-95-81, 346-95-82, 346-95-83             |
| Алматы   | ул. Макатаева угол ул. Баишева, д. 33/2 | ТОО «Компания Гарант Сервис Центр»             | (727) 397-43-25, 397-44-25            |  |
| <b>Республика Кыргызстан</b>                     | Бишкек                                  | ул. Турусбекова, 88                            | ОсОО ТСЦ «Айсберг»                    | (996312)64-00-00, 931-414, (996772)321-321, (996775)97-00-27 |
| <b>Республика Узбекистан</b>                     | Ташкент                                 | ул. Куш-Куприк, 28/1                           | ООО «BELROSSAVDO»                     | (99871)120-30-65, 293-34-50                                  |
| <b>Республика Армения</b>                        | Ереван                                  | район Малатия Себастья, д. 141/3               | ООО«Вега Уорлд»                       | (37460) 68-88-88   |

#### Дорогие друзья!

Перечень авторизированных сервисных центров периодически дополняется. Если Вы не нашли свой город в указанном перечне, то по вопросам, связанным с затруднением технического обслуживания и эксплуатации Вашего прибора просьба обращаться по справочному телефону сервисной службы компании POZIS: (84371) 537-27.

**Umumiy ko'rsatmalar**

**DIQQAT! Sovutgich (xolodilnik) / muzlatgichdan foydalanishdan oldin ushbu qo'llanma bilan obdan tanishib chiqing. Sovutgich (xolodilnik) / muzlatgichning ishonchli va tejamkor ishlashi qo'llanmada keltirilgan ko'rsatmalarga rioya etilishiga bog'liq.**

Sovutgich (xolodilnik) / muzlatgich kuchlanishi (220 ± 22) V bo'lgan 50 Gts chastotali o'zgaruvchan tokli elektr tarmog'idan ishlaydi, harorati 16 dan 32°C gacha bo'lgan hamda nisbiy namligi 75% dan ortiq bo'lmagan oshxona xonalariga o'rnatishga mo'ljallangan.

Sovutgich (xolodilnik) / muzlatgichni tok kuchlanishi og'uvchan bo'lgan tarmoqlarda ishlatish uchun qisqa muddatli 6,8 KVt ortiqcha yuklamali, quvvati 600 Vt ga teng bo'lgan, chiqishda 220V±10% kuchlanishni ta'minlovchi kuchlanish stabilizatoridan foydalanish mumkin.

Sovutgich (xolodilnik) / muzlatgichni ulash uchun ko'chma avtonom tok manbalaridan (generator, transformator va h.k.) foydalanish taqiqlanadi.

Sovutgich (xolodilnik) / muzlatgichni sotib olish chog'ida uning ishga yaroqliligi va butligini, mexanik shikastlanishlari mavjud emasligini, kafolat kartasida hamda texnik xizmat ko'rsatish va kafolatli ta'mirlash-yirtma talonlarida savdo tashkilotining tamg'asi va sotilgan sanasi mavjudligini tekshiring.

Sovutgich (xolodilnik) / muzlatgich savdo tashkilotining mexanigi yoki iste'molchining o'zi tarafida o'rnatiladi va tarmoqqa ulanadi. Sovutgich (xolodilnik) / muzlatgich mexanik tomonidan o'rnatilishi chog'ida, zarurat bo'lgan taqdirda, rostlash ishlari amalga oshiriladi.

Istemolchi tomonidan ushbu ishlatish bo'yicha qo'llanmada bayon etilgan qoidalar buzilgan taqdirda, sovutgich (xolodilnik) / muzlatgich kafolatli ta'mirlanmaydi.

Sovutgich (xolodilnik) / muzlatgichning tuzilishi (konstruktsiyasi) doimiy takomillashtirib boriladi, shu boisdan korxonalar ishlab chiqaruvchi sovutish asbobining tuzilishi (konstruktsiyasi)ni o'zgartirish huquqiga ega.

Sovutgich (xolodilnik) / muzlatgich "Past voltli uskunalar xavfsizligi to'g'risida"gi TR TS 004/2011, "Texnik vositalarning elektromagnit mosligi" TR TS 020/2011 talablariga javob beradi (sertifikat №EAЭC RU C-RU.MX11.B.00232/22, № EAЭC N RU Д-RU.PA06.B.98217/22).

**Texnik ma'lumotlari**

|    |   | <b>POZIS<br/>RK FNF-170</b> | <b>POZIS<br/>RK FNF-172</b> |
|----|---|-----------------------------|-----------------------------|
| 1  | Umumiy hajmi, dm <sup>3</sup>   | 314                         | 344                         |
| 2  | Sovutish kamerasining umumiy hajmi, dm <sup>3</sup>   | 220                         | 220                         |
| 3  | Muzlatish kamerasining umumiy hajmi, dm <sup>3</sup>  | 94                          | 124                         |
| 4  | Gabarit o'lchamlari, mm:<br>Balandligi<br>Kengligi<br>Cphuqurligi   | 1860±5<br>595±5<br>630±5    | 2025±5<br>595±5<br>630±5    |
| 5  | Yangi mahsulotlarni saqlash hajmi, dm <sup>3</sup>  | 213                         | 213                         |
| 6  | Muzlatilgan mahsulotlarni saqlash hajmi, dm <sup>3</sup>  | 68                          | 90                          |
| 7  | Saqlash tokchalarining jami maydoni, m <sup>2</sup>   | 0,9                         | 0,9                         |
| 8  | Nominal tok, A  | 0,8                         | 0,8                         |
| 9  | Sovutish kamerasidagi o'rtacha, °C, baland emas   | 5                           | 5                           |
| 10 | Muzlatish kamerasidagi harorat, °C, baland emas   | minus 18                    | minus 18                    |
| 11 | Atrof-muhit harorati 25°C bo'lgan chog'da sutkalik elektr sarfi kVt.<br>ch/sut., ortiq emas   | 0,96                        | 1,03                        |
| 12 | Energiya samaradorligi toifasi  | A                           | A                           |
| 13 | Muzlatish quvvati, kg/sut, kam emas   | 10,5                        | 10,5                        |
| 14 | Elektr energiyasi o'chirilgan chog'da haroratning oshishi vaqti<br>muzlatilgan mahsulotlarni saqlash haroratidan boshlab minus 9 °C<br>ga qadar, bir soat, undan kam emas | 9,5                         | 9,5                         |
| 15 | Tovush quvvatining to'g'rilangan darajasi, dBA, ortiq emas  | 40                          | 40                          |
| 16 | Vazni kg, ortiq emas  | 69,5                        | 74                          |

## Texnika xavfsizligi yuzasidan talablar

Sovutgich (xolodilnik) / muzlatgich elektr toki urishidan himoya darajasi bo'yicha 1 toifada bajarilgan hamda elektr tarmog'iga yerga himoya simi bilan ulangan ikki qutbli rozetka orqali ulanmog'i lozim.

Sovutgich (xolodilnik) / muzlatgich zaif jimoniy, hissiy yoki aqliy qobiliyatga ega bo'lgan shaxslar (bolalarni ham qo'shgan holda) tomonidan yoki ularda bilimlar va tajriba mavjud bo'lmasa, basharti ular nazorat ostida bo'lishmasa yoki ularning xavfsizligiga javobgar shaxs tomonidan yo'l-yo'riq olishmagan bo'lsa, undaylarning foydalanishi uchun mo'ljallanmagan.

Tarmoqqa ulashdan avval elektr simining ko'rinadigan qismlari izolyatsiyasi shikastlanmaganmi, shuni tekshiring.

**DIQQAT! Yong'in xavfsizligini ta'minlash maqsadida sovutgich (xolodilnik) / muzlatgichni elektr tarmog'iga ulash uchun ko'p o'rinni (ikki yoki undan ortiq ulash joyiga ega bo'lgan) rozetkalardan, perexodniklardan, uzaytiruvchi shnurlardan foydalanish taqiqlanadi.**

Foydalanish paytida elektr simlarining qutiga (korpusga) qisqa tutashuvi alomatlari (metall qismlariga tegib ketgan chog'da chimdib olish) yuzaga kelgan chog'da asbobni zudlik bilan tarmoqdan uzib (o'chiring) va xizmat ko'rsatish tashkiloti mexanigini chaqiring.

Bir vaqtning o'zida sovutgich (xolodilnik) / muzlatgichga hamda yerga tabiiy ravishda ulangan qurilmalarga (gaz plitalari, isitish radiatorlari, vodoprovod kranlari va h.k.) qo'l tekkizish taqiqlanadi.

Sovutgich (xolodilnik) / muzlatgichdan xavfli darajasi yuqori bo'lgan xonalarda, basharti u quyidagi sharoitlarning birortasining mavjudligi bilan tavsiflanadiga bo'lsa, taqiqlanadi:

a) o'ta namchil yoki tok o'tkazuvchi changlar (xona ichida havoning nisbiy namligi 75% dan ortiq bo'lsa, qachonki devorlar, pol, shift hamda xona ichidagi jihozlar nam bilan qoplangan bo'lsa);

b) kimyoviy faol muhitda (ichida doimo yoki uzoq muddat bug'lar mavjud bo'lgan yoki elektr uskunasi izolyatsiyasi va tok o'tkazuvchi qismlariga yemiruvchi ta'sir o'tkazuvchi cho'kindilar hosil bo'layotgan xonalarga);

v) tok o'tkazuvchi (metall, tuproq, temirbeton va h.k.) pollar.

Sovutgich (xolodilnik) / muzlatgichdan foydalanish jarayonida erigan suvlar tashlab yuboriluvchi tizimning sozligini jiddiy kuzatib boring, tizimning iflosla ishiga yo'l qo'ymang. Sovutgich (xolodilnik) / muzlatgichdan erigan suv to'planadigan idishsiz foydalanishga yo'l qo'yilmaydi. Yersh tizim ifloslanga taqdirda uni tozalash uchun mo'ljallangan.

Sovutgich (xolodilnik) / muzlatgichdan foydalanish yoki uni tozalash jarayonida kompressorga ishga tushirishdan himoya relesiga va tok o'tkazuvchi qismlariga namlik tegishiga yo'l qo'yilmaydi. Agar sovutgich ko'rsatib o'tilgan qismlariga namlik tasodifan tegib ketsa, vilkani rozetkadan sug'urib olib, (xolodilnik) / muzlatgichni darhol o'chiring. Namlikni mayin mato bilan artib oling, so'ngra namlikning uzil-kesil qurishiga imkon bering. Asbobni elektr tarmog'iga, faqat namlik to'la qurib bitgach ulash mumkin.



**DIQQAT! Sovutgich (xolodilnik) / muzlatgichda ozroq miqdorda R600a xladagenti mavjud, u atrof-muhitni ifloslantirmaydigan, biroq tezda alanga oluvchi tabiiy gazni o'zida ifoda etadi. SHu boisdan sovutgich (xolodilnik) / muzlatgichni transportda tashish va o'rnatish chog'ida xladagent aylanuvchi konturlarning elementlaridan birortasi ham shikastlanmasligini nazorat qiling. Bunday shikastlanishlar mavjud bo'lgan taqdirda, sovutgich (xolodilnik) / muzlatgich turgan xonada, toki mazkur xona shamollatilmagunga qadar ochiq olovdan yoki boshqa alanganish manbalaridan foydalanish joiz emas. Sotish, boshqa egaga yoki utilizatsiyaga topshirish chog'ida, sovutgich (xolodilnik)ga R600a xladagenti joylanganligidan xabardor qiling.**

Sovutgich (xolodilnik) / muzlatgich kamerasi ichida elektr asboblardan foydalanmang.

Sovutgich (xolodilnik) / muzlatgichning ichki va sirtqi taraflarin tozalash, muzlatish kamerasini eritish, uskunani boshqa joyga ko'chirish, ostidagi polni yuvish, nosozliklarini bartaraf etish paytida elektr tarmog'idan uzib qo'ying.

Sovutgich (xolodilnik) / muzlatgichni ko'chirishni yengillashtirish maqsadida tuzilishida (konstruksiyasida) g'ildirakli tirgaklar ko'zda tutilgan. Sovutgich (xolodilnik) / muzlatgichning joyini boshqa joyga o'zgartirish chog'ida, tirgaklar polga tegmasligi uchun, uning old qismini sal ko'taring va sovutgich (xolodilnik) / muzlatgichni g'ildiraklarida harakatlantiring. Boshqa joyga o'tkazish chog'ida ehtiyot bo'ling, pol usti qoplamalarining ayrim turlari, ayniqsa yumshoq va relef yuzalar shikastlanishi mumkin. Sovutgich (xolodilnik) / muzlatgichni javonining orqa devorida joylashgan kondensatoridan ushlab siljitish qat'iy taqiqlanadi. Bu ishlatish qoidalariga xilof hisoblanadi va sovutgich (xolodilnik) / muzlatgichning ishdan chiqishiga olib kelishi mumkin.

Sovutgich (xolodilnik) / muzlatgichning xizmat qilish muddati o'tganidan so'ng ishlab chiqaruvchi mahsulotning xavfsiz ishlashiga javob bermaydi. Materiallarning tabiiy eskirishi va butlovchi qismlarning yemirilishi natijasida tok urishi va yong'in xavfi vaziyatlarining yuzaga kelishi ehtimoli ortadi.

**Жалпы нұсқаулар**

НАЗАР АУДАРЫҢЫЗ! Тоңазытқышты/ мұздатқышты қолданудың алдында осы нұсқаумен мұқият танысыңыз. Тоңазытқыштың/мұздатқыштың сенімді және үнемді жұмыс жасауы нұсқауда келтірілген ережелерді сақтауға байланысты.

Тоңазытқыш /мұздатқыш (220 ± 22) В кернеу жағдайында жиілігі 50 Гц айнымалы токтың электр желісінен жұмыс жасайды, температурасы 16°C-ден бастап 32°C дейін болатын және 75%-дан аспайтын салыстырмалы ылғалдылық жағдайында, асүйлік үй-жайларына орнатуға арналған.

Тоңазытқышты /мұздатқышты қуат кернеуінің ауытқулары бар желілерінде пайдалану үшін шығыста 220В±10% кернеуді қамтамасыз ету 6,8 кВт қысқа мерзімді артық жүктемесі бар қуаты 600 Вт кернеу тұрақтандырғышын қолдануға болады.

Тоңазытқышты / мұздатқышты қосу үшін тасымалы автономды қуат көздерін (генератор, трансформатор және т.б.) қолдануға тыйым салынады.

Тоңазытқышты / мұздатқышты сатып алу кезінде оның жұмысқа жарамдылығы мен жиынтықтылығын, механикалық зақымданудың болмауын, кепілдікті карта мен техникалық қызмет көрсетуге және жөндеуге үзбелі талондарда сауда жүргізетін ұйым мөртабаны мен сату күнінің болуын тексеріңіз.

Тоңазытқышты / мұздатқышты саудалаушы ұйыммен немесе тұтынушының өзімен орнатылады және желіге қосылады. Тоңазытқышты / мұздатқышты механикпен орнатылған кезде, қажет болған жағдайда реттеу жұмыстары жүргізіледі.

Тұтынушы осы пайдалану жөніндегі нұсқауда келтірілген ережелерді бұзған жағдайда, тоңазытқыш / мұздатқыш кепілдікті жөндеуге жатпайды.

Тоңазытқыш / мұздатқыш құрылмасын үнемі жетілдіріледі, сондықтан кәсіпорын-өндірушінің тоңазытқыш аспабының құрылмасын өзгертуге құқығы бар.

Тоңазытқыш / мұздатқыш КО ТР 004/2011 «Төмен вольтты жабдық қауіпсіздігі туралы», КО ТР 020/2011 «Техникалық құралдардың электромагниттік үйлесімділігі» (№ЕАЭС RU С-RU. MX11.B.00232/22, № ЕАЭС N RU Д-RU.PA06.B.98217/22 сертификаты) техникалық регламенттерінің талаптарына сәйкес келеді.

**Техникалық деректер**

|    |   | <b>POZIS<br/>RK FNF-170</b> | <b>POZIS<br/>RK FNF-172</b> |
|----|---|-----------------------------|-----------------------------|
| 1  | Жалпы көлемі, дм3   | 314                         | 344                         |
| 2  | Тоңазытқыш камераның жалпы көлемі, дм3  | 220                         | 220                         |
| 3  | Мұздатқыш камераның жалпы көлемі, дм3   | 94                          | 124                         |
| 4  | Габариттік өлшемдері, мм:<br>Биіктігі<br>Ені<br>Тереңдігі   | 1860±5<br>595±5<br>630±5    | 2025±5<br>595±5<br>630±5    |
| 5  | Балғын өнімдерді сақтауға арналған көлем, дм3   | 213                         | 213                         |
| 6  | Тоңазытылған өнімдерді сақтауға арналған көлемі, дм3  | 68                          | 90                          |
| 7  | Сақтауға арналған сөрелердің жиынтық алаңы, м2  | 0,9                         | 0,9                         |
| 8  | Атаулы ток, А   | 0,8                         | 0,8                         |
| 9  | Тоңазытқыш камерадағы температура, °С, жоғары емес  | 5                           | 5                           |
| 10 | Мұздатқыш камерасындағы температура, °С, жоғары емес  | минус 18                    | минус 18                    |
| 11 | Қоршаған ауа температурасы 25°C, кВт.с/тәу. болған жағдайда электр энергиясының тәуліктік шығыны, артық емес                          | 0,96                        | 1,03                        |
| 12 | Энергетикалық тиімділік сыныбы  | A                           | A                           |
| 13 | Мұздату қуаты, кг/тәу, кем емес   | 10,5                        | 10,5                        |
| 14 | Электр энергиясын ажыратқан жағдайда температураны көтеру уақыты тоңазытылған өнімдерді сақтау температурасынан 9 °С, сағ, артық емес | 9,5                         | 9,5                         |
| 15 | Дыбыс қуатының түзетілген деңгейі, дБА, артық емес  | 40                          | 40                          |
| 16 | Салмағы, кг, артық емес   | 69,5                        | 74                          |

## Қауіпсіздік техникасы бойынша қойылатын талаптар

Тоңазытқыш / мұздатқыш электр тогымен зақымдалудан қорғау дәрежесінің 1-сыныбы бойынша орындалған және электр желісіне жерге қосатын түйіспесі бар екі полюсті розетка арқылы қосылуы тиіс.

Қимылдау, сезім немесе ойлау қабілеті төмен тұлғалар (балаларды қоса алғанда) немесе тәжірибесі мен білімі жоқ тұлғалар өздерінің қауіпсіздігі үшін жауапты болып табылатын тұлғаның бақылауында болмаса және одан бұйымды қатай қолдану керектігі туралы нұсқау алмаса, олар тоңазытқышты / мұздатқышты қолданбауы керек.

Желіге қосар алдында электр сымдар жүйесінің көзге көрінетін бөлігінің зақымдалмағанын тексеріңіз. Оқшаулау зақымдалған жағдайда қызмет көрсететін ұйым шеберін шақырыңыз.

**НАЗАР АУДАРЫҢЫЗ! Өрт қауіпсіздігін қамтамасыз ету үшін тоңазытқышты / мұздатқышты электр желісіне қосу үшін көп орынды розеткаларды (қосудың екі және одан да көп орны бар), жалғастырғыш тетігін және ұзартқыш сымын қолдануға тыйым салынады.**

Пайдалану кезінде корпуста электр сымдар жүйесінің тұйықталу белгісінің пайда болуы жағдайында

(металл бөліктеріне қол тигізу кезінде шымшылау) бұйымды дереу желіден ажыратыңыз да, қызмет көрсетуші ұйым механигін шақырыңыз.

Тоңазытқышқа / мұздатқышқа және табиғи жерге тұйықталуы бар құрылғыларға (газ плиталары, жылыту операторлары, су тарту крандары және т.б.) бір мезгілде қол тигізуге тыйым салынады.

Тоңазытқышты / мұздатқышты қауіптілігі жоғары, оларда мына жағдайларының біреуінің болуымен сипатталатын үй-жайларда пайдалануға тыйым салынады:

а) ерекше дымқылдық немесе ток өткізуші шаң (ауаның салыстырмалы ылғалдылығы 75%-дан жоғары үй-жай, үй-жайдағы төбе, қабырға, еден мен заттар ылғалды болған кезде);

б) химиялық белсенді орта (булары тұрақты немесе ұзақ болатын немесе электр жабдығының оқшаулануы мен ток жүретін бөліктерге бұзушы әсер ететін) шөгінділер пайда болатын үй-жай);

в) ток жүретін едендер (металл, топырақты, темір бетонды және т.б.)

Тоңазытқышты / мұздатқышты пайдалану барысында қар суын бұрып жібері үшін жүйенің жарамды болуын қатаң бақылаңыз, жүйенің бітелуіне жол бермеңіз. Тоңазытқышты / мұздатқышты қар суын жинауға арналған ыдыссыз пайдалануға тыйым салынады. Ысқыш бітелу кезінде жүйені тазалауға арналған.

Тоңазытқышты / мұздатқышты пайдалану немесе тазалау барысында компрессорға, іске қосуды қорғау релесіне және ток жүретін бөліктерге ылғалдың тиюіне жол берілмейді. Егер ылғал әлдеқалай бөліктерге тисе, тоңазытқышты / мұздатқышты ашаны розеткадан суырып дереу ажыратыңыз. Ылғалды жұмсақ шүберекпен жинап алыңыз, одан кейін ылғалға біржолата кебу мүмкіндігін беріңіз. Бұйымды электр желісіне ылғал толық кепкеннен кейін ғана қосу қажет!



**НАЗАР АУДАРЫҢЫЗ! Тоңазытқышта / мұздатқышта қоршаған ортаны ластанайтын, бірақ оңай тұтанатын табиғи газ болып табылатын R600a салқындатқыш агентінің болмашы мөлшері бар. Сондықтан, тоңазытқышты / мұздатқышты тасымалдау және орнату кезінде салқындатқыш агент айналатын пішін элементтерінің біреуі де зақымдалмауын қадағалаңыз. Осындай зақымданулар болған жағдайда, тоңазытқыш / мұздатқыш орналасқан үй-жайда ашық отты немесе тұтанудың басқа көздерін осы үй-жай желдетілмегенше дейін пайдаланбау қажет. Сату, басқа иесіне немесе кәдеге жаратуға тапсыру кезінде, тоңазытқыш R600a салқындатқыш агентімен толтырылғанын ақпараттандырыңыз.**

Электр құрылғыларын тоңазытқыштың / мұздатқыштың камералары ішінде қолданбаңыз.

Тоңазытқышты / мұздатқышты оны ішінен және сыртынан тазалау, мұздатқыш камераның жібуі, оны басқа орынға ауыстыру, оның астындағы еденді жуу, жарамсыздықтарды жою уақытына оны электр желісінен ажыратыңыз.

Тоңазытқыш / мұздатқыш орнын ауыстыруды жеңілдету үшін, оның құрылысында дөңгелекті тіректер қарастырылған. Тоңазытқышты / мұздатқышты басқа орынға қойған кезде, оның алдыңғы бөлігін дөңгелекшелер еденге тимегендей етіп сәл көтеріңіз де, тоңазытқышты / мұздатқышты домалатқыштармен жылжытыңыз. Орын ауыстыру кезінде абай болыңыз, еден үстілік жабындардың кейбір типтерінің беттері әсіресе жұмсақ және бедерлі болуы мүмкін. Тоңазытқышты / мұздатқыштың орнын шкафтың артқы қабырғасында орналасқан конденсаторды ұстап ауыстыруға қатаң тыйым салынады. Бұл, пайдалану ережелерін бұзушылық болып табылады және тоңазытқыштың / мұздатқыштың істен шығуына себеп болуы мүмкін.

Тоңазытқыштың / мұздатқыштың қызмет ету мерзімі аяқталғаннан кейін дайындаушы бұйымның қауіпсіз жұмыс істеуі үшін жауапты болмайды. Материалдардың табиғи ескіруі мен толымдаушылардың тозуы салдарынан электр және өрт қаупі бар жағдайлардың пайда болуы ықтималдығы артады.