



# REFRIGERATEUR

# FRIDGE

# FRIGORÍFICO

Notice d'installation et d'utilisation  
User Manual  
Manual do utilizador

FR  
EN  
PT



**De Dietrich**

CRÉATEUR D'ÉMOTIONS DEPUIS 1684



FR

## CHÈRE CLIENTE, CHER CLIENT

Vous venez d'acquérir un produit De Dietrich. Ce choix révèle votre exigence autant que votre goût pour l'art de vivre à la française.

Héritières de plus de 300 ans de savoir-faire, les créations De Dietrich incarnent la fusion du design, de l'authenticité et de la technologie au service de l'art culinaire.

Nos appareils sont fabriqués avec des matériaux nobles et offrent une qualité de finition irréprochable.

Nous sommes certains que cette confection de haute facture permettra aux amoureux de la cuisine d'exprimer tous leurs talents.

Le Service Consommateurs De Dietrich est à votre écoute pour répondre à toutes vos questions et suggestions pour toujours mieux satisfaire vos exigences.

Nous sommes honorés d'être votre nouveau partenaire en cuisine et vous remercions de votre confiance.

De Dietrich cultive une quête constante d'excellence, perpétuant un savoir-faire d'exception dans la conception de produits parfaitement finis.

Nous vous souhaitons beaucoup de satisfaction dans l'utilisation de ce nouvel appareil et serons heureux de recueillir vos suggestions et de répondre à vos questions.

Nous vous invitons à les formuler auprès de notre service consommateur ou sur notre site internet.

[www.de-dietrich.com](http://www.de-dietrich.com)

**De Dietrich**

CRÉATEUR D'ÉMOTIONS DEPUIS 1684

---

# *SÉCURITÉ ET PRÉCAUTIONS IMPORTANTES*

---



Cet appareil est conforme aux normes européennes



## **CONSIGNES DE SECURITE**

Pour votre sécurité et une utilisation correcte de votre appareil, lisez attentivement cette notice (y compris les mises en garde et les conseils utiles qu'elle contient) avant l'installation et la première utilisation.

Afin d'éviter d'endommager l'appareil et/ou de vous blesser inutilement, il est important que les personnes amenées à l'utiliser aient pris entièrement connaissance de son mode de fonctionnement ainsi que des consignes de sécurité.

Conservez cette notice et pensez à la ranger à proximité de l'appareil, afin qu'elle soit transmise avec ce dernier en cas de vente ou de déménagement. Cela permettra de garantir un fonctionnement optimal et d'éviter tout risque de blessure.

Le fabricant ne saurait être tenu responsable en cas de mauvaise manipulation de l'appareil.

## **SECURITE GENERALE ET MISES EN GARDE**

Cet appareil est exclusivement destiné à un usage domestique dans des habitations privées. Il ne peut être utilisé qu'en milieu couvert, fermé et chauffé tel qu'une cuisine ou toute autre pièce répondant aux mêmes spécifications. Son utilisation dans des locaux communs ou professionnels tels que local de pause de bureau ou atelier, local de camping, hôtel, etc. ne répond pas à une utilisation conforme telle que définie par le fabricant.



**AVERTISSEMENT !** Maintenir votre appareil éloigné de toute source de flamme durant l'installation, l'entretien et l'utilisation. Le symbole en marge, qui est présent à l'arrière de votre appareil, signifie qu'il y a des matières inflammables dans cette zone.

Les agents de réfrigération et d'isolation utilisés dans cet appareil contiennent des gaz inflammables.

Pendant le transport, l'installation, l'entretien et l'utilisation de l'appareil, assurez-vous qu'aucun des composants du circuit de réfrigération ne soit endommagé.

Si le circuit de réfrigération était endommagé :

- ✓ Evitez les flammes nues et toute source d'inflammation.
- ✓ Ventilez bien la pièce où se trouve l'appareil.



### **Sécurité d'installation**

- Votre appareil doit être installé, fixé, et utilisé conformément aux instructions de cette notice; ce afin d'éviter tout risque dû à son éventuelle instabilité ou à une mauvaise installation.
- Maintenir dégagées les ouvertures de ventilation dans l'enceinte de l'appareil ou dans la structure d'encastrement.
- Il est dangereux de modifier la composition de cet appareil, de quelque manière que ce soit.
- Assurez-vous que le cordon d'alimentation n'est pas coincé ou endommagé quand vous positionnez votre appareil.
- Tout dommage fait au cordon peut provoquer un court-circuit, et/ou une électrocution.
- Si le câble d'alimentation est endommagé, il doit être remplacé par le fabricant, son service après-vente ou des personnes de qualification similaire afin d'éviter un danger.
- Des multiprises ou des blocs d'alimentation portables ne doivent pas être positionnés à l'arrière de l'appareil.
- Pour les modèles équipés d'un distributeur d'eau ou d'un compartiment à glaçons, ne remplissez ou raccordez qu'avec une alimentation en eau potable.



### **Sécurité des personnes vulnérables**

- Cet appareil peut être utilisé par des enfants âgés d'au moins 8 ans et par des personnes ayant des capacités physiques, sensorielles ou mentales réduites ou dénuées d'expérience ou de connaissance, s'ils (si elles) sont correctement surveillé(e)s ou si des instructions relatives à l'utilisation de l'appareil en toute sécurité leur ont été données et si les risques encourus ont

été appréhendés.

- Les enfants ne doivent pas jouer avec l'appareil.
- Le nettoyage et l'entretien par l'utilisateur ne doivent pas être effectués par des enfants sans surveillance.
- Les enfants âgés de 3 à 8 ans sont autorisés à charger et décharger les appareils de réfrigération.
- Conservez tous les emballages hors de portée des enfants, car il existe un risque de suffocation.



### **Sécurité d'utilisation**

- Ne pas endommager le circuit de réfrigération.
- Ne pas utiliser de dispositifs mécaniques ou autres moyens pour accélérer le processus de dégivrage autres que ceux recommandés par le fabricant.
- Ne pas utiliser d'appareils électriques à l'intérieur du compartiment de stockage des denrées, à moins qu'ils ne soient du type recommandé par le fabricant.
- Ne pas stocker dans cet appareil des substances explosives telles que des aérosols contenant des gaz propulseurs inflammables.



### **Sécurité alimentaire**

Pour éviter la contamination des aliments, il y a lieu de respecter les instructions suivantes :

- Des ouvertures de la porte de manière prolongée sont susceptibles d'entraîner une augmentation significative de température des compartiments de l'appareil.
- Nettoyer régulièrement les surfaces susceptibles d'être en contact avec les aliments et les systèmes d'évacuation accessibles.
- Nettoyer les récipients d'eau s'ils n'ont pas été utilisés pendant 48 h; bien rincer le système de distribution raccordé à un réseau de distribution d'eau si de l'eau n'a pas été prélevée pendant 5 jours.
- Entreposer la viande et le poisson crus dans les bacs du réfrigérateur qui conviennent, de telle sorte que ces denrées ne soient pas en contact avec d'autres aliments ou qu'elles ne s'égouttent pas sur les autres aliments.
- Les compartiments « deux étoiles » pour denrées congelées conviennent pour stocker des aliments pré congelés, stocker ou fabriquer de la crème glacée et

des cubes de glace.

- Les compartiments « une, deux et trois étoiles » ne conviennent pas pour la congélation des denrées alimentaires fraîches.
- Si l'appareil de réfrigération demeure vide de manière prolongée, le mettre hors tension, en effectuer le dégivrage, le nettoyer, le sécher, et laisser la porte ouverte pour prévenir le développement de moisissures à l'intérieur de l'appareil.

---

---

# MISE AU REBUT

---

---

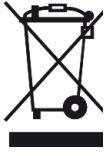

Ce symbole indique que cet appareil ne doit pas être traité comme un déchet ménager.

**Lorsque vous mettez le système au rebut, faites-le auprès d'un centre de collecte agréé.**

Votre appareil contient de nombreux matériaux recyclables. Il est donc marqué de ce logo afin de vous indiquer que les appareils usagés doivent être remis à un point de collecte habilité.

Renseignez-vous auprès de votre revendeur ou des services techniques de votre ville pour connaître les points de collecte des appareils usagés les plus proches de votre domicile. Le recyclage des appareils qu'organise votre fabricant sera ainsi réalisé dans les meilleures conditions, conformément à la directive européenne sur les déchets d'équipements électriques et électroniques.

Certains matériaux d'emballage de cet appareil sont également recyclables. Participez à leur recyclage et contribuez ainsi à la protection de l'environnement en les déposant dans les conteneurs prévus à cet effet.

En conformité avec les dispositions législatives les plus récentes en matière de protection et respect de l'environnement, votre appareil ne contient pas de H.F.C., mais un gaz réfrigérant appelé R600a. Le type exact de gaz réfrigérant utilisé dans votre appareil est d'ailleurs indiqué clairement sur la plaque signalétique qui se trouve à l'intérieur de votre appareil, sur la paroi gauche en bas. Le R600a est un gaz non polluant qui ne nuit pas à la couche d'ozone et dont la contribution à l'effet de serre est quasiment nulle.

Les appareils usagés doivent immédiatement être rendus inutilisables.

Débranchez et coupez le câble d'alimentation au ras de l'appareil. Rendez la fermeture de la porte inutilisable, ou mieux encore, démontez la porte afin d'éviter par exemple qu'un enfant ou un animal ne risque de rester enfermé à l'intérieur en jouant.



Afin d'accéder aux informations concernant votre modèle, stocké dans la base de données des produits, conformément au règlement (UE) 2019/2016 et relatif à l'étiquetage énergétique, veuillez-vous connecter au site internet dédié à l'adresse <https://eprel.ec.europa.eu/>

Rechercher la référence de votre appareil sur le site internet en entrant la référence service qui est indiquée sur la plaque signalétique de votre appareil.

Un autre moyen d'accéder à ces informations est de flasher le code « QR » présent sur l'étiquette énergétique de votre produit

## Agencement et présentation de votre appareil

- Cet appareil de réfrigération n'est pas destiné à être utilisé comme un appareil intégrable
- Votre appareil a été conçu et testé afin d'optimiser ses consommations d'énergie.
- L'agencement proposé est la solution idéale pour obtenir une consommation et une conservation optimale des aliments.

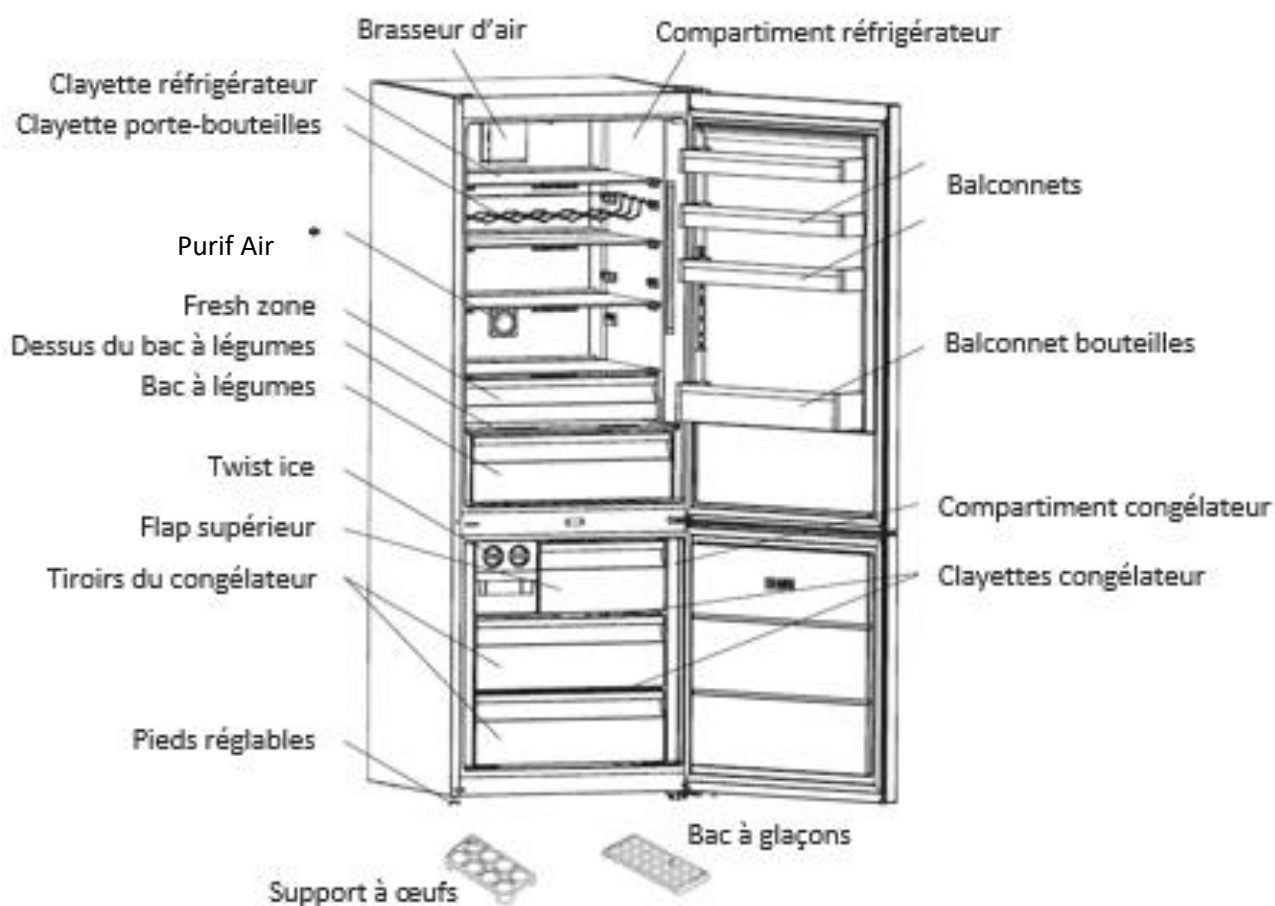

\* Cette illustration est uniquement fournie à titre indicatif, veuillez vérifier votre appareil pour en savoir plus.

Seule une installation correcte de votre appareil respectant les prescriptions qui vous sont données dans ce guide d'installation et d'utilisation vous permettra de conserver vos aliments dans de bonnes conditions, et avec une consommation d'énergie optimisée.



## Economie d'énergie

Pour limiter la consommation électrique de votre appareil :

- Installez-le dans un endroit approprié (voir chapitre « Installation de votre appareil »).
- Gardez les portes ouvertes le moins de temps possible.
- N'introduisez pas d'aliments encore chauds dans votre réfrigérateur ou congélateur, en particulier s'il s'agit de soupes ou de préparations qui libèrent une grande quantité de vapeur.
- Veillez au fonctionnement optimal de votre appareil en ne laissant pas s'accumuler trop de givre dans le congélateur (dégivrez-le quand l'épaisseur de givre dépasse 5-6 mm) et en nettoyant périodiquement le condenseur
- Contrôlez régulièrement les joints des portes et assurez-vous qu'elles ferment toujours de manière efficace. Si ce n'est pas le cas, adressez-vous à votre service après-vente.
- Ne le laissez pas réglé à une température trop basse.

## Conservation des aliments

Voici quelques règles à respecter :

- Respecter la chaîne du froid et penser à enclencher les fonctions « Booster » au moins 6h avant le retour des courses (si votre modèle en est équipé).
- Nettoyer au moins une fois par mois la partie réfrigérateur (voir chapitre Nettoyage et entretien)
- Conserver les plats faits maison au réfrigérateur en ayant pris soin au préalable de les faire refroidir.
- S'assurer que votre appareil est réglé aux températures préconisées ci-dessous. Les températures de chaque compartiment sont préconisées pour optimiser la conservation des aliments et éviter ainsi tout gaspillage.



Groupe	Type de compartiment	Température préconisée
Compartiments pour denrées fraîches	Compartiment pour denrées alimentaires fraîches (réfrigérateur)	<b>+4°C</b>
Compartiments pour denrées congelées	Compartiment 0 étoile (selon modèle)	<b>0°C</b>
	Compartiment 1 étoile (selon modèle)	<b>-6°C</b>
	Compartiment 2 étoiles (selon modèle)	<b>-12°C</b>
	Compartiment 3 étoiles (selon modèle)	<b>-18°C</b>
	Tiroirs/étagères de congélateur 4 étoiles (selon modèle)	<b>-18°C</b>

- Ranger les aliments aux emplacements préconisés dans les tableaux ci-après.

#### Compartiments pour denrées fraîches

Compartiments du réfrigérateur	Type d'aliments
Porte et balconnet de réfrigérateur	Confitures, boissons, œufs, condiments. Ne pas placer d'aliment frais périssable dans ces zones
Bac à légumes	Salades, fruits, légumes, herbes Ne pas stocker de bananes, d'oignons, de pommes de terre ou d'ail dans le réfrigérateur.
Etagère basse	Viande crue, poisson, aliments très périssables.
Etagère intermédiaire	Produits laitiers
Etagère haute	Charcuterie, plats préparés, plats à réchauffer

#### Compartiments pour denrées congelées (compartiments disponibles selon modèle)

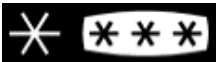
Compartiments du congélateur	Logos & Sérigraphie	Type d'aliments
Compartiment 0 étoile		Pour stocker quelques heures des sorbets et fabriquer des cubes de glace. Ce compartiment ne convient pas pour la congélation des denrées alimentaires fraîches.
Compartiment 1 étoile		Pour stocker quelques heures des produits congelés et fabriquer des cubes de glace. Ce compartiment ne convient pas pour la congélation des denrées alimentaires fraîches.
Compartiment 2 étoiles		Pour stocker quelques jours des produits congelés, fabriquer de la crème glacée et des cubes de glace. Ce compartiment ne convient pas pour la congélation des denrées alimentaires fraîches.
Compartiment 3 étoiles		Pour stocker quelques semaines/mois des produits congelés et fabriquer des cubes de glace. Ce compartiment ne convient pas pour la congélation des denrées alimentaires fraîches.
Tiroirs/étagères de congélateur 4 étoiles		Pour congeler des aliments et stocker : <ul style="list-style-type: none"> <li>- Viandes, poissons (tiroir/étagère inférieur).</li> <li>- Légumes, frites (tiroir/étagère intermédiaire).</li> <li>- Crèmes glacées, fruits, plats préparés (tiroir/étagère supérieur)</li> </ul>

---

# INSTALLATION

---

## Entretien avant la mise en place

Avant de mettre l'appareil en place et de le brancher au réseau électrique, lavez les parois et les accessoires internes avec de l'eau tiède et du savon neutre afin d'éliminer l'odeur typique des produits neufs, et séchez-les bien.

ⓘ **N'utilisez pas de détergents ou de nettoyeurs abrasifs, ils endommageraient le revêtement.**

Lors de la première utilisation ou après une période de non-utilisation, avant de placer des aliments dans le compartiment, faites fonctionner l'appareil pendant au moins 2 heures en utilisant les réglages les plus élevés.

## Emplacement

 **Avertissement ! N'exposez jamais l'appareil à une flamme.**

- Placez l'appareil dans une pièce sèche et aérée.
- L'appareil doit être placé loin des sources de chaleur telles que les radiateurs, chaudières, rayons du soleil etc.
- Votre appareil a été conçu pour un fonctionnement optimal à une certaine température ambiante. On dit alors qu'il est conçu pour une "classe climatique" particulière. Cette classe climatique est indiquée en clair sur la plaque signalétique (Voir chapitre « Contact»). Le réfrigérateur peut ne pas maintenir des températures intérieures satisfaisantes s'il fonctionne hors des limites de températures de la classe climatique qui lui sont assignées. Veillez à ce que l'emplacement choisi respecte ces limites de températures :

Classe	Température ambiante
<b>SN</b>	Cet appareil de réfrigération est destiné à être utilisé à des températures ambiantes comprises <b>entre 10 °C et 32 °C</b>
<b>SN-ST</b>	Cet appareil de réfrigération est destiné à être utilisé à des températures ambiantes comprises <b>entre 10 °C et 38 °C</b>
<b>SN-T</b>	Cet appareil de réfrigération est destiné à être utilisé à des températures ambiantes comprises <b>entre 10 °C et 43 °C</b>
<b>N</b>	Cet appareil de réfrigération est destiné à être utilisé à des températures ambiantes comprises <b>entre 16 °C et 32 °C</b>
<b>ST</b>	Cet appareil de réfrigération est destiné à être utilisé à des températures ambiantes comprises <b>entre 16 °C et 38 °C</b>
<b>T</b>	Cet appareil de réfrigération est destiné à être utilisé à des températures ambiantes comprises <b>entre 16 °C et 43 °C</b>

- Conformément à ce qui précède, ne placez pas votre appareil sur les balcons, les vérandas, les terrasses, les garages, etc... la chaleur excessive en été et le froid en hiver empêchent son bon fonctionnement et donc la bonne conservation des aliments.
- Une mise à niveau adéquate doit être assurée par l'ajustement d'un ou plusieurs des pieds réglables situés en dessous de l'armoire (voir paragraphe « mise à niveau de l'appareil »).
- ⓘ Si votre appareil est équipé de roulettes, rappelez-vous qu'elles servent uniquement à faciliter les petits mouvements. Ne le déplacez pas sur de longs trajets

## Espace à respecter

- Sélectionnez un endroit qui n'est pas directement exposé à la lumière du soleil.
- Sélectionnez un endroit suffisamment grand pour que les portes du réfrigérateur puissent s'ouvrir facilement.
- Prévoyez une distance de sécurité à droite, à gauche, à l'arrière et au-dessus de l'appareil lors de l'installation. Cela permettra d'optimiser les performances du produit, de réduire votre consommation d'énergie et donc de limiter votre facture d'électricité (Cf. croquis ci-dessous).
- Assurez-vous que l'air peut circuler librement à l'arrière de l'appareil.

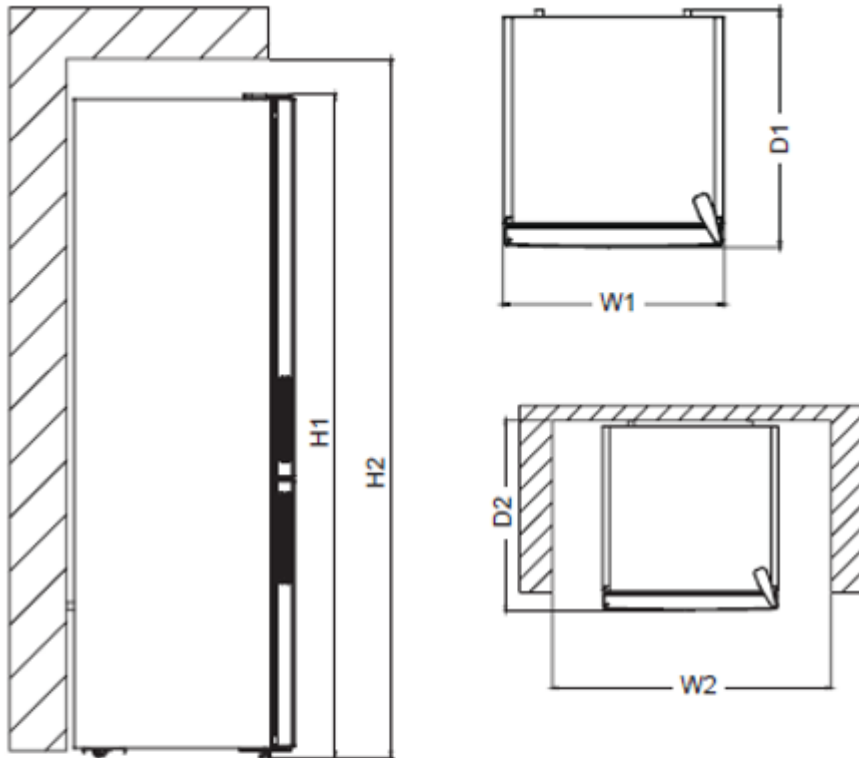

Dimensions globales <sup>1</sup>		
H1	mm	1920,0
W1	mm	700,0
D1	mm	712,0

<sup>1</sup> la hauteur, la largeur et la profondeur de l'appareil sans la poignée.

Espace nécessaire à l'utilisation <sup>2</sup>		
H2	mm	2070,0
W2	mm	800,0
D2	mm	790,8

<sup>2</sup> la hauteur, la largeur et la profondeur de l'appareil, y compris la poignée, ainsi que l'espace nécessaire à la libre circulation de l'air de refroidissement.

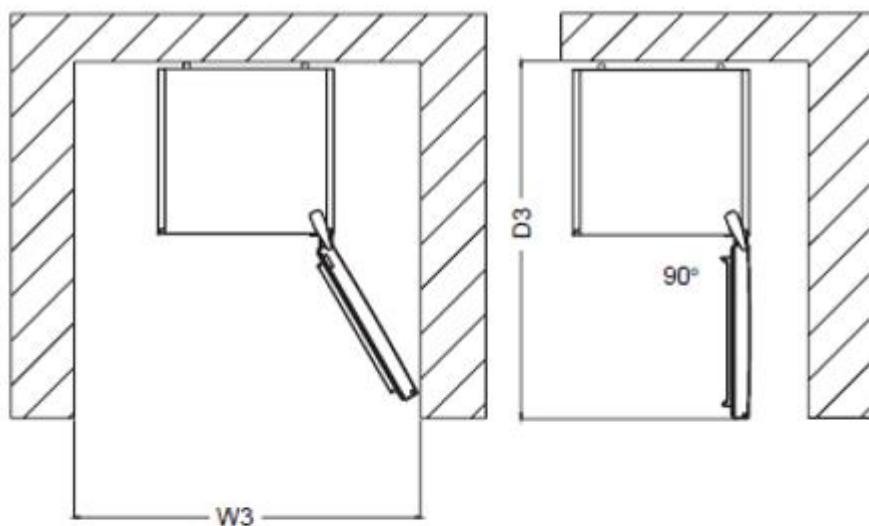

Espace global nécessaire à l'utilisation <sup>3</sup>		
---	--	--

W3	mm	1301,3
D3	mm	1390,3

<sup>3</sup> la hauteur, la largeur et la profondeur de l'appareil, y compris la poignée, plus l'espace nécessaire à la libre circulation de l'air de refroidissement, plus l'espace nécessaire pour permettre l'ouverture de la porte à l'angle minimum permettant le retrait de tous les équipements internes.

## Mise à niveau de l'appareil

Sélectionnez un espace pour installer le réfrigérateur sur une surface plane.

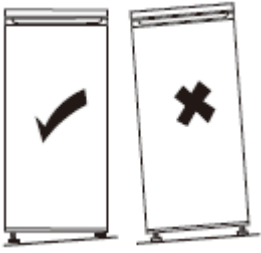

Si l'appareil n'est pas à niveau, les portes ne seront pas correctement alignées et l'étanchéité des compartiments peut ne pas être assurée.

Pour mettre l'appareil à niveau latéralement, ajustez les deux pieds réglables à l'avant du produit.

Une fois votre appareil installé, assurez-vous que l'appareil soit légèrement incliné vers l'arrière, vous faciliterez ainsi la bonne fermeture de la porte. Si nécessaire, ajuster le réglage des pieds réglables.

Procédure de réglage des pieds à l'avant du produit :

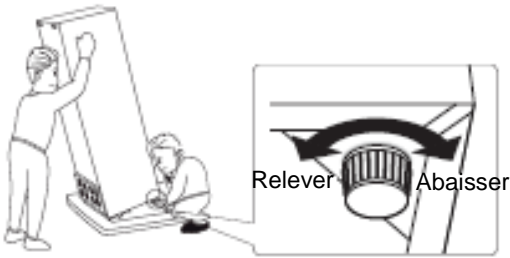

## Raccordement électrique



**Avertissement ! Il doit être possible de débrancher l'appareil de l'alimentation principale, la prise doit donc être facile d'accès après l'installation.**

- L'installation électrique doit être conforme aux normes en vigueur et doit être capable de résister à la puissance maximale mentionnée sur la plaque signalétique.
- La prise de courant doit être facilement accessible mais hors de portée des enfants.
- Pour votre sécurité cet appareil doit être mis à la terre. Si la prise de courant n'est pas reliée à la terre, consultez un électricien qualifié pour brancher votre appareil conformément aux réglementations en vigueur.
- N'utilisez ni prolongateur, ni adaptateur, ni prise multiple.
- Des multiprises ou des blocs d'alimentation portables ne doivent pas être positionnés à l'arrière de l'appareil.

Le fabricant décline toute responsabilité si les précautions de sécurité susmentionnées ne sont pas respectées. **En cas d'incertitude, adressez-vous à votre installateur.**

# UTILISATION & CONSEILS

## Indicateur de "ZONE FROIDE"



Vous trouverez dans votre réfrigérateur le symbole ci-contre.

Il indique clairement l'emplacement de la zone la plus froide de votre appareil, la température y est inférieure ou égale à +4°C.

Au niveau de cette zone, un indicateur de température vous permet de vérifier le bon réglage de votre réfrigérateur.



Réglez votre thermostat



Température correcte

### Attention !

Une ouverture prolongée de la porte du réfrigérateur entraîne une hausse de la température intérieure. Vous devez effectuer la lecture de l'indicateur dans les 30 secondes après ouverture de la porte pour qu'elle soit correcte.

## Réglage de la température

### Panneau de commandes

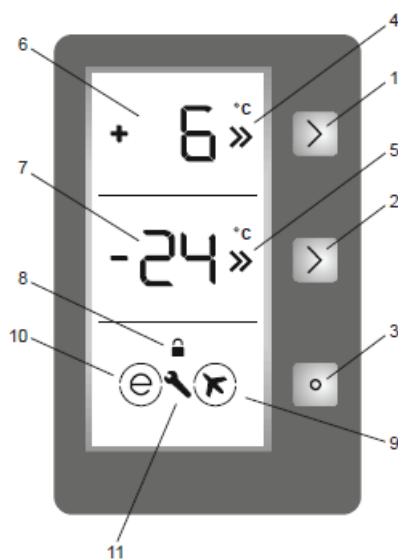

Lorsque le produit est branché pour la première fois, les lumières intérieures peuvent s'allumer avec une minute de retard en raison des tests d'ouverture.

### Utilisation du bandeau de commandes

1. Touche de réglage du réfrigérateur. Appuyez dessus pour modifier la température du réfrigérateur : 8, 6, 5, 4, 2 °C ; et pour activer le mode Super refroidissement.
2. Touche de réglage du congélateur. Appuyez dessus pour modifier la température du congélateur : -16, -18, -20, -22, -24 °C ; et pour activer le mode Super congélation.
3. Touche d'activation des modes Eco et Vacances
4. Affichage de la température du réfrigérateur
5. Affichage de la température du congélateur
6. L'indicateur de température du réfrigérateur ou du Super refroidissement « SC » s'affiche ici

7. L'indicateur de température du congélateur ou du Super congélation « SF » s'affiche ici
8. Voyant Sécurité enfants
9. Voyant mode Vacances
10. Voyant mode Eco
11. Voyant alarme : s'allume lorsqu'un problème survient au niveau des capteurs ou de la production de froid.

### Paramétrer les températures du réfrigérateur

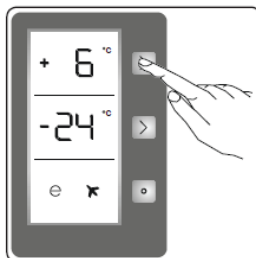

- La température initiale du réfrigérateur est de +4 °C.
- Appuyez une fois sur la touche réfrigérateur. Lorsque cette touche est enfoncée pour la première fois, la dernière valeur définie s'affiche sur l'écran.
- Chaque fois que cette touche est enfoncée, une température inférieure est définie. (+8 °C, +6 °C, +5 °C, +4 °C, +2 °C, et Super refroidissement)

### Paramétrer les températures du congélateur

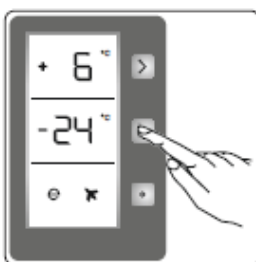

- La valeur de température initiale du congélateur est de -18 °C.
- Appuyez une fois sur la touche de réglage du congélateur. Lorsque cette touche est enfoncée pour la première fois, la dernière valeur définie s'affiche sur l'écran.
- Chaque fois que cette touche est enfoncée, une température inférieure est définie (-16 °C, -18 °C, -20 °C, -22 °C, -24 °C et Super congélation).

### Mode Super congélation

Ce mode permet de congeler plus rapidement des aliments préparés frais et est également utile lorsqu'une grande quantité d'aliments est insérée en même temps, après vos achats de produits frais ou congelés par exemple.

Il est nécessaire d'activer ce mode 24 heures avant de placer les aliments ou, si ce n'est pas fait, au moins 3 heures avant. Après 24 heures, l'appareil revient automatiquement au réglage précédent.

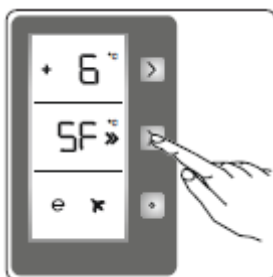

- Faites défiler les différentes températures jusqu'à ce que « SF » s'affiche sur l'écran, qui correspond au mode Super congélation.



- Un signal sonore retentit deux fois, « SF » reste affiché sur l'écran, le mode est bien défini.

Lorsque ce mode est activé :

- Il est possible de régler la température du réfrigérateur. Dans ce cas, le mode Super congélation reste actif.
- Il est impossible de sélectionner les modes Éco et Vacances.
- Il peut être désactivé de la même manière qu'il a été sélectionné, mais il doit être maintenu actif au moins 24 heures.

### Mode Super refroidissement

Ce mode permet de refroidir et conserver une grande quantité d'aliments dans le compartiment réfrigérateur, et de refroidir rapidement les boissons.

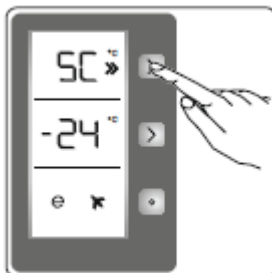

- Faites défiler les différentes températures jusqu'à ce que « SC » s'affiche sur l'écran, qui correspond au mode Super refroidissement.
- Un signal sonore retentit deux fois, « SC » reste affiché sur l'écran, le mode est bien défini.

Lorsque ce mode est activé :

- Il est possible de régler la température du congélateur. Dans ce cas, le mode Super refroidissement reste actif.
- Il est impossible de sélectionner les modes Éco et Vacances.
- Pour annuler le mode, procédez de la même manière que lors de sa sélection.

### Mode Eco

Ce mode permet d'économiser l'énergie lors des périodes d'utilisation moins fréquentes ou d'absence à la maison. Il peut fournir une température optimale tout en économisant de l'énergie.

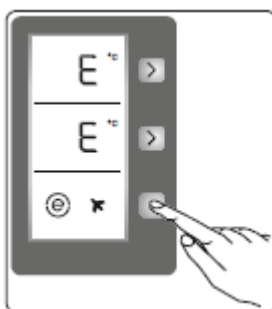

- Appuyez sur la touche Mode jusqu'à ce qu'un cercle s'affiche autour du voyant Eco. Le cercle clignote trois fois et un signal sonore retentit deux fois, le mode est défini.
- Les indicateurs de température du réfrigérateur et du congélateur affichent « E ».
- Le cercle autour du voyant Éco et le « E » restent affichés jusqu'à la fin du mode.

Lorsque ce mode est activé :

- Il est possible de régler le réfrigérateur et le congélateur.
- Les modes Super refroidissement et Super congélation peuvent être sélectionnés mais annulent le mode Eco.
- Le mode Vacances peut être sélectionné après l'annulation du mode Eco.
- Pour annuler, appuyez à nouveau sur la touche Mode. Lorsque le mode Eco est désactivé, les valeurs de réglage présélectionnées sont conservées.

## Mode Vacances

Ce mode doit être activé lorsque l'appareil ne servira pas pendant une longue période. Cela permet à votre réfrigérateur de fonctionner de manière plus économique. Le réfrigérateur doit être complètement vide lors de l'activation du mode Vacances.

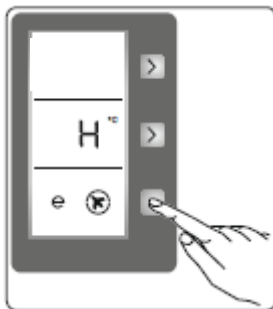

- Appuyez sur la touche Mode jusqu'à ce qu'un cercle s'affiche autour du voyant Vacances. Le cercle clignote trois fois et un signal sonore retentit deux fois, le mode est défini.
- L'indicateur de température du congélateur affiche « H ».
- Le cercle autour du voyant Vacances et le « H » restent affichés jusqu'à la fin du mode.

Lorsque ce mode est activé :

- Il est possible de régler le réfrigérateur et le congélateur.
- Les modes Super refroidissement et Super congélation peuvent être sélectionnés mais annulent le mode Vacances.
- Le mode Eco peut être sélectionné après l'annulation du mode Vacances.
- Pour annuler, appuyez à nouveau sur la touche Mode. Lorsque le mode Vacances est désactivé, les valeurs de réglage présélectionnées sont conservées.

## Mode Boissons fraîches

Ce mode est utilisé pour refroidir les boissons pendant un intervalle de temps réglable.

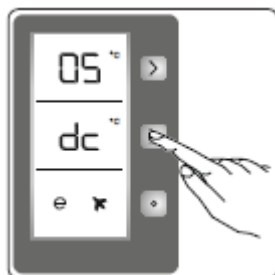

- Appuyer sur la touche Congélateur pendant 3 secondes.
- « dc » s'affiche sur l'écran de la partie congélateur et « 05 » clignote sur l'écran de la partie réfrigérateur.
- Appuyer sur la touche Réfrigérateur pour régler la durée (05 - 10 - 15 - 20 - 25 -30 minutes). Si aucune touche n'est enfoncée dans les 2 secondes, la durée est définie.
- Le compte à rebours commence à partir de la durée choisie, minute par minute. La durée restante clignote à l'écran.
- Un signal sonore retentit lorsque le temps est écoulé.
- Pour annuler et/ou éteindre ce mode, appuyez à nouveau sur la touche de réglage du congélateur pendant 3 secondes.

Lorsque ce mode est activé :

- Réglez la durée en fonction de la température des bouteilles avant de les placer dans l'appareil. Par exemple, la durée est définie sur « 5 minutes » initialement. Au terme de cette durée, si les bouteilles ne sont pas assez fraîches, il est possible de définir 5 ou 10 minutes de plus.

- Vérifiez la température des bouteilles régulièrement. Sortez les bouteilles de l'appareil lorsqu'elles sont suffisamment fraîches, car elles peuvent exploser si elles sont laissées dans l'appareil trop longtemps lorsque le mode est activé.

### Mode Economiseur d'écran

Ce mode permet d'économiser de l'énergie en éteignant tous les éclairages du panneau de commande lorsque celui-ci est inactif.

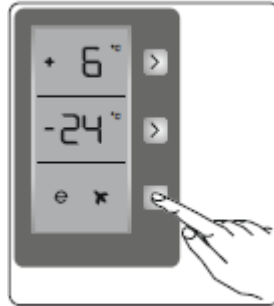

- Le mode Economiseur d'écran est automatiquement activé après 30 secondes.
- Appuyez sur une touche quelconque pour rallumer l'écran.
- Si vous n'annulez pas le mode Economiseur d'écran ou n'appuyez pas sur une touche pendant 30 secondes, le panneau de commande reste éteint.

#### Pour désactiver le mode Economiseur d'écran :

- Appuyez sur une touche quelconque pour activer les touches, puis appuyez sur la touche mode et maintenez-la enfoncée pendant 3 secondes.
- Un signal sonore retentit, le mode est défini.
- Pour réactiver le mode Economiseur d'écran, appuyez sur la touche mode et maintenez-la à nouveau enfoncée pendant 3 secondes.

### Fonction Sécurité enfants

Cette fonction permet de verrouiller les touches de l'écran, afin que les paramètres ne soient pas modifiés.

- Appuyez simultanément sur les touches de réglage du congélateur et du réfrigérateur pendant 3 secondes.
- Pour désactiver la fonction effectuez la même opération.

### **Alarme d'ouverture de porte**

- Lorsque la porte du réfrigérateur reste trop longtemps ouverte, l'alarme d'ouverture de porte se met en route. Après 2 minutes, la lumière interne clignote et un signal sonore retentit. Ils s'éteignent lorsque la porte est refermée.

## Utilisation au quotidien

Votre compartiment réfrigérateur est équipé de clayettes (étagères), de balconnets et de tiroirs avec différents logos vous aidant à stocker les aliments au bon endroit.

### Utilisation des clayettes

Les parois du réfrigérateur sont équipées d'une série de rails qui permettent de positionner les clayettes comme souhaité.

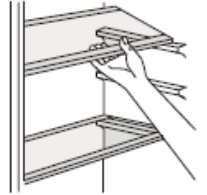

### Positionnement des balconnets de porte

Les balconnets de porte peuvent être retirés pour faciliter le nettoyage. Pour ce faire, tirez progressivement le balconnet dans la direction indiquée par les flèches jusqu'à le retirer complètement. Après l'avoir nettoyé, remplacez-le à l'endroit souhaité.

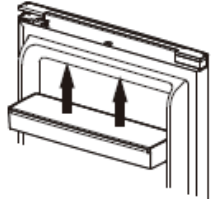

### Demi-clayette rabattable

La demi-clayette permet d'obtenir plus d'espace de rangement. Poussez la clayette vers le fond de l'appareil pour la faire coulisser sous l'autre clayette. Tirez à nouveau la clayette vers vous pour la remettre dans sa position initiale.

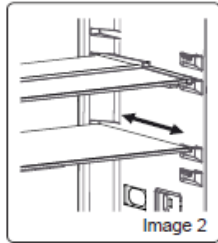
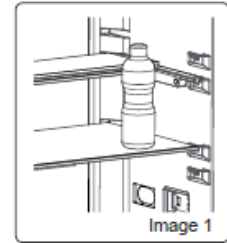

### Régulateur d'humidité

Si le bac à légumes est plein, le régulateur d'humidité à l'avant du compartiment doit être ouvert. Cela permet à l'air de pénétrer dans le bac à légumes et de contrôler le taux d'humidité afin d'augmenter la durée de vie des aliments.

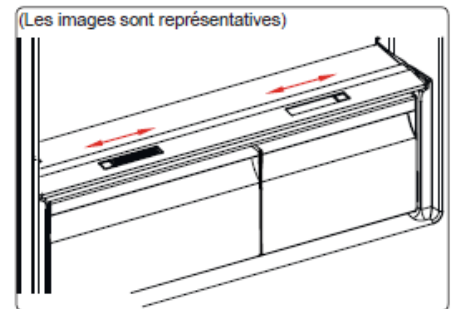

### Fresh zone

La conservation des aliments dans le compartiment Fresh zone du réfrigérateur permet d'en prolonger la fraîcheur et la saveur. Le compartiment Fresh zone est généralement utilisé pour conserver des aliments frais comme du poisson cru ou de la viande par exemple.

Remarque : Ne mettez pas les aliments que vous souhaitez congeler ou les bacs à glaçons dans le compartiment réfrigérateur.

## Ultrafresh

La technologie Ultrafresh permet d'éliminer l'éthylène (un gaz émis naturellement par les aliments frais) ainsi que les mauvaises odeurs du bac à légumes. De cette manière, les aliments restent frais plus longtemps.

- Le Ultrafresh doit être nettoyé une fois par an. Le filtre doit être placé au four à 65°C pendant 2 heures.
- Pour nettoyer le filtre, retirer le couvercle arrière du boîtier du filtre en le tirant dans le sens de la flèche.
- Le filtre ne doit pas être lavé avec de l'eau ou un quelconque détergent.

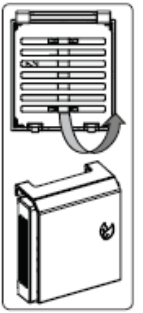

## PureBeam +

La technologie PureBeam +, dotée d'une lumière UV et d'un système de filtration de l'air, élimine les virus et les bactéries présents dans votre réfrigérateur. Cela permet à vos aliments de rester dans un environnement toujours sain.

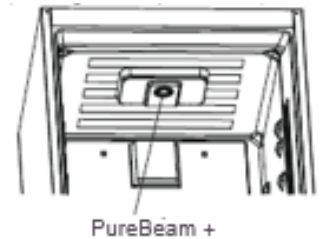

## Twist Ice

Cet équipement permet de fabriquer et extraire des glaçons plus facilement qu'un bac à glaçons classique.

- Tirez le tiroir blanc et retirez-le du Twist Ice
- Remplissez-le d'eau jusqu'au niveau indiqué
- Remplacez le tiroir blanc dans le Twist Ice
- Lorsque les glaçons sont formés, tourner les boutons pour faire tomber les glaçons dans le compartiment à glaçons
- Tirez le compartiment à glaçons pour les récupérer

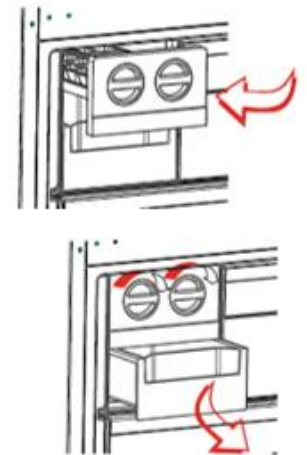

### Remarque:

- Ne pas remplir le compartiment à glaçons d'eau pour fabriquer des glaçons, cela risquerait de le casser

## Conseils et astuces

- Ce réfrigérateur est un appareil domestique qui convient à la conservation à court terme de denrées alimentaires telles que des fruits, des légumes, des boissons, etc.
- Ne l'utilisez pas comme un équipement spécialisé permettant de stocker des produits dont la conservation doit suivre des règles de température strictes, tels que des médicaments, etc.
- Les aliments cuits doivent être refroidis à température ambiante avant d'être placés au réfrigérateur.
- Il est conseillé de placer les aliments dans des récipients hermétiques avant de les ranger dans l'appareil.
- Ne mettez pas d'aliments directement contre la sortie d'air, car cela risque de bloquer le flux d'air et de congeler la nourriture.
- N'introduisez jamais de liquides volatiles, inflammables ou explosifs tels que dissolvants, alcools, acétone ou essence. Il y aurait risque d'explosion.
- La porte ne doit pas être laissée ouverte plus qu'il ne faut.

## Conseils pour la réfrigération

- La viande (de tous types) doit être enveloppée dans un sac hermétique et placée sur la clayette en verre au-dessus du bac à légumes.

- Pour plus de sécurité, ne la stockez de cette manière qu'un jour ou deux tout au plus.
- Les aliments cuisinés, les plats froids, etc. doivent être couverts et peuvent être placés sur n'importe quelle clayette.
- Les fruits et légumes doivent être soigneusement lavés et placés dans le bac prévu à cet effet.
- Le beurre et le fromage doivent être placés dans des récipients hermétiques spéciaux, enveloppés de film aluminium ou placés dans un sac hermétique.
- Les bouteilles de lait doivent être bouchées et stockées dans le balconnet à bouteilles sur la porte.
- Dans un souci d'économie d'énergie, tous les tiroirs, les bacs et les clayettes doivent être placés à l'endroit prévu.

## Glaçons

Cet appareil peut être équipé d'un ou plusieurs bacs à glaçons permettant de fabriquer des glaçons.

## Conseils de congélation

Afin de vous aider à optimiser le processus de congélation, voici quelques conseils importants :

- La quantité maximale d'aliments que vous pouvez congeler par tranche de 24 h figure sur la plaque signalétique ;
- Le processus de congélation dure 24 heures. N'ajoutez aucun autre aliment à congeler pendant cette période ;
- Congelez uniquement des aliments de bonne qualité, frais et bien lavés ;
- Répartissez les aliments en petites portions afin qu'ils soient plus rapidement et intégralement congelés et que vous puissiez décongeler uniquement la quantité nécessaire ;
- Emballez les aliments dans un papier d'aluminium ou un sac polyéthylène étanche ;
- Les aliments frais ou décongelés ne doivent jamais entrer en contact avec les aliments déjà congelés afin d'éviter une augmentation de leur température ;
- Ne consommez pas de sorbets directement après leur sortie du congélateur pour éviter toute brûlure ;
- Nous vous recommandons d'étiqueter et de dater chaque sachet d'aliments congelés.
- Pour obtenir des cubes de glace plus rapidement, nous vous préconisons de placer les bacs à glace dans le tiroir du haut.

## Décongélation

Avant d'être consommés, les aliments congelés ou surgelés peuvent être décongelés dans le compartiment réfrigérateur ou à température ambiante, selon le temps disponible.

Certains aliments peuvent aussi être cuits directement à la sortie du congélateur, lorsqu'ils sont encore congelés. Dans ce cas, le temps de cuisson sera plus long.

**Important !** En cas de décongélation accidentelle, due par exemple à une coupure de courant, consommez rapidement les aliments décongelés, ne jamais les recongeler.



**Attention ! Tout aliment décongelé ne doit pas être remis dans le congélateur. Placez-le dans le réfrigérateur puis consommez-le sans délai.**

**Recongeler un produit décongelé favorise la prolifération de bactéries. Ceci peut devenir dangereux pour la santé si les bactéries qui prolifèrent sont pathogènes, celles-ci pouvant provoquer des intoxications alimentaires plus ou moins graves selon le type de bactérie. En cas de doute, cuisinez les aliments concernés.**

## **Conseils pour le stockage des aliments congelés**

Afin de garantir une performance optimale, respectez les instructions suivantes :

- Veillez à ce que la chaîne du froid ait été respectée par le fabricant ;
- Assurez-vous que les aliments surgelés sont rapidement transférés du magasin à votre congélateur ;
- N'ouvrez pas la porte trop souvent ou ne laissez pas la porte ouverte plus longtemps qu'il ne faut ;
- Une fois décongelés, les aliments se détériorent rapidement et ne doivent pas être recongelés ;
- Respectez les dates limites de conservation indiquées sur les produits alimentaires.



---

# ENTRETIEN & NETTOYAGE

---



**Avertissement ! Avant toute opération d'entretien, débranchez votre appareil. Ne tirez pas sur le cordon d'alimentation, mais saisissez directement la fiche.**

## Nettoyage

Pour des raisons d'hygiène, nettoyez régulièrement l'appareil (parois et accessoires intérieurs, extérieurs).

**Important !** Les huiles étherées et les solvants organiques peuvent endommager les pièces en plastique, p. ex. jus de citron, acide butyrique, acide acétique.

- Ne laissez pas ce type de substances entrer en contact avec les pièces de l'appareil.
- N'utilisez pas de détergents abrasifs.
- Enlevez la nourriture de l'appareil. Stockez-la dans un endroit frais, bien emballée.
- Nettoyez l'appareil et les accessoires intérieurs à l'aide d'un chiffon et de l'eau tiède diluée avec du vinaigre blanc ou du bicarbonate de soude. Ne pas laver les accessoires au lave-vaisselle.
- Après les avoir nettoyées, rincez les surfaces avec de l'eau douce et séchez-les.
- Une fois que tout est sec, rebranchez l'appareil.
- Assurez-vous que l'eau ne pénètre pas dans le boîtier de la lampe et dans d'autres composants électriques.
- Nettoyez le condenseur avec une brosse au moins deux fois par an. Ceci permet de réaliser des économies d'énergie et d'améliorer le rendement.

❗ **Ne nettoyez jamais l'appareil avec un nettoyeur à vapeur.**

## Nettoyage de l'orifice d'évacuation

Pour éviter que l'eau de dégivrage ne s'écoule dans le réfrigérateur, nettoyez en temps l'orifice d'évacuation au dos de la partie réfrigérateur. Utilisez pour produit d'entretien, comme indiqué sur le schéma à droite.

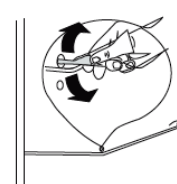

de temps  
cela un

## Remplacement de l'éclairage

Ce produit contient une source lumineuse de classe d'efficacité énergétique F.

La lampe intérieure est de type LED. Pour la remplacer, veuillez contacter votre service après-vente ou un technicien habilité.

Vous trouverez toutes les informations utiles pour contacter nos techniciens agréés et notre service après-vente dans le paragraphe « CONTACTS & INFORMATIONS ».

## Dépannage



**Avertissement ! En cas d'anomalie, débranchez votre appareil. Seul un électricien qualifié ou une personne compétente peut procéder au dépannage.**

En cas d'anomalie de fonctionnement, vérifier les points suivants avant de faire appel à notre service après-vente agréé ou bien à un professionnel qualifié.

Type d'erreur	Signification	Cause	Action
E01	Avertissement du capteur		Contactez un technicien dès que possible pour obtenir de l'aide.
E02	Avertissement du capteur		Contactez un technicien dès que possible pour obtenir de l'aide.
E03	Avertissement du capteur		Contactez un technicien dès que possible pour obtenir de l'aide.
E06	Avertissement du capteur		Contactez un technicien dès que possible pour obtenir de l'aide.
E07	Avertissement du capteur		Contactez un technicien dès que possible pour obtenir de l'aide.
E08	Avertissement de tension faible	Cet avertissement apparaît lorsque l'alimentation électrique devient inférieure à 170 V.	<ul style="list-style-type: none"><li>- Cet avertissement n'indique pas une panne de l'appareil. L'erreur permet d'éviter des dommages au compresseur.</li><li>- Vous devez augmenter la tension jusqu'aux niveaux requis</li></ul> Si cet avertissement persiste, contactez un technicien dès que possible pour obtenir de l'aide.
E09	Le compartiment congélateur n'est pas suffisamment froid.	Ce dysfonctionnement peut survenir à la suite d'une panne de courant de longue durée.	<ol style="list-style-type: none"><li>1. Réglez la température du congélateur aux valeurs plus froides ou réglez le mode Super congélation. Vous pourrez ainsi supprimer le code d'erreur une fois la température requise atteinte. Gardez les portes fermées afin de réduire le temps nécessaire pour atteindre la bonne température.</li><li>2. Retirez tous les aliments qui ont décongelé lorsque cette erreur s'est produite. Ils doivent être consommés dans un bref délai.</li></ol>

			<p>3. N'ajoutez pas d'aliments frais dans le compartiment congélateur tant que l'erreur persiste et que la température correcte n'est pas atteinte.</p> <p>Si cet avertissement persiste, contacter un technicien dès que possible pour obtenir de l'aide.</p>
E10	Le compartiment réfrigérateur n'est pas suffisamment froid	<p>Ce phénomène peut se produire :</p> <ul style="list-style-type: none"> <li>- À la suite d'une panne de courant de longue durée</li> <li>- Après que des aliments chauds aient été placés dans le réfrigérateur.</li> </ul>	<p>1. Réglez la température du réfrigérateur au plus froid ou activez le mode Super refroidissement. Vous pourrez ainsi supprimer le code erreur une fois la température requise atteinte. Gardez les portes fermées afin de réduire le temps nécessaire pour atteindre la bonne température.</p> <p>2. Dégagez l'emplacement à l'avant des trous du canal d'évacuation d'air et évitez de placer les aliments près du capteur.</p> <p>Si cet avertissement persiste, contacter un technicien dès que possible pour obtenir de l'aide.</p>
E11	Le compartiment réfrigérateur est trop froid	Divers	<p>1. Vérifiez si le mode Super refroidissement est activé.</p> <p>2. Baissez la température du compartiment réfrigérateur</p> <p>3. Vérifiez si les orifices sont dégagés</p> <p>Si cet avertissement persiste, contacter un technicien dès que possible pour obtenir de l'aide.</p>
L'appareil ne fonctionne pas	L'appareil est éteint	Allumez l'appareil	
	Le fusible a sauté	Vérifiez le fusible, remplacez-le si nécessaire	
	La fiche est débranchée	Branchez la fiche dans la prise	

	La prise est défectueuse	Les dysfonctionnements électriques doivent être corrigés par un électricien
L'appareil fonctionne mal	L'appareil est trop chargé	Limitez le stockage de vos aliments dans l'appareil
	Les portes sont mal fermées	Réagencez l'intérieur de l'appareil
	L'espace à l'arrière et sur les côtés de l'appareil n'est pas suffisant	Déplacez votre appareil jusqu'à l'espace suffisant requis
Une accumulation d'humidité dans l'appareil	Les emballages sont humides avant d'être placés dans l'appareil	Les emballages doivent être secs avant d'être placés dans l'appareil
	Les portes du réfrigérateur sont ouvertes fréquemment	Limitez l'ouverture des portes pour que l'humidité de la pièce ne pénètre pas dans l'appareil
Les portes ne s'ouvrent ou ne se ferment pas correctement	De la nourriture empêche la fermeture des portes	Réagencez l'intérieur de l'appareil
	Les compartiments, clayettes ou tiroirs ne sont pas parfaitement en place	Remettez correctement en place
	Les joints de porte sont cassés ou tordus	Vérifiez les joints, remplacez-les si nécessaire
	L'appareil n'est pas à niveau	Vérifiez si l'appareil ou le caisson sont à niveau, réglez-les si nécessaire
Bruits anormaux	L'appareil n'est pas à niveau	Ajustez le caisson s'il n'est pas à niveau
	L'appareil touche le mur ou d'autres objets	Déplacez légèrement l'appareil
	Un composant, p. ex. un tuyau, à l'arrière de l'appareil touche un autre élément de l'appareil ou le mur	Si nécessaire, pliez le composant avec précaution afin de libérer l'espace
Les aliments ne sont pas assez froids	La température n'est pas réglée correctement	Veillez vous référer au chapitre concernant le réglage de la température
	La porte est restée ouverte pendant longtemps	Ouvrez la porte uniquement lorsque c'est nécessaire

	Une grande quantité de nourriture tiède a été placée dans l'appareil ces dernières 24 heures	Régalez temporairement le thermostat sur une position plus élevée pour refroidir l'appareil
	L'appareil se trouve à proximité d'une source de chaleur	Veillez vous référer au chapitre concernant l'emplacement d'installation
L'appareil refroidit trop	Le thermostat est positionné trop haut	Régalez temporairement le thermostat sur une position plus basse

① Certains bruits peuvent être entendus pendant le fonctionnement normal de l'appareil (cycle de fonctionnement du compresseur, dégivrage automatique, circulation du gaz réfrigérant dans l'appareil, etc...).

 Si vous ne trouvez pas l'origine de l'anomalie de fonctionnement, faites appel exclusivement à notre service après-vente agréé ou bien à un professionnel qualifié.

# CONTACT & INFORMATIONS

## Relations Consommateurs France

Pour en savoir plus sur nos produits ou nous contacter, vous pouvez :

➤ Consulter notre site : [www.dedietrich-electromenager.fr](http://www.dedietrich-electromenager.fr)

➤ Nous écrire à l'adresse postale suivante :

**Service Consommateurs DE DIETRICH**  
**5 Avenue des Béthunes**  
**CS69526 SAINT OUEN L'AUMONE**  
**95060 CERGY PONTOISE CEDEX**

➤ Nous appeler du lundi au vendredi de 8h30 à 18h00 au :

**0 892 02 88 04** Service 0,50 € / min  
+ prix appel

## Interventions France

Les éventuelles interventions sur votre appareil doivent être effectuées par un professionnel qualifié dépositaire de la marque.

Lors de votre appel, mentionnez la référence complète de votre appareil (modèle, type, numéro de série). Ces renseignements figurent sur la plaque signalétique située en bas à gauche du réfrigérateur (au-dessus de la clayette ou derrière le bac à légumes).

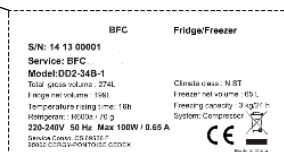
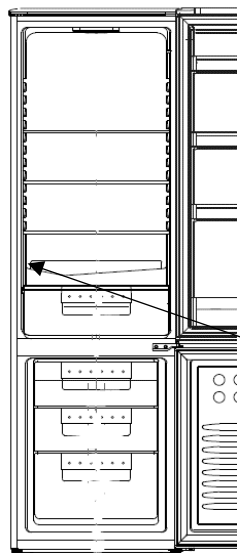

Référence	
Numéro de série	
Type	
Modèle	
Référence Service	

Vous pouvez nous contacter du lundi au samedi de 8h00 à 20h00 au :

**09 69 39 34 34** Service gratuit  
+ prix appel

Vous pouvez trouver une liste de réparateurs agréés sur notre site [www.brandt.com](http://www.brandt.com)

Ce site web donne également accès aux informations concernant les pièces de rechange.

## Pièces d'origine



Lors d'une intervention d'entretien, demandez l'utilisation exclusive de pièces détachées certifiées d'origine.

La durée minimale de mise à disposition des pièces de rechange inscrites dans la liste du Règlement Européen 2019-2019-EU et accessibles notamment à l'utilisateur de l'appareil, est de 10 ans dans les conditions prévues par ce même règlement.

## Garantie

Veuillez-vous rapprocher de votre revendeur pour bénéficier de la garantie. Le fabricant n'offre pas de garantie commerciale de l'appareil de réfrigération.



EN

## DEAR CUSTOMER ,

You have just purchased a De Dietrich appliance. This choice reflects your high standards as well as your taste for the French art of living.

With over 300 years of heritage, our creations embody the perfect blend of design, authenticity, and technology at the service of the culinary arts.

De Dietrich cultivates a constant quest for excellence, perpetuating exceptional craftsmanship in the creation of impeccably finished products. These are made with the finest materials and finished to the highest standards.

We hope you find great satisfaction in using your new appliance and eagerly anticipate any suggestions or questions you may have. De Dietrich's Customer Service is available to address your inquiries and feedback, ensuring that we consistently meet your needs.

We are honored to become your new partner in your home and sincerely appreciate your trust.

[www.de-dietrich.com](http://www.de-dietrich.com)

**De Dietrich**

CRÉATEUR D'ÉMOTIONS DEPUIS 1684



# SAFETY

---



This appliance complies with the European directives.



## SAFETY GUIDELINES

For your safety and in order to use your appliance correctly, carefully read these instructions (including the warnings and useful advice), before installation and first use.

To avoid damaging the appliance and unnecessary injury, it is important that the persons who use the appliance fully understand how it works and the safety instructions.

Always keep these instructions close to the appliance so that they can accompany it in the event of resale or a change of house. In this way, the appliance will continue to function optimally and any risk of injury will be avoided.

The manufacturer shall not be held liable in the event of misuse of the appliance.

## GENERAL SAFETY AND WARNINGS

This appliance is exclusively intended for domestic use in private households. It may only be used in a roofed, enclosed and heated environment such as a kitchen or any other room fulfilling these conditions. Its use on shared or professional premises such as in an office or workshop break room, a camp site building, or a hotel, etc., does not comply with the use defined by the manufacturer.



**WARNING!** Keep your appliance away from any source of flame during installation, servicing and use. The symbol in the margin which is found on the rear of your appliance, means that there are inflammable materials in this area.

The refrigerating and insulating agents used in this appliance contain inflammable gases.

When transporting, installing and servicing the appliance, make sure that none of the components of the cooling circuit are damaged. If the cooling circuit is damaged:

- ✓ Avoid naked flames and all sources of inflammation.

- ✓ Ventilate the room in which the appliance is installed.



### **Installation safety**

- Your appliance must be installed and, if necessary, secured and used in accordance with the instructions in this manual in order to avoid any risks due to poor installation.
- Maintain clear of obstruction ventilation openings in the appliance enclosure or in the built-in structure.
- It is dangerous to change the composition of this model in any way whatsoever.
- Ensure that the power cord is not trapped or damaged when you position your appliance.
- Any damage to the power cord may result in a short circuit and/or electrocution.
- If the power cord is damaged, it should be replaced by the manufacturer, its after-sales service department or a similarly qualified person, so as to avoid danger.
- Do not place multiple plugs or portable power supply units behind the appliance.
- For models fitted with a water dispenser or an ice compartment, only fill or connect using a supply of drinking water.



### **Safety of vulnerable persons**

- This appliance may be used by children aged 8 years or more and by people with physical, sensual or mental deficits and lacking experience or knowledge of the device provided that they are correctly supervised or have been provided with instructions regarding the safe use of the appliance and provided that the risks present have been fully understood.
- Children must not play with the appliance.
- Children must not clean and maintain the appliance without supervision.
- Children aged 3 to 8 are allowed to load and unload refrigeration appliances.
- Keep all the packaging materials out of the reach of children, as they can cause suffocation.



### **Safety of use**

- Do not damage the refrigerating circuit.
- Do not use any mechanical or other means, other than those

recommended by the manufacturer, to speed up the defrosting process.

- Do not use any electric appliances inside the compartment for food, unless they are of a type recommended by the manufacturer.
- Do not store any explosive substances, such as aerosols containing inflammable propellant gases, inside the appliance.



### **Food safety**

To avoid contaminating food, follow the instructions below:

- Leaving the door open for long periods of time may significantly raise the temperature in the appliance compartments.
- Regularly clean any surfaces that may come into contact with food and accessible drain systems.
- Clean water containers if they have not been used for 48 hours. Properly rinse the water distribution system connected to a fresh water network if no water has been drawn off for five days.
  
- Store raw meat and fish in the appropriate refrigerator compartments so that the latter products are not in contact with other food and do not drip onto other food.
- The "two star" compartments for frozen foods are suitable for storing food that is already frozen, for storing or making ice cream and ice cubes.
- The "one, two and three star" compartments are not suitable for freezing fresh foods.
- If the refrigerator remains empty for an extended period of time, switch it off, defrost it, clean it, dry it and leave the door open to prevent any mould from forming inside the appliance.

---

# *DISPOSAL*

---



This symbol indicates that this product should not be treated as household waste.

**Only dispose of the appliance in certified collection centres.**

Your appliance contains a large amount of recyclable material. It is marked with this label to indicate the used appliances must be disposed of in certified collection points.

Contact your town hall or your retailer for the used appliance collection points closest to your home. This way, the appliance recycling organised by your manufacturer will be done under the best possible conditions, in compliance with European Directive on Waste Electrical and Electronic Equipment.

This appliance's packing materials are also recyclable. Help recycle it and protect the environment by dropping it off in the municipal receptacles provided for this purpose.

In accordance with the most recent legislative provisions applying to the protection and respect for the environment, your appliance does not contain any CFCs, but a refrigerant called R600a. The exact type of coolant gas used in your appliance is clearly shown on the ID plate inside the fridge part of your appliance, at the foot of the left-hand side panel. R600a is a non-polluting gas that does not harm the ozone layer and hardly contributes to the greenhouse effect at all.

Used appliances must be immediately made unusable.

Disconnect the power cord and cut it as close to the appliance as possible. Inhibit the closing mechanism of the door or, even better, detach the door, so that children or pets cannot remain enclosed inside the appliance when playing.

To access the data on your model, stored in the product database in line with regulation (EU) 2019/2016 and data relating to energy labelling, please connect to the dedicated website at <https://eprel.ec.europa.eu/>

Find the reference of your appliance on the website by entering the service reference shown on the ID plate on your appliance.

Another way to access this information is to flash the QR code found on the energy label on your product.

## Layout and presentation of your appliance

- Your appliance was designed and tested to optimise its energy use.
- The proposed layout represents the ideal solution for achieving ideal energy consumption and optimum food storage.

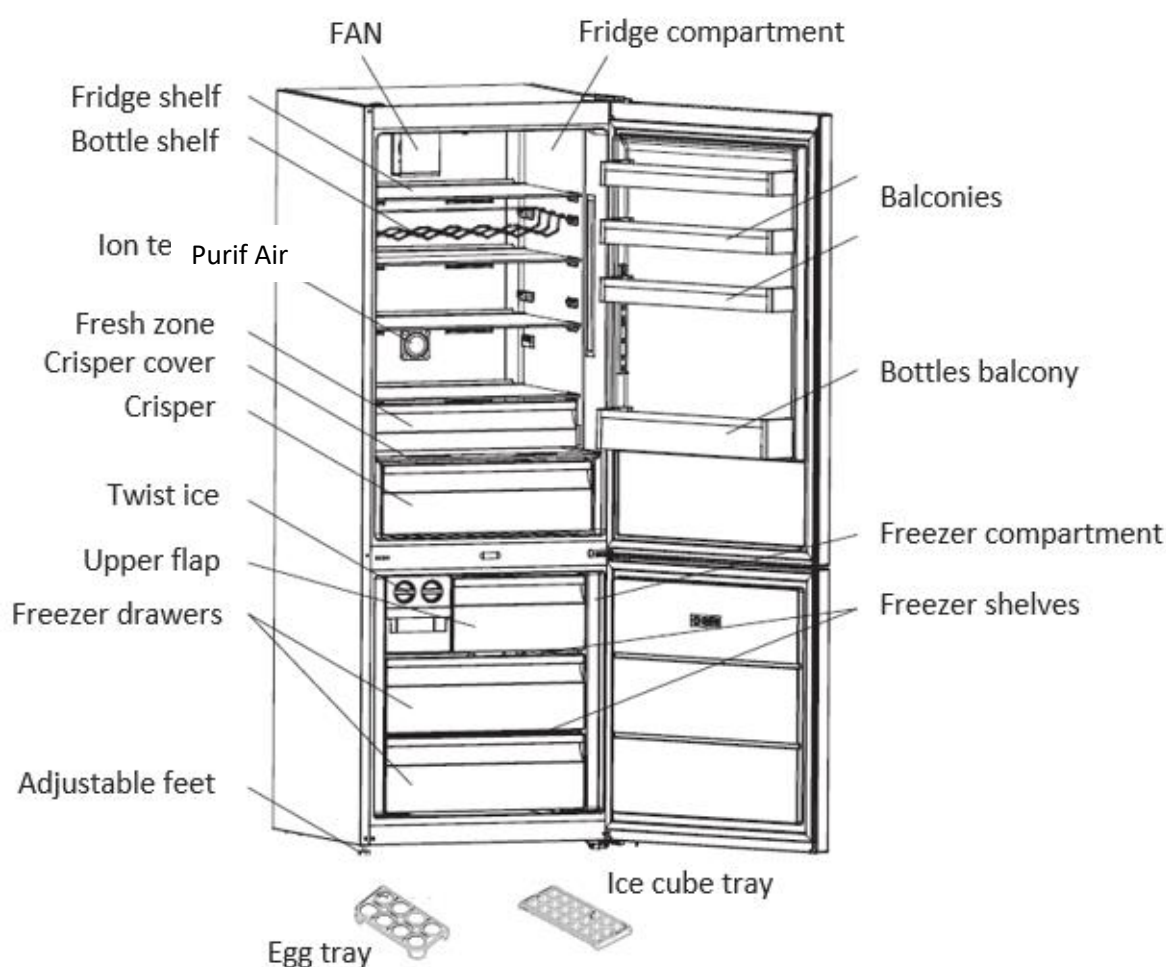

\*This illustration is only for hinting, the detail please check your appliance.

You can only keep your food in good condition and optimise your energy consumption by following the instructions in this installation and user guide.

## Energy-saving measures

In order to reduce the power consumption of your appliance:

- Install it in a suitable location (see "Installing your appliance").
- Leave the doors open for the shortest time possible.
- Never put hot food in the fridge or the freezer, and in particular soups and other preparations that release a lot of steam.
- Check that your appliance is working correctly and do not allow too much ice to accumulate in the freezer (defrost when the ice is more than 5-6 mm thick). Clean the condenser on a regular basis.
- Regularly check the door seals and make sure that the doors can be closed properly. If this is not the case, contact after-sales service.
- Do not adjust the temperature too low.

## Storing food

Here are some rules you should follow:

- Maintain the cold chain and select "Booster" mode at least 6 hours before coming home with groceries (if your model has it).
- Clean the refrigerator part at least once a month (see Care and cleaning)
- Keep home-made food in the refrigerator after first taking care to leave it to cool.
- Make sure that your appliance is set to the recommended temperatures shown below. The temperatures for every compartment are recommended to optimise storing food and avoid any waste.

Area	Type of compartment	Recommended temperature
Fresh food compartments	Fresh food compartment (refrigerator)	<b>+4°C</b>
Frozen food compartments	0 star compartment (depending on model)	<b>0°C</b>
	1 star compartment (depending on model)	<b>-6°C</b>
	2 star compartment (depending on model)	<b>-12°C</b>
	3 star compartment (depending on model)	<b>-18°C</b>
	4 star freezer drawers/shelves (depending on model)	<b>-18°C</b>

- Place the food in the locations recommended in the tables below.

#### Fresh food compartments

Refrigerator compartments	Type of food
Refrigerator door and door racks	Jams, drinks, eggs, condiments. Do not place perishable fresh food in these areas
Crisper	Lettuce, fruit, vegetables, herbs Do not put bananas, onions, potatoes or garlic in the refrigerator.
Lower shelf	Raw meat, fish, highly perishable food.
Intermediate shelf	Milk products
Top shelf	Cold cuts, prepared meals, meals to reheat

#### Frozen food compartments (compartments available depending on model)

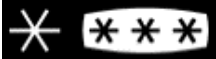
Freezer compartments	Logos & Markings	Type of food
0 star compartment		To store sorbet for a few hours and make ice cubes. This compartment is not suitable for freezing fresh food.
1 star compartment	✱	To store frozen products for a few hours and make ice cubes. This compartment is not suitable for freezing fresh food.
2 star compartment	✱ ✱	To store frozen products for a few days, make ice cream and ice cubes. This compartment is not suitable for freezing fresh food.
3 star compartment	✱ ✱ ✱	To store frozen products for a few weeks/months and make ice cubes. This compartment is not suitable for freezing fresh food.
4 star freezer drawers/shelves		To freeze food and store: <ul style="list-style-type: none"> <li>- Meat, fish (lower drawer/shelf).</li> <li>- Vegetables, chips (intermediate drawer/shelf).</li> <li>- Ice cream, fruit, ready-made dishes (upper drawer/shelf)</li> </ul>

---

# INSTALLATION

---

## Care before installation

Before installing the appliance and connecting it to the power, wash the interior and all internal accessories with lukewarm water and some neutral soap so as to remove the typical smell of a brand new product, then dry thoroughly.

❗ **Never use detergents or abrasive cleaners, they will damage the inside coating.**

When using the appliance for the first time or after a period of non-use, before putting the food in the compartment let the appliance run at least two hours on the higher settings.

## Location

⚠ **Warning! Never expose the appliance to a naked flame.**

- Install the appliance in a dry and well ventilated place.
- The appliance should be located far from heat sources like radiators, boilers, sunlight, etc.
- Your appliance is designed to function optimally at a given ambient temperature. In this case, it is said to be designed for a particular "climate class". The climate class is clearly shown on the ID plate (see the "Contact" chapter). The refrigerator may not maintain satisfactory inside temperatures if it operates outside of the temperature limits set for the "climate class" it is designed for. Ensure that the chosen location is compliant with these temperature limits:

Class	Ambient temperature
<b>SN</b>	This refrigeration appliance is designed for use at ambient temperatures <b>between 10°C and 32°C</b>
<b>SN-ST</b>	This refrigeration appliance is designed for use at ambient temperatures <b>between 10°C and 38°C</b>
<b>SN-T</b>	This refrigeration appliance is designed for use at ambient temperatures <b>between 10°C and 43°C</b>
<b>N</b>	This refrigeration appliance is designed for use at ambient temperatures <b>between 16°C and 32°C</b>
<b>ST</b>	This refrigeration appliance is designed for use at ambient temperatures <b>between 16°C and 38°C</b>
<b>T</b>	This refrigeration appliance is designed for use at ambient temperatures <b>between 16°C and 43°C</b>

- Based on the above, avoid locating your appliance on balconies, verandas, terraces, in garages, etc. Excessively high temperature in summer and excessively low temperatures in winter can prevent it from functioning properly and therefore properly conserving food.
  - Appliance levelling is achieved by adjusting one or more adjustable feet located under the unit (refer to the "Levelling the appliance" section).
- ❗ If your appliance is fitted with casters, then remember that they should only be used for short movements. Do not move the appliance over long distances on its casters.



## Space requirements

- Select a location that is not directly exposed to sunlight.
- Select a location that is large enough for the refrigerator doors to open easily.
- Allow a safe distance to the right, left, back and top of the unit when installing. This will optimize the performance of the product, reduce your energy consumption and therefore limit your electricity bill (see drawing below).
- Make sure that the air can circulate freely at the back of the unit.

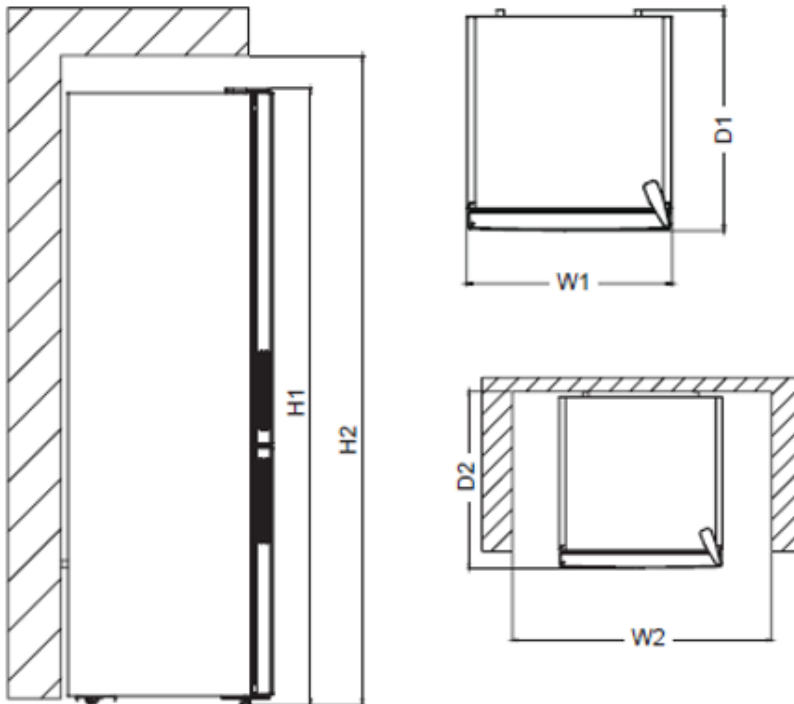

Overall dimensions <sup>1</sup>		
H1	mm	1920,0
W1	mm	700,0
D1	mm	712,0

<sup>1</sup> the height, width and depth of the appliance without the handle.

Space required in use <sup>2</sup>		
H2	mm	2070,0
W2	mm	800,0
D2	mm	790,8

<sup>2</sup> the height, width and depth of the appliance including the handle, plus the space necessary for free circulation of the cooling air.

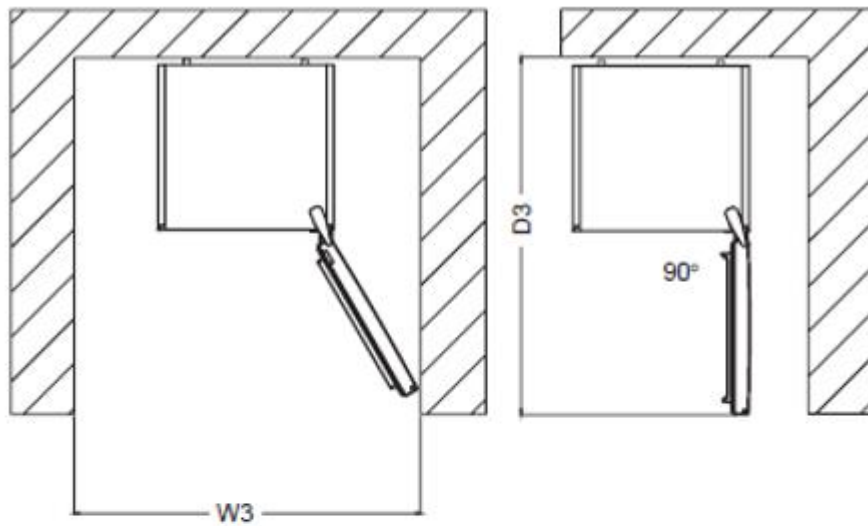

Overall space required in use <sup>3</sup>		
W3	mm	1301,3
D3	mm	1390,3

<sup>3</sup> the height, width and depth of the appliance including the handle, plus the space necessary for free circulation of the cooling air, plus the space necessary to allow door opening to the minimum angle permitting removal of all internal equipment.

## Levelling the appliance

Choose a place to install the refrigerator on a flat surface.

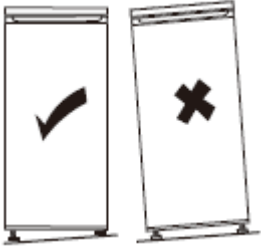

If the appliance is not level, the doors will not be correctly aligned and compartment sealing will not be ensured.

To level the appliance laterally, adjust the two adjustable feet on the front of the product.

Once the appliance is installed, ensure that it is slightly inclined rearwards. In this way, it will be easier to close the door. If necessary, adjust the setting of the adjustable feet.

Procedure for adjusting the feet at the front of the product

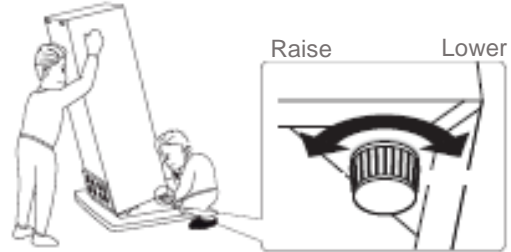

## Electrical connections



**Warning! It must be possible to unplug the appliance from the mains power, so the plug must remain easy to access after installation.**

- The electric connections must meet the applicable standards and be capable of withstanding the maximum power shown on the ID plate.
- The power plug must be easily accessible and out of the reach of children.
- For your safety this appliance must be earthed. If the power plug is not earthed, consult a qualified electrician to connect your appliance in line with applicable regulations.
- Do not use extensions, adapters or multiple plugs.
- Do not place multiple plugs or portable power supply units behind the appliance.

The manufacturer declines all liability if the above-mentioned safety precautions are not complied with. **If in doubt, refer to your reseller.**

# USE & TIPS

## "COLD AREA" indicator



The sign opposite can be found in your fridge.

It clearly shows the coldest zone of your appliance, where the temperature is lower than or equal to +4°C.

A temperature gauge in this zone allows you to check the settings of your fridge.



Adjust the thermostat



Temperature correct

## **Warning!**

If the door of the fridge is left open for too long, the temperature inside the fridge will rise. Check the temperature gauge within 30 seconds after opening the door to make sure that the reading is correct.

## Temperature setting

### Control Panel

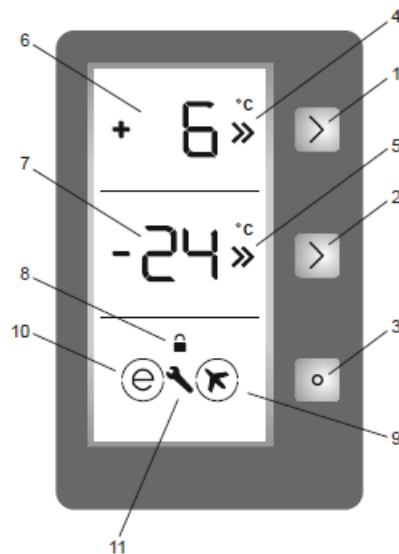

When the product is plugged in for the first time, the interior lights may turn on 1 minute late due to opening tests.

### Using the Control Panel

1. Refrigerator setting button. Press it to change the refrigerator temperature: 8, 6, 5, 4, 2°C; and to activate the Super cooling mode.
2. Freezer setting button. Press it to change the freezer temperature: -16, -18, -20, -22, -24°C; and to activate the Super freezing mode.
3. Setting button to activate Eco and Vacation modes.
4. Refrigerator temperature display
5. Freezer temperature display

6. Fridge temperature or Super cooling indicator "SC" is displayed here
7. Freezer temperature or Super freezing indicator "SF" is displayed here
8. Child lock indicator
9. Vacation mode indicator
10. Eco mode indicator
11. Alarm light: lights up when there is a problem with the sensors or the cold production.

### Cooler temperature settings

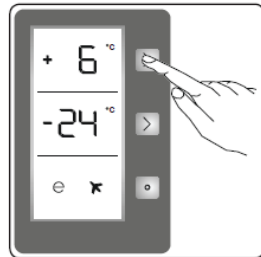

- The initial temperature of the refrigerator is +4°C.
- Press the refrigerator button once. When this key is pressed for the first time, the last set value appears on the display.
- Each time the key is pressed, a lower temperature is set. (+8°C, +6°C, +5°C, +4°C, +2°C, and Super cooling)

### Freezer temperature settings

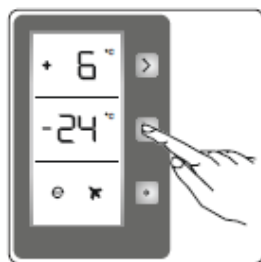

- The initial freezer temperature value is -18°C.
- Press the freezer setting button once. When the key is pressed for the first time, the display will show the last set value.
- Each time the key is pressed, a lower temperature is set (-16°C, -18°C, -20°C, -22°C, -24°C and Super freezing).

### Super freezing mode

This mode allows you to freeze fresh cooked food faster, and is also useful when a large quantity of food is inserted at the same time, after fresh or frozen food purchase for example.

It is necessary to activate this mode 24 hours before placing the food or, if not done, at least 3 hours before. After 24 hours, the appliance automatically returns to the previous setting.

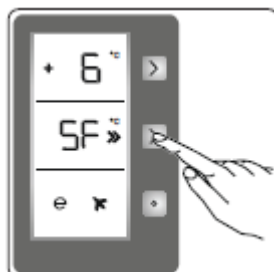

- Scroll through the different temperatures until "SF" appears on the display, which corresponds to the Super freezing mode.
- A beep will sound twice, "SF" will remain on the display, the mode is set.

During this mode:

- It is possible to adjust the temperature of the refrigerator. In this case, the Super freezing mode remains active.
- It is not possible to select the Eco and Vacation modes.
- It can be deactivated in the same way as it was selected, but it must be kept active for at least 24 hours.

**Super cool mode**

This mode allows to cool and store a large quantity of food in the fridge compartment, and to quickly cool drinks.

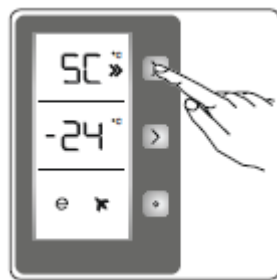

- Scroll through the different temperatures until "SC" appears on the display, which corresponds to the Super Cool mode.
- A beep will sound twice, "SC" will remain on the display, the mode is set.

During this mode:

- It is possible to adjust the temperature of the freezer. In this case, the Super cooling mode remains active.
- It is not possible to select the Eco and Vacation modes.
- To cancel the mode, follow the same procedure as when it was selected.

**Eco mode**

Energy savings. During periods of less frequent use (door opening) or absence from home, such as a holiday, Eco program can provide optimum temperature whilst saving power.

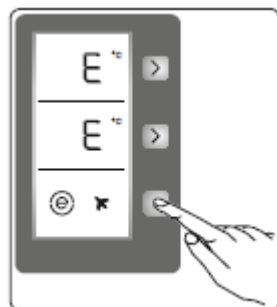

- Press the Mode button until a circle appears around the Eco indicator. The circle flashes three times and a beep sound twice, the mode is set.
- The refrigerator and freezer temperature indicators will display "E".
- The circle around the Eco indicator and the "E" will remain on the display until the mode is over.

### During this mode:

- The refrigerator and freezer temperatures can be adjusted.
- Super cooling and Super freezing modes can be selected but cancel the Eco mode.
- Vacation mode can be selected after cancelling Eco mode.
- To cancel, press the Mode button again. When Eco mode is canceled, the preset values are kept.

### **Holiday mode**

This mode should be activated when the appliance will not be used for a long period of time. This allows your refrigerator to operate more economically. The refrigerator must be completely empty when the Vacation mode is activated.

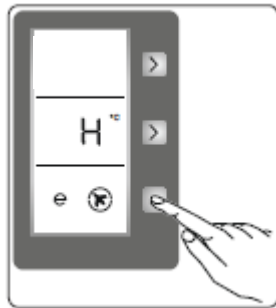

- Press the Mode button until a circle appears around the Vacation indicator. The circle flashes three times and a beep sound twice, the mode is set.
- The freezer temperature indicator will display "H".
- The circle around the Vacation indicator and the "H" will remain on the display until the mode is over.

### During this mode:

- The refrigerator and freezer temperatures can be set.
- Super cooling and Super freezing modes can be selected but cancel the Vacation mode.
- Eco mode can be selected after Vacation mode has been cancelled.
- To cancel, press the Mode button again. When Vacation mode is cancelled, the preset values are kept.

### **Drink cool mode**

This mode is used to cool drinks within an adjustable time frame.

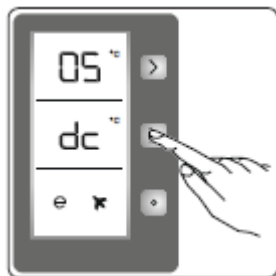

- Press the Freezer button for 3 seconds.
- "dc" appears on the display of the freezer section and "05" flashes on the display of the refrigerator section.
- Press the Refrigerator key to set the time (05 - 10 - 15 - 20 - 25 - 30 minutes). If no key is pressed within 2 seconds, the time is set.

- The countdown starts from the selected time, minute by minute. The remaining time flashes on the display.
- A beep sound when the time is up.
- To cancel and/or turn off this mode, press the freezer setting button again for 3 seconds.

#### During this mode:

- Set the time according to the temperature of the bottles before placing them in the appliance. For example, the time is set to "5 minutes" initially. After this time, if the bottles are not cool enough, it is possible to set another 5 or 10 minutes.
- Check the temperature of the bottles regularly. Remove the bottles from the appliance when they are cool enough, as they may explode if left in the appliance for too long when the mode is activated.

#### **Screen saving mode**

This mode saves energy by switching off all control panel lighting when the panel is left inactive.

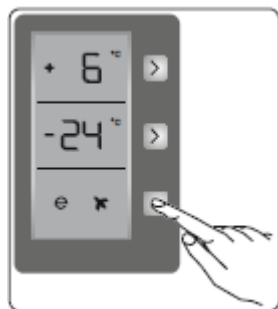

- The Screen saver mode is automatically activated after 30 seconds.
- Press any key to turn the screen back on.
- If you do not cancel the Screen saver mode or press any key for 30 seconds, the control panel remains off.

#### To disable the Screen saving mode:

- Press any key to activate them, then press and hold the mode key for 3 seconds.
- A signal sounds, the mode is set.
- To reactivate the screen saver mode, press and hold the mode button again for 3 seconds.

#### **Child lock function**

This function locks the display buttons so that the settings cannot be changed.

- Press the freezer and refrigerator setting buttons simultaneously for 3 seconds.
- To deactivate the function, do the same operation.

#### **Door open alarm**



- When the refrigerator door is left open for too long, the door open alarm will start. After 2 minutes, the internal light flashes and a beep sound. They turn off when the door is closed.

## Daily use

Your refrigerator compartment is equipped with shelves, door racks and drawers with various logos to help you store your food in the right place.

### Using the shelves

The walls of the refrigerator are equipped with a series of runners so that the shelves can be positioned as desired.

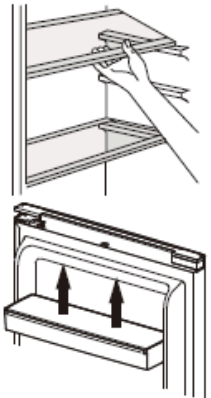

### Positioning the small door trays

The small door trays can be removed to assist cleaning. To do this, progressively pull the door rack in the direction indicated by the arrows until you can remove it completely. After cleaning it, replace it in the desired location.

### Foldable half shelf

The half shelf allows to have more storage space. Push the shelf towards the back of the appliance to slide it under the other shelf. Pull the shelf back towards you to return it to its original position.

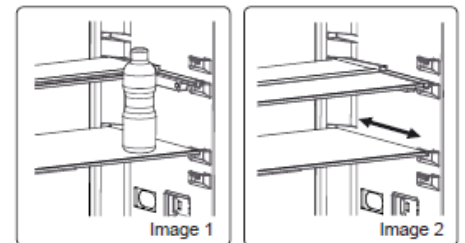

### Fresh dial

If the crisper is full, the fresh dial located in front of the crisper should be opened. This allows the air to go into the crisper and the humidity rate to be controlled, in order to increase the life of food within.

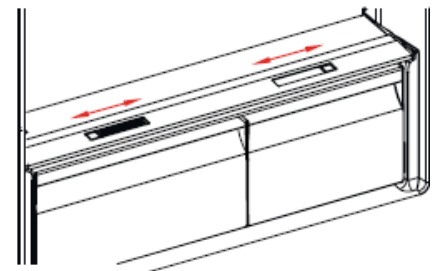

### Fresh zone

Storing food in the Fresh zone compartment of the refrigerator helps to prolong the freshness and flavor

of the food. The Fresh zone is generally used to store fresh foods such as raw fish or meat.

Note: Do not put the food you want to freeze or the ice cube trays in the refrigerator compartment.

### Ultrafresh

Ultrafresh technology helps to remove ethylene gas (a bioproduct released naturally from fresh foods) and unpleasant odors from the crisper. In this way, food stays fresh for a longer time.

- The Ultrafresh must be cleaned once a year. The filter should be cleaned during 2 hours at 65°C in a oven.
- To clean the filter, remove the back cover of the filter box by pulling it in the direction of the arrow.

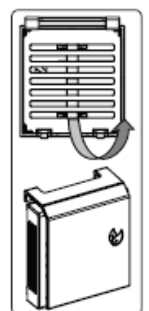

- The filter should not be washed with water or any detergent.

### PureBeam +

PureBeam + technology, with UV light and air filtration, eliminates viruses and bacteria in your refrigerator. This keeps your food in a consistently healthy environment.

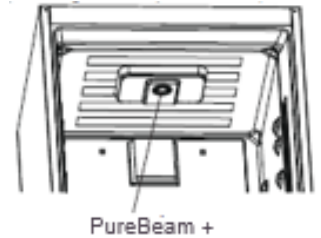

### Twist Ice

This equipment makes it easier to make and remove ice cubes than a conventional ice cube tray.

- Pull the white drawer out of the Twist Ice
- Fill it with water to the level indicated
- Put back the white drawer in the Twist Ice
- When ice cubes are formed, turn the buttons to drop the ice cubes into the ice cube compartment
- Pull out the ice cube compartment to pick them up

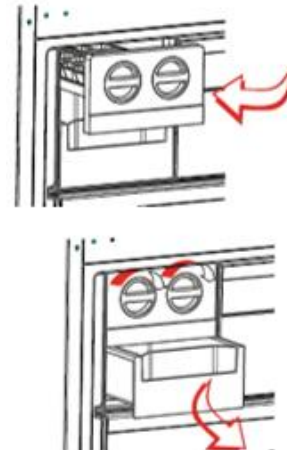

### Remark

- Do not fill the ice cube compartment with water to make ice cubes, as this may break it

### Hints and Tips

- The refrigerator is a domestic appliance suited to short-term conservation of food products like fruit, vegetables, drinks, etc.
- Do not use it as a specialised appliance for storing products that require storage in line with strict temperature rules, like medicines, etc.
- Cooked foods must be cooled to ambient temperature before they are placed in the refrigerator.
- We recommend placing food in sealed containers before storing them in the fridge.
- Never place food right next to the air outlet as this could impede the airflow and freeze the food.
- Never place volatile, inflammable or explosive liquids like solvents, alcohol, acetone or petrol in the fridge. There is an explosion hazard.
- Never leave the door open longer than necessary.

### Hints for refrigeration

- Meat (all types) must be wrapped in sealed polyethylene bags and placed on the glass shelf above the crisper.
- For safety, store in this way only one or two days at the most.
- Cooked foods, cold dishes, etc.: these should be covered and may be placed on any shelf.
- Fruit and vegetables: these should be thoroughly cleaned and placed in the special drawer provided.
- Butter and cheese should be placed in special sealed containers, wrapped in aluminium foil or placed in a sealed bag.

- Milk bottles should be capped and stored in the bottle rack in the door.
- To save energy, all of the door shelves and glass shelves should be fitted in their designed location.

### Ice cubes

This appliance can accept one or more ice cube trays for making ice cubes.

### Freezing tips

To help you optimise the freezing process, here are some important tips:

- The maximum amount of food that you can freeze every 24 hours can be found on the ID plate.
- The freezing process takes 24 hours. Do not add any more food to freeze during this time.
- Only freeze good quality, fresh and properly washed food.
- Prepare food in small portions to enable it to be rapidly and completely frozen and to make it possible to subsequently thaw only the quantity required.
- Wrap up the food in aluminium foil or polyethylene food wraps which are airtight.
- Do not allow fresh, unfrozen food to touch the food which is already frozen to avoid raising their temperature.
- Iced products, if consumed immediately after removal from the freezer compartment, may cause frost burns to the skin.
- We recommend labelling and dating each frozen package.
- To obtain ice cubes faster, we recommend placing the ice cube trays in the top drawer.

### Thawing food

Before eating, frozen or deep frozen food may be thawed in the refrigerator compartment or at ambient temperature, depending on the time available.

Some food may also be cooked directly when taken out of the freezer, while it is still frozen. In this case, cooking will take longer.

**Important:** In the event of accidental thawing, caused for example by a power break, quickly eat the thawed food. Never refreeze thawed food.



**Warning! No thawed food may be replaced in the freezer. Place it in the refrigerator then eat it quickly.**

**Refreezing a thawed product encourages the spread of bacteria. This may become a health hazard if the bacteria that spreads are pathogens, as these may cause more or less serious food poisoning depending on the type of bacteria involved. If any doubt, cook the food involved.**

### Hints for the storage of frozen food

To guarantee optimum performance, comply with the following instructions:

- Ensure that frozen food has been stored correctly by the food retailer.
- Ensure that frozen food is quickly carried from the retailer to your freezer.

- Do not open the door too often or avoid leaving the door open longer than necessary.
- Once thawed, food will deteriorate rapidly and should never be refrozen.
- Do not exceed the storage states shown on the food.

---

# CARE & CLEANING

---



**Warning! Always unplug your appliance before any maintenance work. Never pull on the**

**power cord, but only on the plug itself.**

## Cleaning

For hygiene reasons, regularly clean the appliance (sidewalls and interior and exterior accessories).

**Important!** Ethereal oils and organic solvents can damage plastic parts, e.g. lemon juice, butyric acid or acetic acid.

- Do not allow such substances to come into contact with appliance parts.
- Do not use any abrasive cleansers.
- Remove food from the appliance. Store it in a cool place and keep well covered.
- Clean the appliance and the interior accessories with a cloth and lukewarm water with a diluted white vinegar or bicarbonate of soda solution. Do not wash the accessories in a dishwasher.
- After cleaning them, rinse surfaces with clear water and dry them.
- After everything is dry, plug the appliance back into the plug.
- Make sure that no water enters the lamp housing and other electrical components.
- Clean the condenser with a brush at least twice a year. This will help you to save energy costs and increase productivity.

❗ **Never clean the appliance with a steam cleaner.**

## Cleaning the drain

To stop the defrost water from running into the refrigerator, clean the drain at the back of the refrigerator part from time to time. To do this, use a cleaning product as shown in the diagram on the right.

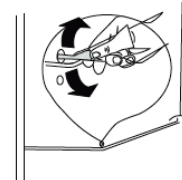

## Replacing the light

This product contains a light source whose the energy efficiency class is F.

The light inside the fridge uses a LED. To replace it, please contact your after sales service or an approved technician.

You will find all the information you need to contact our authorized technicians and our after-sales service in the “CONTACTS & INFORMATION” section.

## Troubleshooting



**Warning! If there is any anomaly, unplug your appliance. Only a qualified electrician**

**or competent person may carry out troubleshooting.**

If there is any anomaly during operation, check the following points before calling our approved after sales service or a qualified professional.

ERROR TYPE	MEANING	WHY	WHAT TO DO
E01	Sensor warning		Call Service for assistance as soon as possible.
E02	Sensor warning		Call Service for assistance as soon as possible.
E03	Sensor warning		Call Service for assistance as soon as possible.
E06	Sensor warning		Call Service for assistance as soon as possible.
E07	Sensor warning		Call Service for assistance as soon as possible.
E08	Low voltage warning	Power supply to the device has dropped to below 170V.	<ul style="list-style-type: none"><li>- This is not a device failure, this error helps to prevent damages to the compressor.</li><li>- The voltage needs to be increased back to required levels.</li></ul> If this warning continues, an authorised technician needs to be contacted.
E09	Freezer compartment is not cold enough	Likely to occur after long term power failure.	<ol style="list-style-type: none"><li>1. Set the freezer temperature to a colder value or set Super Freeze. This should remove the error code once the required temperature has been reached. Keep doors closed to improve time taken to reach the correct temperature.</li><li>2. Remove any products which have thawed/defrosted during this error. They can be used within a short period of time.</li><li>3. Do not add any fresh produce to the freezer compartment until the correct temperature has been reached and the error is no longer visible.</li></ol>

			If this warning continues an authorized technician needs to be contacted.
E10	Fridge compartment is not cold enough	Likely to occur after: - Long term power failure. - Hot food has been left in the fridge.	1. Set the fridge temperature to a colder value or set Super cool. This should remove the error code once the required temperature has been reached. Keep doors closed to improve time taken to reach the correct temperature.  2. Please empty the location at the front area of air duct channel holes and avoid putting food close to the sensor.  If this warning continues, an authorised technician needs to be contacted.
E11	Fridge compartment is too cold	Various	1. Check if Super cool mode is activated 2. Reduce the fridge compartment temperature 3. Check if vents are clear and not clogged  If this warning continues, an authorised technician needs to be contacted.
The appliance does not work	The appliance is switched off	Switch on the appliance	
	The fuse has blown	Check the fuse, replace it if necessary.	
	The plug is unplugged	Connect the plug.	
	The plug is defective	Electrical malfunctions must be corrected by an electrician.	
The appliance does not work well	The appliance is overloaded	Limit the storage of your food in the appliance	
	The doors are not closed properly	Rearrange the inside of the appliance	
	There is not enough space at the back and on the sides of the appliance	Move your appliance to reach the required space	



Moisture build-up in the appliance	Packages are wet before being placed in the appliance	Packages must be dry before being placed in the appliance
	Refrigerator doors are opened frequently	Limit the opening of doors so that moisture from the room does not enter the appliance
Doors do not open or close properly	Food is preventing the doors from closing	Rearrange the inside of the appliance
	Compartments, shelves or drawers are not perfectly in place	Put them correctly in place
	Door seals are broken or bent	Check the seals, replace them if necessary
	The appliance is not level	Check if the appliance or the cabinet is level, adjust if necessary
Abnormal noises	The appliance is not level	Adjust the cabinet if it is not level
	The appliance is touching the wall or other objects	Move the appliance slightly
	A component, e.g. a pipe, on the back of the appliance is touching another part of the unit or the wall	If necessary, bend the component carefully to clear the space
Food is not cold enough	The temperature is not set correctly	Please refer to the temperature setting section
	The door has been left open for a long time	Open the door only when necessary
	A large amount of warm food has been placed in the appliance in the last 24 hours	Temporarily set the thermostat to a higher setting to cool the appliance
	The appliance is near a heat source	Please refer to the installation location section
The unit is cooling too much	Thermostat is set too high	Temporarily set the thermostat to a lower position

ⓘ **Some noises may be heard during normal appliance operation (compressor operating cycle, automatic defrosting, circulation of the refrigerating gas through the appliance, etc.).**



**If you cannot find the cause of the anomaly, only call our approved after sales service or a qualified professional.**

# CONTACTS & INFORMATION

## Customer Relations

For more information about our products or to contact us, please:

- Visit our website: [www.de-dietrich.com](http://www.de-dietrich.com)

## Servicing and repairs

Any repairs to your appliance must be made by a qualified professional accredited to work on the brand.

When making contact, mention the complete reference of your appliance (model, type, serial number). This information is provided on the ID plate located at the bottom left of the refrigerator (above the shelf or behind the crisper).

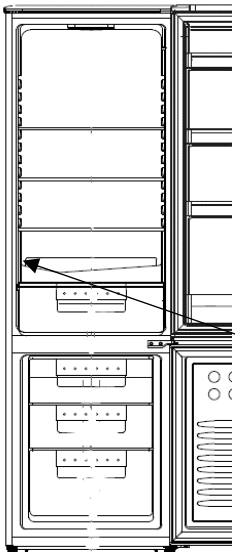

Reference	
Serial number	
Type	
Model	
Service Reference	

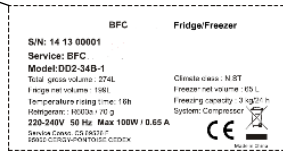

You can find a list of approved service centres on our website [www.de-dietrich.com](http://www.de-dietrich.com)

This website also allows access to information on spare parts.

## Original replacement parts

During servicing, ask for only original spare parts to be used.



The minimum length of time for making available spare parts listed in European Regulation 2019-2019-EU and accessible especially to the appliance user is 10 years under the terms set out in the above regulation.

## Guarantee

Please contact your reseller to benefit from the guarantee. The manufacturer does not offer any commercial guarantee for the refrigeration appliance

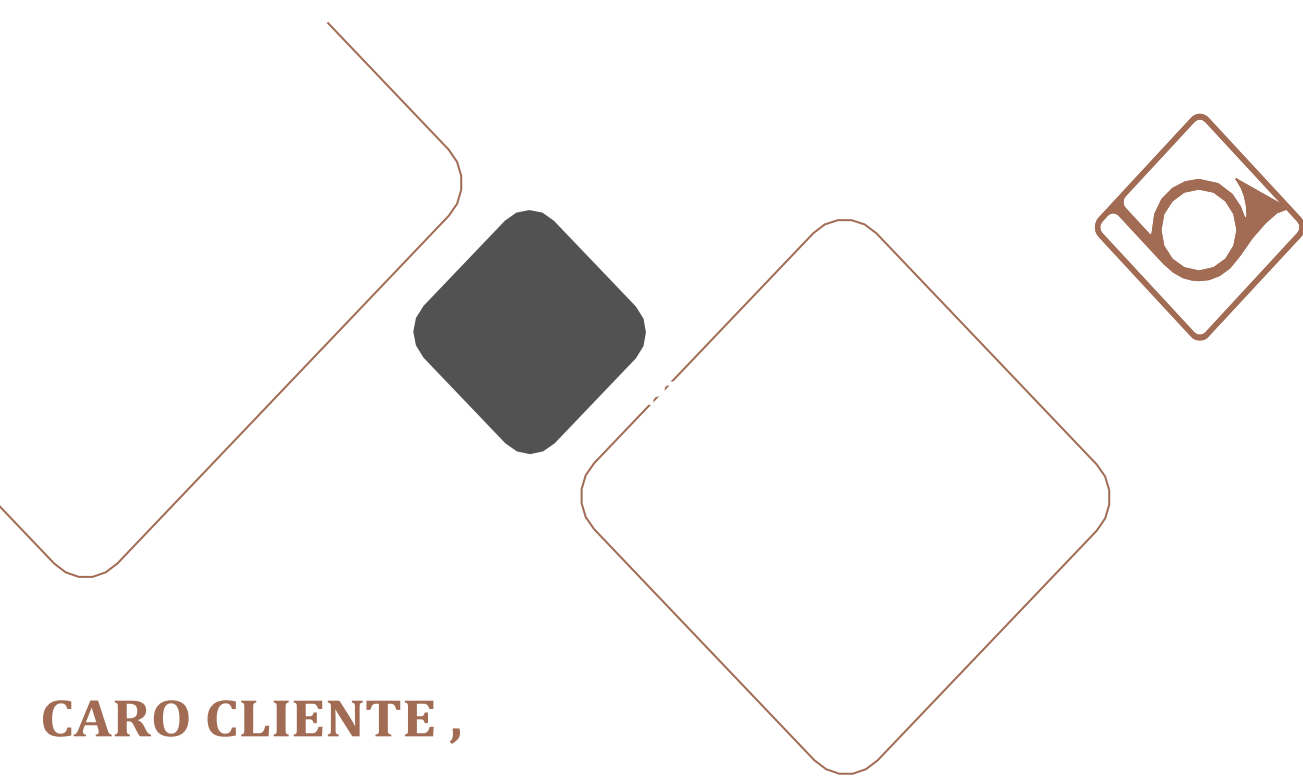

## CARO CLIENTE ,

Acabou de adquirir um eletrodoméstico De Dietrich. Esta escolha reflecte o seu elevado nível de exigência e o seu gosto pela arte de viver francesa. Com mais de 300 anos de herança, as nossas criações encarnam a mistura perfeita de design, autenticidade e tecnologia ao serviço das artes culinárias.

A De Dietrich cultiva uma busca constante pela excelência, perpetuando um artesanato excecional na criação de produtos com acabamentos impecáveis. Estes são fabricados com os melhores materiais e acabados de acordo com os mais elevados padrões.

Esperamos que encontre grande satisfação na utilização do seu novo eletrodoméstico e aguardamos com expectativa quaisquer sugestões ou questões que possa ter. O Serviço de Apoio ao Cliente da De Dietrich está disponível para responder às suas questões e comentários, assegurando que satisfazemos consistentemente as suas necessidades.

Sentimo-nos honrados por nos tornarmos o seu novo parceiro na sua casa e agradecemos sinceramente a sua confiança.

[www.de-dietrich.com](http://www.de-dietrich.com)

**De Dietrich**

CRÉATEUR D'ÉMOTIONS DEPUIS 1684

 Este aparelho está em conformidade com as diretrizes da UE.

### **CONSELHOS DE SEGURANÇA**



Para sua segurança e para uma utilização correta do aparelho, antes de instalar e utilizar o aparelho pela primeira vez, leia este manual do utilizador cuidadosamente, incluindo as suas recomendações e avisos.

Para evitar danos, erros e acidentes, é importante assegurar que todas as pessoas que usam o aparelho estão totalmente familiarizadas com as suas instruções de operação e segurança.

Guarde essas instruções e certifique-se de que são transportadas juntamente com o aparelho caso este seja mudado de lugar ou vendido, para que os utilizadores estejam sempre devidamente informados sobre a sua utilização devida e a sua segurança.

O fabricante não se responsabiliza por danos causados por omissão ou mau uso do aparelho.

### **SEGURANÇA E AVISOS GERAIS**

Este aparelho é indicado exclusivamente a uso doméstico, habitações privadas. Só pode ser utilizado em locais interiores cobertos, fechados e aquecidos como numa cozinha ou outro compartimento com as mesmas especificações. A sua utilização em espaços comuns ou de uso profissional não correspondem ao uso definido pelo fabricante.



Mantenha o aparelho longe de fontes de calor com chamas durante a instalação, manutenção e utilização. O símbolo ao lado presente na parte posterior do aparelho indica que é uma zona com matérias inflamáveis.

Os agentes de refrigeração e isolamento utilizados no aparelho contêm gases inflamáveis.

Durante o transporte, instalação, manutenção e limpeza do aparelho assegure-se que nenhum dos componentes do circuito de refrigeração sejam danificados. Se for o caso:

- evite as chamas por perto ou qualquer outra fonte de inflamação;
- ventile bem o local onde se encontra o aparelho.



### **Segurança de instalação**

- O seu aparelho deve ser instalado (fixado se necessário) conforme as instruções deste manual a fim de evitar qualquer dano, instabilidade ou má instalação.
- Mantenha-o livre de obstruções nas aberturas de ventilação localizadas no recetáculo do aparelho ou na estrutura incorporada.
- Em nenhuma circunstância modifique a composição do aparelho, qualquer forma que seja. É muito perigoso.
- Assegure-se de que o fio de alimentação não está danificado quando estiver a colocar o aparelho.

- Qualquer dano no fio de alimentação pode provocar um curto circuito e/ou uma eletrocussão.
- Se o fio de abastecimento estiver danificado, tem de ser substituído pelo fabricante, pelo seu serviço pós-venda ou por pessoas de qualificação semelhante, de forma a evitar um perigo.
- Triplas ou blocos de alimentação portáteis não devem ser colocados atrás do aparelho.
- Para os modelos equipados com um dispensador de água ou compartimento de fazer gelo, encha ou ligue apenas a uma fonte de fornecimento de água potável.



### **Segurança de pessoas vulneráveis**

- Este aparelho pode ser utilizado por crianças acima dos 8 anos e pessoas com capacidades físicas, sensoriais ou mentais reduzidas, ou pessoas com falta de experiência e conhecimento se tiverem recebido instruções ou forem supervisionadas relativamente à utilização do aparelho de forma segura e compreenderem os perigos envolvidos.
- As crianças não devem brincar com o aparelho.
- A limpeza e a manutenção efetuadas pelo utilizador não devem ser realizadas por crianças sem supervisão.
- Mantenha todo o material da embalagem longe de crianças, pois há o risco de asfixia.



### **Segurança de utilização**

- Não danifique o circuito de refrigeração.
- Não use dispositivos mecânicos ou outros meios para acelerar o processo de descongelamento além dos recomendados pelo fabricante.
- Não use aparelhos elétricos dentro dos compartimentos de armazenamento de alimentos do aparelho, a não ser que estes tenham sido claramente recomendados pelo fabricante.
- Não armazene substâncias explosivas dentro deste aparelho como aerossóis com propulsão de gases inflamáveis.



### **Segurança alimentar**

Para evitar a contaminação dos alimentos, deve respeitar as instruções seguintes:

- As aberturas de porta de forma prolongada são suscetíveis de levar a um aumento significativo da temperatura dos compartimentos do aparelho.
- Limpe regularmente as superfícies suscetíveis de entrar em contacto com alimentos e sistemas de evacuação acessíveis.
- Para aparelhos com distribuição de água: Limpe os recipientes de água se não tiverem sido usados durante 48 horas; lave bem o sistema de distribuição ligado a uma rede de distribuição de água se a água não tiver sido retirada durante 5 dias.
- Coloque carne e peixe cru nos recipientes do frigorífico adequados, de forma a que não entrem em contacto com outros alimentos, ou que não escorram para outros alimentos.

- Os compartimentos de “duas estrelas” para alimentos congelados servem para armazenar alimentos pré-congelados, armazenar ou fabricar gelado e cubos de gelo.
- Os compartimentos com “uma, duas e três estrelas” não servem para congelar alimentos frescos.
- Se o aparelho de refrigeração ficar vazio de forma prolongada, deve desligá-lo, descongelá-lo, limpá-lo, secá-lo e deixar a porta aberta para prevenir o desenvolvimento de fungos no interior do aparelho.

### Respeito pelo meio ambiente



Este símbolo indica que este aparelho não deve ser tratado como resíduo doméstico.  
Deve ser eliminado junto de um centro de recolha autorizado.

O seu aparelho contém vários materiais recicláveis. Assim, inclui este logótipo para indicar que os aparelhos usados devem ser colocados num ponto de recolha apropriado.

Informe-se junto do seu revendedor ou de serviços técnicos da sua cidade para conhecer os pontos de recolha dos aparelhos usados mais perto do seu domicílio. A reciclagem de aparelhos usados do fabricante será realizada nas melhores condições, em conformidade com a Diretiva Europeia em matéria de equipamentos elétricos e eletrónicos.

Alguns materiais de embalagem deste aparelho são também recicláveis. Participe na sua reciclagem contribuindo para a proteção do meio ambiente, eliminando-os nos contentores previstos para o efeito.

Em conformidade com as disposições legislativas mais recentes em termos de proteção e respeito pelo meio ambiente, o seu aparelho não contém CFC, mas sim um gás refrigerante chamado R600a. O tipo exato de gás refrigerante utilizado no seu aparelho é também indicado claramente na placa sinalética que se encontra no interior do seu aparelho, na parede esquerda em baixo. O R600a é um gás não poluente que não afeta a camada de ozono e cuja contribuição para o efeito de estufa é quase nula.

Os aparelhos usados devem ser tornados inutilizáveis imediatamente.

Desligue e corte o cabo de alimentação do aparelho. Torne o fecho da porta inutilizável, ou melhor ainda, desmonte a porta para evitar, por exemplo, que uma criança ou um animal fique fechado no interior, por brincadeira.

## Eco conceção

Para aceder a informações relativas ao seu modelo, armazenado na base de dados dos produtos, conforme a lei (UE) 2019/2016 e relativo à etiquetagem energética, deve conectar-se ao site de Internet dedicado no endereço <https://eprel.ec.europa.eu/>

Procure a referência do seu aparelho no site de Internet introduzindo a referência do serviço indicado na placa sinalética do seu aparelho.

Outra forma de aceder a informações é apresentando o código "QR" presente na etiqueta energética do seu produto.

## Disposição e apresentação do seu aparelho

- Este aparelho não foi destinado a ser usado como um aparelho de integração.
- O seu aparelho foi criado e testado para otimizar o consumo de energia.
- A disposição proposta é a solução ideal para obter um consumo e uma conservação ideal dos alimentos.

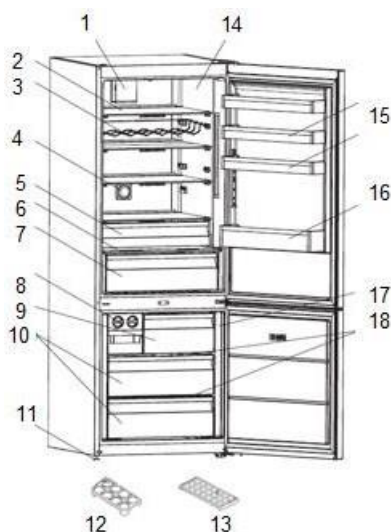

- 1- Ventilador
- 2- Prateleiras do compartimento frigorífico
- 3- Prateleira de garrafas
- 4- Purif'Air\*
- 5- Fresh Zone
- 6- Topo gaveta legumes
- 7- Gavetas para legumes
- 8- Twist Ice
- 9- Porta superior
- 10- Gavetas do congelador
- 11- Pés reguláveis
- 12- Suporte de ovos
- 13- Cuvete de gelo
- 14- Compartimento frigorífico
- 15- Compartimentos abertos
- 16- Compartimentos garrafas
- 17- Compartimento congelador
- 18- Prateleiras congelador

\*Esta ilustração é fornecida apenas a título indicativo, deve verificar o seu aparelho para saber mais.

Apenas uma instalação correta do seu aparelho que respeite as instruções dadas neste guia de instalação e utilização permitirá conservar os seus alimentos em boas condições, e com um consumo de energia otimizado.



## Economias de energia

Para limitar o consumo elétrico do seu aparelho:

- Instale-o em local adequado (ver capítulo referente à instalação).
- As portas devem estar abertas o menos tempo possível.
- Não introduza alimentos quentes no frigorífico nem no congelador, especialmente líquidos que libertem uma grande quantidade de vapor como a sopa.
- Verifique o funcionamento ótimo do congelador não deixando acumular demasiado gelo (descongelar assim que a camada tiver 5-6 mm de espessura) e limpe periodicamente o condensador (ver capítulo referente à manutenção).
- Verifique periodicamente as juntas das portas e assegure-se de que fecham com a máxima eficácia. Caso necessite de as substituir, consulte o serviço após venda.
- Nunca regule o aparelho a uma temperatura demasiado baixa.

## Conservação de alimentos

Algumas regras a respeitar:

- Respeitar a cadeia de frio e pensar em acionar as funções “Booster” pelo menos 6 horas antes de voltar das compras (para modelos com esta função).
- Limpar pelo menos uma vez por mês a parte do frigorífico (consultar o capítulo Limpeza e conservação).
- Conservar os pratos feitos em casa no frigorífico deixando-os arrefecer previamente.
- Garanta que o seu aparelho está ajustado às temperaturas recomendadas em baixo. As temperaturas de cada compartimento são indicadas para otimizar a conservação dos alimentos e evitar desperdícios.

Grupo	Tipo de compartimento	Temperatura recomendada
Compartimentos para alimentos frescos	Compartimento para alimentos frescos (frigorífico)	<b>+4°C</b>

Grupo	Tipo de compartimento	Temperatura recomendada
Compartimentos para alimentos congelados	Compartimento 0 estrelas (consoante o modelo)	<b>0°C</b>
	Compartimento 1 estrela (consoante o modelo)	<b>-6°C</b>
	Compartimento 2 estrelas (consoante o modelo)	<b>-12°C</b>
	Compartimento 3 estrelas (consoante o modelo)	<b>-18°C</b>
	Gavetas/prateleiras do congelador de 4 estrelas (consoante o modelo)	<b>-18°C</b>

Organizar a colocação dos alimentos nos locais indicados conforme o quadro abaixo:

Compartimentos do frigorífico	Tipo de alimentos
Porta e prateleira do frigorífico	Compotas, bebidas, ovos, condimentos. Não colocar alimentos frescos perecíveis nestas zonas
Recipiente para legumes	Saladas, fruta, legumes, ervas Não guardar bananas, cebolas, batatas ou alho no frigorífico.
Prateleira inferior e gaveta da zona fria (consoante o modelo)	Carne crua, peixe, alimentos muito perecíveis (para um armazenamento de duração limitada). Não guardar fruta e legumes nesta gaveta, pois arrisca que se degradem rapidamente.
Prateleira intermédia	Laticínios
Prateleira superior	Charcutaria, pratos preparados, pratos para reaquecer

Organizar a colocação dos alimentos conforme o quadro abaixo:

Compartimentos do congelador	Logótipos e serigrafia	Tipo de alimentos
Compartimento 0 estrelas		Para guardar sorvete algumas horas e fazer cubos de gelo. Este compartimento não é indicado para congelar alimentos frescos.
Compartimento 1 estrela	*	Para guardar produtos congelados algumas horas e fazer cubos de gelo. Este compartimento não é indicado para congelar alimentos frescos.
Compartimento de 2 estrelas	* *	Para guardar produtos congelados alguns dias e fazer gelado e cubos de gelo. Este compartimento não é indicado para congelar alimentos frescos.
Compartimento de 3 estrelas	* * *	Para guardar produtos congelados algumas semanas/meses e fazer cubos de gelo. Este compartimento não é indicado para congelar alimentos frescos.
Gavetas/prateleiras do congelador de 4 estrelas		Para congelar alimentos e armazenar: <ul style="list-style-type: none"> <li>- Carne, peixe (prateleira/gaveta inferior).</li> <li>- Legumes, batatas fritas (prateleira/gaveta intermédia).</li> <li>- Gelado, fruta, pratos preparados (gaveta/prateleira superior)</li> </ul>

### Conservação antes da colocação

Antes de colocar o aparelho no lugar e de o ligar à eletricidade, lave as paredes e os acessórios internos com água tépida e sabão neutro para eliminar o odor típico dos produtos novos, e seque bem.

**ⓘ** Não utilize detergentes ou agentes de limpeza abrasivos, que possam danificar o revestimento.

Na primeira utilização ou após um período de não utilização, antes de colocar alimentos no compartimento, deixe o aparelho a funcionar pelo menos 2 horas usando as configurações mais elevadas.

### Colocação



Advertência! Nunca exponha o aparelho a uma chama.

- Coloque o aparelho numa divisão seca e arejada.
- O aparelho deve ser colocado longe de fontes de calor tais como radiadores, caldeiras, raios solares, etc.
- O seu aparelho foi criado para um funcionamento ideal a uma certa temperatura ambiente. Foi criado para uma “classe climática” particular. Esta classe climática é indicada com clareza na placa sinalética (Ver capítulo “Contacto”). O frigorífico pode não manter temperaturas interiores satisfatórias se funcionar fora dos limites de temperaturas da classe climática atribuídos. Deve fazer com que a colocação escolhida respeite estes limites de temperatura:

Classe	Temperatura ambiente
<b>SN</b>	Este aparelho de refrigeração é indicado para ser utilizado a temperaturas ambientes <b>entre 10 °C e 32 °C</b>
<b>SN-ST</b>	Este aparelho de refrigeração é indicado para ser utilizado a temperaturas ambientes <b>entre 10 °C e 38 °C</b>
<b>SN-T</b>	Este aparelho de refrigeração é indicado para ser utilizado a temperaturas ambientes <b>entre 10 °C e 43 °C</b>
<b>N</b>	Este aparelho de refrigeração é indicado para ser utilizado a temperaturas ambientes <b>entre 16 °C e 32 °C</b>
<b>ST</b>	Este aparelho de refrigeração é indicado para ser utilizado a temperaturas ambientes <b>entre 16 °C e 38 °C</b>
<b>T</b>	Este aparelho de refrigeração é indicado para ser utilizado a temperaturas ambientes <b>entre 16 °C e 43 °C</b>

- Conforme o precedente, não coloque o seu aparelho em varandas, terraços, garagens, etc. O calor excessivo no verão e o frio no inverno impedem o seu bom funcionamento e, como resultado, a boa conservação de alimentos.
- Deve garantir-se um nivelamento adequado através do ajuste de um ou vários pés ajustáveis situados na parte inferior do armário (ver parágrafo “nivelamento do aparelho”).
- Se o seu aparelho estiver equipado com rodas, lembre-se de que servem apenas para facilitar pequenos movimentos. Não as use para deslocar o aparelho em trajetos longos.

## Espaço a respeitar

- Escolha um local que não esteja diretamente exposto à luz solar.
- Escolha um local que seja suficientemente grande para que as portas possam abrir facilmente.
- Preveja uma distância de segurança à direita, à esquerda, atrás e por cima do aparelho aquando da colocação do mesmo. Isto permitirá otimizar as performances do produto, de reduzir o consumo de energia e limitar a fatura da eletricidade (ver desenho abaixo).
- Assegure-se de que o ar possa circular livremente em volta do aparelho.

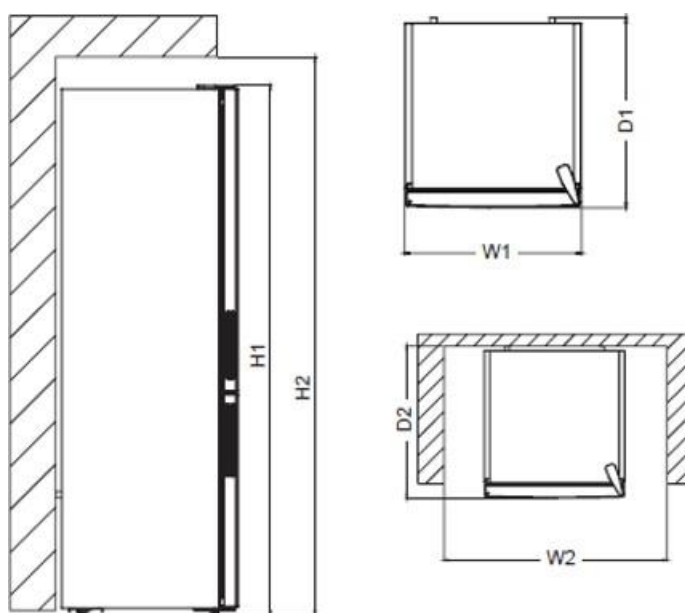

Dimensões globais*		
H1	mm	1920.0
W1	mm	700.0
D1	mm	712.0

\* medidas sem puxador

Espaço necessário à utilização**		
H2	mm	2070.0
W2	mm	800.0
D2	mm	790.8

\*\*contando o puxador; para assegurar a livre circulação do ar de refrigeração

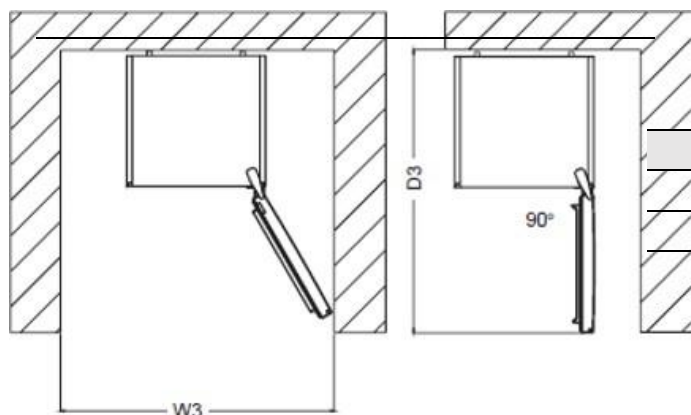

Espaço global necessário à utilização***		
W3	mm	1301.3
D3	mm	1390.3

\*\*\*contando o puxador; para assegurar a livre circulação do ar de refrigeração e a abertura da porta permitindo aceder a todos os equipamentos internos

## Nivelamento do aparelho

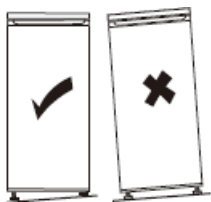

Selecione um espaço para instalar o frigorífico sobre uma superfície plana.

Se o aparelho não estiver nivelado, as portas não ficarão corretamente alinhadas e a estanquicidade dos compartimentos poderá não ser assegurada.

Para o nivelar lateralmente, ajuste os 2 pés reguláveis pela frente.

Uma vez instalado, verifique que está ligeiramente inclinado para trás para facilitar a abertura da porta. Se necessário, ajuste os pés reguláveis.

Para ajustar os pés pela frente, proceda da seguinte forma:

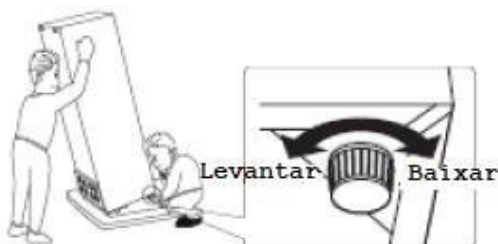

## Ligação elétrica



**Aviso!** Deve ser possível desligar o aparelho da alimentação principal, a tomada deve ser de fácil acesso após a instalação.

- A instalação elétrica deve cumprir as normas em vigor e deve ser capaz de resistir à potência nominal mencionada na placa sinalética.
- A tomada deve ser facilmente acessível, mas estar fora do alcance de crianças.
- Para sua segurança, este aparelho deve ser ligado à terra. Se a tomada não estiver ligada à terra, consulte um electricista qualificado para ligar o seu aparelho às regulamentações em vigor em conformidade.
- Não utilize uma extensão, nem um adaptador, um uma ficha múltipla.
- Não devem ser colocadas fichas triplas nem blocos de alimentação portáteis na parte traseira do aparelho.

O fabricante não assume qualquer responsabilidade se as precauções de segurança supramencionadas não forem respeitadas. **Em caso de incerteza, contacte o seu instalador.**

**Indicador “ZONA FRIA”**

Vai encontrar este símbolo no seu frigorífico.

Ele indica onde se situa a zona mais fria do vosso frigorífico, cuja temperatura é igual ou inferior a +4°C.

O indicador de temperatura permite controlar o bom funcionamento do vosso frigorífico.



Regular o termóstato



Temperatura correta

**Atenção!**

A abertura prolongada da porta pode causar um aumento interior da temperatura.

Assim, o indicador deve ser lido nos 30 segundos após a abertura da mesma para que a leitura seja correta.

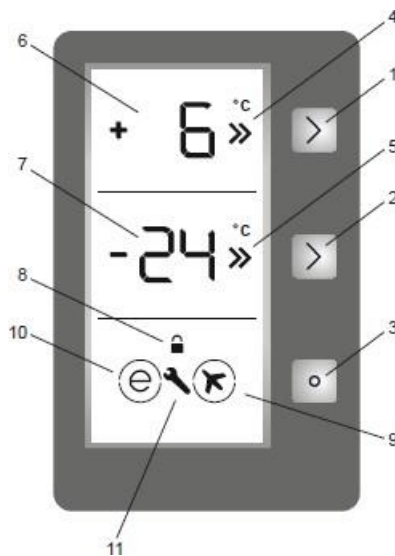
**Regulação da temperatura****Painel de comandos**

Assim que o aparelho seja ligado pela 1ª vez, as luzes interiores podem acender-se com um minuto de retardamento devido aos testes de abertura.

**Utilização do painel de comandos**

- 1- Tecla de regulação do frigorífico. Prima para modificar a temperatura do frigorífico: 8, 6, 5, 4, 2°C e para ativar o modo super refrigeração
- 2- Tecla de regulação do congelador. Prima para modificar a temperatura do congelador: -16, -18, -20, -22, -24°C e para ativar o modo super congelação
- 3- Ativação dos modos Eco e Férias
- 4- Indicador da temperatura do frigorífico
- 5- Indicador da temperatura do congelador
- 6- O indicador da temperatura do frigorífico ou do super refrigeração SC aparece aqui

- 7- O indicador da temperatura do congelador ou da super congelação SF aparece aqui
- 8- Visor segurança para crianças
- 9- Visor modo Férias
- 10- Visor modo Eco
- 11- Visor Alarme: acende se deteta algum problema ao nível dos captores ou da produção de frio

#### Parâmetros das temperaturas do frigorífico

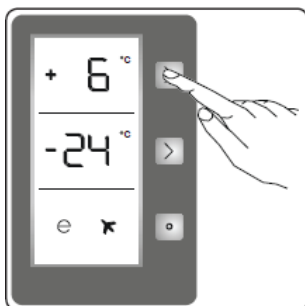

- A temperatura inicial do frigorífico é de +4°C.
- Prima uma vez na tecla do frigorífico. Quando a tecla é premida pela primeira vez, aparece o último valor definido no ecrã.
- Quando quiser mudar a temperatura, de cada vez que premir a tecla, uma temperatura inferior é definida (+8, +6, +5, +4, +2°C e super refrigeração).

#### Parâmetros das temperaturas do congelador

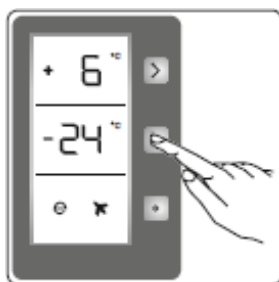

- A temperatura inicial dos congeladores é de -18°C.
- Para regular a temperatura do congelador prima uma vez na tecla do congelador. Quando a tecla é premida pela primeira vez, aparece o último valor definido no ecrã.
- Quando quiser mudar a temperatura, de cada vez que premir a tecla, uma temperatura inferior é definida (-16, -18, -20, -22, -24°C e super congelação).

#### Modo super congelação

Este modo permite congelar mais rapidamente os alimentos preparados frescos e é igualmente útil quando se coloca uma grande quantidade de alimentos ao mesmo tempo após as compras.

É necessário ativar este modo 24h antes de colocar os alimentos ou, caso não seja possível, pelo menos 3h antes. Após 24h o aparelho volta automaticamente à regulação precedente.

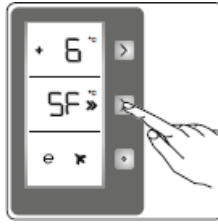

- Prima a tecla até que apareça no ecrã SF (super congelação).
- O sinal sonoro confirma que o modo está definido.
- O indicador de temperatura do compartimento congelador selecionado indica SF.

Assim que este modo está ativo:

- é possível regular a temperatura do frigorífico, permanecendo ativa a super congelação.
- não é possível selecionar os modos Eco e Férias.
- Este modo pode ser desativado da mesma forma que selecionou, mas deve ser mantido ativo pelo menos 24h.

### Modo super refrigeração

Este modo permite arrefecer e conservar uma grande quantidade de alimentos no compartimento assim como arrefecer bebidas rapidamente.

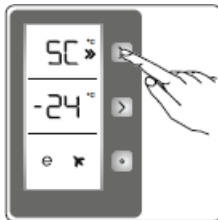

- Prima a tecla de regulação do frigorífico até que SC (super refrigeração) se afixe no ecrã.
- O sinal sonoro confirma que o modo está definido.
- O indicador de temperatura do frigorífico indica SC.

Assim que este modo está ativo:

- é possível regular a temperatura do congelador, permanecendo ativa o super refrigeração.
- não é possível selecionar os modos Eco e Férias.
- Este modo pode ser anulado, procedendo da mesma forma que o selecionou.

### Modo ECO

Este modo permite economizar energia em períodos de uso menos frequentes ou de ausência de casa. Funciona em temperatura ótima economizando energia.

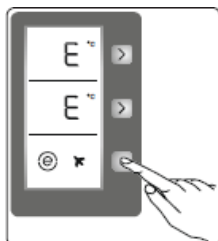



- Prima a tecla Modo até que um círculo apareça em volta do visor Eco. O círculo pisca 3 vezes e um sinal sonoro duplo confirma que o modo está definido.
  - Os indicadores de temperatura do frigorífico e congelador marcam E.
- O círculo em volta do visor Eco e o E permanecem até ao fim do modo.

Assim que este modo está ativo:

- é possível regular a temperatura do frigorífico e do congelador.
- os modos Super refrigeração e Super congelação podem ativar-se mas anulando o modo Eco.
- o modo Férias pode ativar-se anulando o modo Eco.
- Para anular o modo, prima de novo a tecla Modo. Assim que estiver desativado, os valores de regulação pré-selecionados regressam.

### Modo férias

Este modo deve ser ativado quando o aparelho não for usado durante um longo período de tempo. Isto permite que o frigorífico vá funcionar de forma mais económica. Deve esvaziar o frigorífico quando ativar este modo.

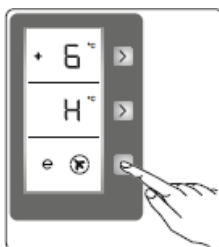

- Prima a tecla Modo até que apareça um círculo em volta do visor Férias. O círculo pisca 3 vezes e um sinal sonoro duplo confirma que o modo está definido.
  - O indicador de temperatura do congelador marca H.
- O círculo em volta do visor Férias e o H permanecem até ao fim do modo.

Assim que este modo está ativo:

- é possível regular a temperatura do frigorífico e do congelador.
- os modos Super refrigeração e Super congelação podem ativar-se mas anulando o modo Férias.
- o modo Eco pode ativar-se anulando o modo Férias.
- Para anular o modo, prima de novo a tecla Modo. Assim que estiver desativado, os valores de regulação pré-selecionados regressam.

### Função bebidas frescas

Este modo é utilizado para refrescar bebidas durante um intervalo de tempo regulável.

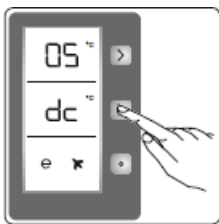

- Prima a tecla congelador durante 3 segundos.
- As letras "dc" afixam-se no visor na parte do congelador e o número 05 pisca na parte do frigorífico.

Prima a tecla Frigorífico para regular a duração (05-10-15-20-25-30 minutos). Se nenhuma tecla for premida durante 2 segundos, a duração fica definida.

A contagem regressiva começa a partir da duração escolhida, minuto a minuto. A duração restante pisca no ecrã.

- Um sinal sonoro indica que o tempo terminou.
- Para anular e/ou extinguir o modo, prima de novo a tecla de regulação do congelador durante 3 segundos.

#### Assim que o modo estiver ativado:

- Regule a duração em função da temperatura das garrafas antes de as colocar no aparelho. Por exemplo, a duração está inicialmente definida para 5 minutos. Ao fim desta duração, se as garrafas ainda não estiverem frescas, pode definir mais 5 ou 10 minutos.
- Verifique regularmente a temperatura das garrafas. Retire as que considerar suficientemente frescas já que podem rebentar caso se coloquem no aparelho demasiado tempo neste modo ativado.

#### Modo economizador de visor

Este modo permite economizar energia extinguindo todas as luzes do painel de comandos enquanto este estiver inativo.

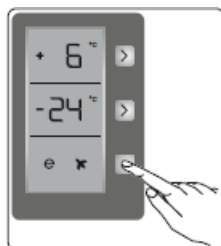

- O modo economizador de visor é automaticamente ativado após 30 segundos.
- Prima qualquer tecla para reacender o visor.

Caso não anule o modo economizador de visor ou não prima nenhuma tecla durante 30 segundos, o painel permanece apagado.

#### Para desativar este modo:

Prima em qualquer tecla para ativar as teclas, prima a tecla modo e mantenha-a premida uns 3 segundos.

Um sinal sonoro indica que o modo está definido.

Para reativar o modo economizador de visor, prima a tecla modo e mantenha-a premida cerca de 3 segundos.

#### Função segurança das crianças

Esta função permite bloquear as teclas do ecrã a fim de impedir a modificação dos parâmetros.

- Prima simultaneamente as teclas de regulação do congelador e do frigorífico durante 3 segundos.
- Para desativar a função efetue a mesma operação.

#### Alarme de porta aberta

O alarme aciona caso a porta do frigorífico e/ou congelador estejam abertas demasiado tempo. Após 2 minutos, a luz interna pisca e emite um sinal sonoro. Extingue-se assim que fechar a porta.

## Uso corrente

O seu frigorífico vem equipado com prateleiras, gavetas e compartimentos com logótipos diferentes que ajudam a guardar os alimentos no local mais apropriado.

### Utilização das prateleiras

As paredes do frigorífico vêm equipadas com uma série de calhas que permitem posicionar as prateleiras conforme desejado.

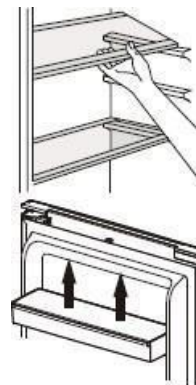

### Posicionamento das prateleiras de porta

As prateleiras de porta podem ser retiradas para facilitar a limpeza. Para o fazer, puxe progressivamente a prateleira na direção indicada pelas setas até a retirar completamente. Depois de a limpar, volte a colocar no local desejado.

### Meia prateleira rebatível

A meia prateleira permite obter mais espaço de arrumo. Empurre a parte da frente e faça-a correr até ficar por cima da restante metade. Assim que pretender, volte a colocá-la na posição inicial.

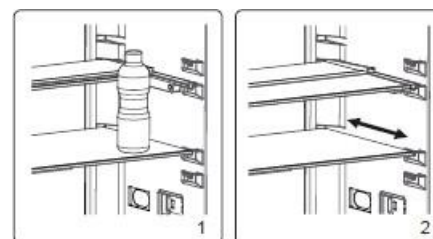

### Regulador de humidade

Se a gaveta de legumes estiver cheia, o regulador de humidade na parte anterior do compartimento deve estar aberto. Isto permite ao ar entrar na gaveta e controlar a humidade para aumentar a duração dos alimentos.

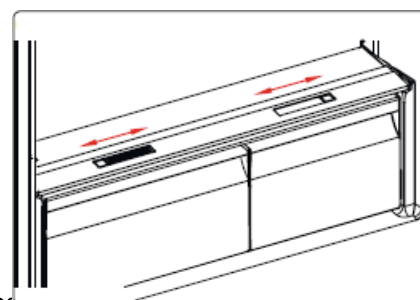

### Fresh zone

(imagens puramente representativas)

A conservação dos alimentos no compartimento Fresh Zone do frigorífico permite prolongar a frescura e o sabor. A Fresh Zone é geralmente utilizada para conservar os alimentos frescos como peixe ou carne por exemplo.

Nota: Não coloque alimentos que pretenda congelar ou a cuvette de gelo dentro do frigorífico.

### Ultrafresh

A tecnologia Ultrafresh permite eliminar o etileno (um gás emitido naturalmente pelos alimentos frescos) assim como os maus odores da gaveta dos legumes. Desta forma, os alimentos permanecem frescos durante mais tempo.

- A Ultrafresh deve ser limpa uma vez por ano. O filtro deve ser colocado no forno durante umas 2h a 65°C.
- Para limpar o filtro, retire a tampa traseira do local do filtro no sentido da seta.
- O filtro não deve ser lavado com água nem com detergente.

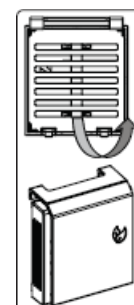

### Pure Beam +

A tecnologia Pure Beam + dotada de luz UV e de um sistema de filtração do ar, permite eliminar as bactérias e vírus que existem no seu aparelho. O ar do seu frigorífico fica assim purificado.

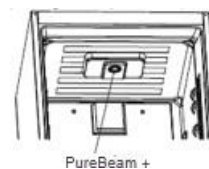

### Twist Ice

Este equipamento permite fabricar e extrair cubos de gelo de forma mais fácil do que as cuvetes tradicionais.

- Puxe a gaveta branca e retire o Twist Ice.
- Encha de água até ao nível indicado.
- Volte a colocar a gaveta.
- Assim que o gelo estiver formado, rode os manípulos para fazer cair os cubos no compartimento para o efeito.
- Tire o compartimento para os utilizar.

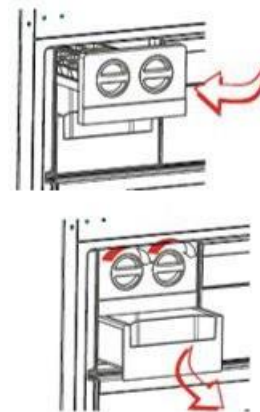

### Nota:

Não encha o compartimento de água para fazer gelo; corre o risco de partir.

### Conselhos e dicas

- Este frigorífico é um aparelho doméstico que serve para a conservação a curto prazo de alimentos como fruta, legumes, bebidas, etc.
- Não o utilize como um equipamento especializado que permita guardar produtos cuja conservação deve seguir regras de temperatura rigorosas, tais como as dos medicamentos, etc.
- Os alimentos cozinhados devem ser arrefecidos à temperatura ambiente antes de serem colocados no frigorífico.
- É aconselhado colocar os alimentos em recipientes herméticos antes de os guardar no aparelho.
- Não coloque os alimentos diretamente contra a saída de ar, pois arrisca bloquear o fluxo de ar e congelar os alimentos.
- Nunca introduza líquidos voláteis, inflamáveis ou explosivos como dissolventes, álcool, acetona ou gasolina. Isto pode causar o risco de explosão.
- A porta não deve ficar aberta mais do que necessário.

### Conselhos para a refrigeração

- A carne (de todos os tipos) deve ser envolvida num saco hermético e colocada na prateleira de vidro por cima do recipiente para legumes.
- Para maior segurança, não a guarde desta forma mais do que um dia ou dois, no máximo.
- Os alimentos cozinhados, os pratos frios, etc. devem ser cobertos e podem ser colocados em qualquer prateleira.
- A fruta e legumes devem ser cuidadosamente lavados e colocados no compartimento previsto para o efeito.

- A manteiga e o queijo devem ser colocados em recipientes herméticos especiais, envoltos em película de alumínio ou colocados num saco hermético.
- As garrafas de leite devem ser fechadas e guardadas na prateleira para garrafas, na porta.
- Com a poupança de energia em mente, todas as prateleiras, gavetas e outros compartimentos devem ser colocados no lugar previsto.

### Cuvetes

Este aparelho pode estar equipado com cuvetes para gelo.

### Conselhos de congelação

Para ajudar a tirar o máximo partido do processo de congelamento, aqui tem algumas dicas importantes.

- a quantidade máxima de alimentos que podem ser armazenados em 24 horas é apresentada na placa de classificação;
- o processo de congelamento leva 24 horas. Não pode adicionar mais alimentos durante este período;
- congele unicamente alimentos de boa qualidade, frescos e bem lavados.
- prepare os alimentos em pequenas porções para acelerar o processo de congelamento e descongele apenas a quantidade necessária;
- embale os alimentos em papel de alumínio ou polietileno e assegure que está estanque;
- não deixe que os alimentos frescos e não congelados toquem em alimentos já congelados, evitando um aumento na temperatura dos mesmos;
- não consuma alimentos congelados logo após a retirada do congelador para não correr riscos de queimaduras, mesmo que sejam sorvetes;
- recomenda-se que rotule os alimentos que congela com a data, para poder considerar os tempos de armazenamento;
- para obter cubos de gelo mais rapidamente, coloque as cuvetes nos compartimentos superiores.

### Descongelação

Antes de consumidos, os alimentos congelados podem ser descongelados no compartimento do frigorífico ou a uma temperatura ambiente, conforme o tempo disponível.

Alguns alimentos também podem ser cozinhados diretamente à saída do congelador, quando ainda estiverem congelados. Neste caso, o tempo de cozedura será mais longo.

**Importante!** Em caso de descongelação acidental, devido a, por exemplo, um corte de corrente, consuma rapidamente os alimentos descongelados e nunca volte a congelá-los.



**Atenção! Qualquer alimento descongelado nunca deve voltar a congelar-se. Coloque-o no frigorífico e consuma-o assim que possível.**

**Voltar a congelar um produto descongelado favorece a proliferação de bactérias podendo ser muito prejudicial para a saúde, provocando intoxicações alimentares.**

**Em caso de dúvida. Cozinhe os alimentos e consuma-os.**

## Conselhos para o armazenamento dos alimentos congelados

Para garantir um desempenho ideal, respeite as instruções seguintes:

- Assegure-se de que a cadeia de frio foi respeitada pelo fabricante;
- Assegure que os alimentos congelados são rapidamente transferidos da loja para o seu congelador;
- Não abra a porta com demasiada frequência nem deixe a porta aberta mais tempo do que o necessário;
- Depois de descongelados, os alimentos deterioram-se rapidamente e não devem ser congelados novamente;
- Respeite as datas limite de conservação indicadas nos produtos alimentares.



**Atenção:**

**Desligar o aparelho antes de proceder à limpeza ou qualquer operação de manutenção. Não puxe pelo cordão de alimentação, mas sim retire-o diretamente da ficha.**

### Limpeza

Por motivos de higiene, limpe regularmente o aparelho (parede e acessórios interiores, exteriores).

**Importante!** Os óleos etéreos e os solventes orgânicos podem danificar as peças em plástico, por exemplo, sumo de limão, ácido butírico, ácido acético.

- Não deixe que este tipo de substâncias entre em contacto com as peças do aparelho.
- Não utilize detergentes abrasivos.
- Retire os alimentos do aparelho. Guarde-os num lugar fresco e bem embalado.
- Limpe o aparelho e os acessórios interiores com a ajuda de um pano e água morna diluída com vinagre branco e bicarbonato de sódio. Nunca lave os acessórios na máquina da louça.
- Depois de limpar, enxague as superfícies com água doce e seque.
- Quando tudo estiver seco, volte a ligar o aparelho.
- Assegure-se de que não entra água no local da lâmpada nem em nenhum outro componente elétrico.
- Limpe o condensador com uma escova pelo menos 2 vezes por ano. Isto permite poupar energia e melhorar o rendimento do aparelho.

ⓘ Nunca limpe o aparelho com um dispositivo de limpeza a vapor.

### Limpeza do orifício de evacuação

Para evitar que a água do descongelamento fique no frigorífico, limpe regularmente o orifício de evacuação na parte de trás da parte do frigorífico. Utilize um produto de manutenção, como indicado no esquema à direita.

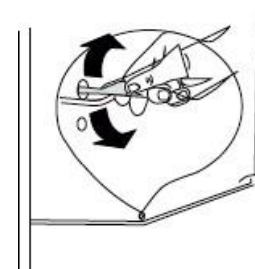

### Substituição da lâmpada

Este aparelho contém uma fonte luminosa de classe de eficácia F.

A lâmpada interior é de tipo LED. Para a substituir, deve contactar o seu serviço pós-venda ou técnico habilitado.



**Aviso! Em caso de anomalia, desligue o seu aparelho. Somente um profissional qualificado pode proceder a uma reparação do mesmo.**

Em caso de anomalia de funcionamento, verifique os pontos abaixo antes de chamar o serviço após venda ou um outro profissional qualificado.

<b>Tipo de erro</b>	<b>Significado</b>	<b>Causa</b>	<b>Ação</b>
E01	Aviso no sensor		Contacte o serviço após venda
E02	Aviso no sensor		Contacte o serviço após venda
E03	Aviso no sensor		Contacte o serviço após venda
E06	Aviso no sensor		Contacte o serviço após venda
E07	Aviso no sensor		Contacte o serviço após venda
E08	Aviso de falha de tensão	A alimentação elétrica do aparelho deve estar inferior a 170V	- Não é uma avaria no aparelho, mas o erro permite evitar danos no compressor. - Aumentar a tensão para os níveis requeridos. - Se o problema persistir, contacte o serviço após venda.
E09	O compartiment o congelador não está suficientement e frio	Este aviso aparece em caso de falha de eletricidade durante um período de tempo prolongado	1- Consuma rapidamente os alimentos armazenados. Não volte a congelar alimentos descongelados. 2- Regule a temperatura do congelador para mais frio ou ative a função super congelação até atingir a temperatura normal. Abra as portas o menos possível. 3- Não coloque alimentos frescos no aparelho até que o problema esteja resolvido. Se o problema persistir, contacte o serviço após venda.
E10	O compartimento frigorífico não está suficientemente frio	Este aviso aparece em caso de falha de eletricidade durante um período de tempo prolongado ou após ter colocado alimentos quentes dentro do aparelho.	1- Regule a temperatura do frigorífico para mais frio ou ative a função super refrigeração até atingir a temperatura normal. - Abra a porta o menos possível até que o problema esteja resolvido. 2- Desimpedir a área do canal de evacuação e evitar ter alimentos perto do sensor. - Se o problema persistir, contacte o serviço após venda.
E11	O compartiment o frigorífico está demasiado frio	Vários	- Verifique se o modo super refrigeração está ativado. - Baixe a temperatura do frigorífico. - Verifique os orifícios de evacuação. - Se o problema persistir, contacte o serviço após venda.



O aparelho não funciona	<ul style="list-style-type: none"> <li>- Está desligado.</li> <li>- Saltou um fusível.</li> <li>- Ficha desligada.</li> <li>- Tomada defeituosa.</li> </ul>	<ul style="list-style-type: none"> <li>- Ligue o aparelho.</li> <li>- Verifique o fusível; substitua se necessário.</li> <li>- Ligue a ficha.</li> <li>- Os problemas elétricos devem ser resolvidos por um técnico.</li> </ul>
O aparelho funciona mal.	<ul style="list-style-type: none"> <li>- Está demasiado carregado.</li> <li>- Portas mal fechadas.</li> <li>- Espaço atrás e dos lados é insuficiente.</li> </ul>	<ul style="list-style-type: none"> <li>- Limite o stock dos alimentos.</li> <li>- Reveja o interior do aparelho.</li> <li>- Deixe o espaço suficiente requerido.</li> </ul>

Acumulação de humidade no aparelho	<ul style="list-style-type: none"> <li>- Embalagens húmidas antes de serem colocadas no aparelho.</li> <li>- Portas abertas frequentemente.</li> </ul>	<ul style="list-style-type: none"> <li>- Deve secar as embalagens antes de as colocar no aparelho.</li> <li>- Limitar o número de abertura das portas.</li> </ul>
As portas não abrem ou não fecham corretamente	<ul style="list-style-type: none"> <li>- Os alimentos impedem o fecho das portas.</li> <li>- Os compartimentos, gavetas ou prateleiras não estão perfeitamente no lugar.</li> <li>- As juntas de porta estão danificadas ou torcidas.</li> <li>- O aparelho não está nivelado.</li> </ul>	<ul style="list-style-type: none"> <li>- Reveja o interior do aparelho.</li> <li>- Coloque tudo corretamente.</li> <li>- Verifique e trate de substituir se necessário.</li> <li>- Verifique o nível e regule se necessário.</li> </ul>
Ruídos anormais	<ul style="list-style-type: none"> <li>- O aparelho não está nivelado.</li> <li>- O aparelho está junto à parede ou a outros objetos.</li> <li>- Um componente, p. ex. o tubo ou a traseira do aparelho está junto à parede.</li> </ul>	<ul style="list-style-type: none"> <li>- Nivele-o.</li> <li>- Desloque o aparelho.</li> <li>- Se necessário dobre com cuidado para libertar o espaço.</li> </ul>
Os alimentos não estão a arrefecer.	<ul style="list-style-type: none"> <li>- A temperatura não está regulada corretamente.</li> <li>- A porta ficou aberta demasiado tempo.</li> <li>- Colocou uma enorme quantidade de alimentos nas últimas 24h.</li> <li>- O aparelho está demasiado perto de uma fonte de calor.</li> </ul>	<ul style="list-style-type: none"> <li>- Verifique as notas referentes à regulação da temperatura.</li> <li>- Abra a porta somente quando necessário.</li> <li>- Regule temporariamente o termostato para uma posição mais elevada para arrefecer o aparelho.</li> <li>- Verifique as notas referentes à instalação.</li> </ul>
O aparelho arrefece demasiado.	O termostato está demasiado alto.	Regule temporariamente numa posição mais baixa.

ⓘ Podem ser ouvidos alguns ruídos durante o funcionamento normal do aparelho (ciclo de funcionamento do compressor, descongelamento automático, circulação do gás refrigerante no aparelho, etc.).



**Se não encontrar a origem da anomalia de funcionamento, contate apenas o nosso serviço de assistência pós-venda autorizado ou um profissional qualificado.**

## 6/SERVIÇOAPÓS- VEND

As eventuais intervenções no aparelho devem ser efectuadas por um profissional qualificado depositário da marca.

Aquando da vossa chamada, mencionar a referência completa do aparelho (modelo, tipo, nº de série): estas indicações estão na placa sinalética situada em baixo à esquerda do aparelho (sobre a prateleira ou atrás da gaveta de legumes).

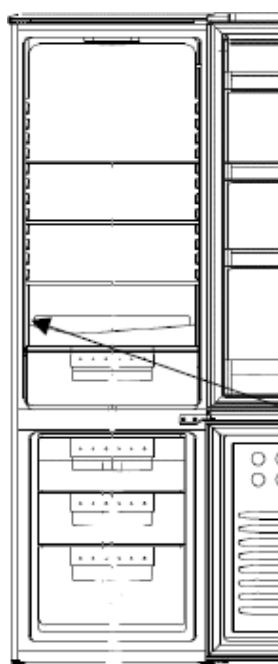

Referência	
Número de série	
Tipo	
Modelo	
Referência SAV	



### Peças de origem



Aquando de uma intervenção de manutenção, solicitar a utilização exclusiva de peças certificadas de origem.

A duração mínima da disponibilização das peças sobresselentes inscritas na lista do Regulamento Europeu 2019-2019-EU e acessíveis nomeadamente ao utilizador do aparelho, é de 10 anos nas condições previstas pelo mesmo regulamento.

### Garantia

Deve contactar o seu revendedor para tirar partido da garantia. O fabricante não oferece garantia comercial do aparelho de refrigeração.

