



ПАСПОРТ

Столы производственные

ТУ 31.09.11 – 001 – 33413496 - 2019



г. Красноярск

Соля производственные

1. НАЗНАЧЕНИЕ

Столы производственные «KRONER» предназначены для использования в различных производственных цехах предприятий общественного питания, супермаркетах, комбинатах пищевой промышленности для разделывания и обработки пищевых продуктов, а также в качестве вспомогательной поверхности для кухонного оборудования.

Столешница столов изготовлена из пищевой нержавеющей стали толщиной 0,8 мм. Она укреплена с внутренней стороны листом ЛДСП, толщиной 16 мм, что увеличивает прочность и исключает прогиб столешницы.

Производитель «KRONER» выпускает столы производственные следующих серий:

Столы производственные серии «ЭКОНОМ» (СЦЭ, СПЭ) – каркас разборный – уголок из оцинкованной стали 40х40 толщиной 1,5 мм;

Столы производственные серии «СТАНДАРТ» (СЦС, СПС) – каркас разборный – уголок из нержавеющей стали 40х40 толщиной 1,5 мм;

Столы производственные серии «ПРЕМИУМ» (СЦП, СПП) – каркас сварной – нержавеющая профильная труба квадратного сечения 40х40 толщиной 1,2 мм.

Максимальная равномерно распределенная нагрузка - до 150 кг.

Стол может поставляться со следующими вариантами полок: сплошная и полка-решетка. Стол может изготавливаться с бортом и без борта. Борт предохраняет от попадания продуктов питания на стену или на пол.

Материал полок может быть:

- оцинкованная сталь;
- нержавеющая сталь.

Производитель «KRONER» постоянно расширяет и совершенствует ассортимент выпускаемой продукции, вследствие этого, производитель оставляет за собой право внести изменения в комплектацию, внешний вид, технические характеристики изделия без ухудшения потребительских свойств.

2. ТЕХНИЧЕСКИЕ ХАРАКТЕРИСТИКИ

Таблица 1 – Технические характеристики столов производственных.

Наименование	Длина, мм	Ширина, мм	Высота, мм	Наличие борта
Столы производственные СЦЭ, СЦЭ СП, СЦЭ СП оц, СЦС, СЦС СП, СЦП СП	600	600	850	нет
		700		
		800		
	800	600		
		700		
		800		
	1000	600		
		700		
		800		
	1200	600		
		700		
		800		
	1500	600		
		700		
		800		
1800	600			
	700			
	800			
Столы производственные СПЭ, СПЭ СП, СПЭ СП оц, СПС, СПС СП, СПП СП	600	600	850	есть
		700		
		800		
	800	600		
		700		
		800		
	1000	600		
		700		
		800		
	1200	600		
		700		
		800		

	1500	600		
		700		
		800		
	1800	600		
		700		
		800		

3. КОМПЛЕКТНОСТЬ

- 1) Стойки – 4 шт.
- 2) Столешница – 1 шт.
- 3) В зависимости от модели или:
 - 3.1) полка – решетка (перекладина продольная – 2шт, перекладина поперечная - 2шт, перекладина средняя – от 2 до 5 шт. в зависимости от длины стола);
 - 3.2) полка сплошная;
- 4) Комплект крепежа (уголки усиливающие – 8 шт, болты М6 – 32 шт, гайка М6 – 32 шт);
- 5) Опора регулируемая – 4 шт.
- 6) Паспорт – 1 шт.

4. УСТРОЙСТВО И ПРИНЦИП РАБОТЫ ИЗДЕЛИЯ

Столы производственные центральные и пристенные серии Эконом и Стандарт поставляются в разобранном виде. Столы производственные серии Премиум поставляются в собранном виде.

Перед началом работы рекомендуется обработать поверхность стола обычным моющим средством для посуды. Следует отрегулировать опоры таким образом, чтобы достигалось горизонтальное положение.

5. РЕКОМЕНДАЦИИ ПО МОНТАЖУ

Перед сборкой стола следует произвести его внешний осмотр. Монтаж должен производиться квалифицированным, опытным персоналом с соблюдением правил техники безопасности.

Порядок сборки:

- 3.1. Распаковать упаковку. Столешницу стола (1) положить на сборочный стол.
- 3.2. Вынуть стойки (3).
- 3.3. Закрепить болтовыми соединениями (4) стойки (3) к рамке столешницы (1).
- 3.4. Вынуть из упаковки перекладки для сборки полки-решетки. С помощью болтовых соединений закрепить две перекладки продольные (6) и две перекладки поперечные (2) на стойках (3). Болтовые соединения не затягивать. Вставить в пазы на перекладинах продольных (6) перекладки средние (7). Закрепить перекладки поперечные (2) на двух стойках (3), заправив в него свободные концы перекладин средних (7).

ВНИМАНИЕ! В столах СЦЭ СП оп, СЦЭ СП, СПС СП, СЦС СП, СШ СП и СШ СП вместо полки решетки устанавливается полка сплошная.

Полка-решетка и полка сплошная при сборке должны устанавливаться на нижние отверстия в ножках, отверстия посредине ножки предназначены для дополнительной полки, она может быть установлена только при наличии нижней полки, иначе конструкция стола может быть неустойчива.

3.5. Произвести окончательную затяжку всех болтовых соединений.

3.6. Вкрутить опорные ножки (5), перевернуть собранный стол и отрегулировать горизонтальность установки стола с помощью вкручивания-выкручивания опорных ножек.

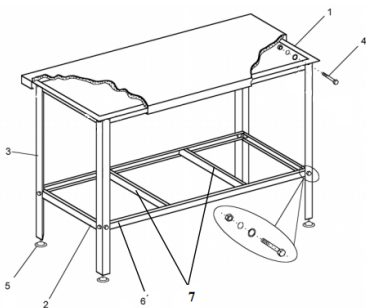

6. РУКОВОДСТВО ПО ЭКСПЛУАТАЦИИ

Обслуживание столов заключается в периодической протяжке крепежа и выверке положения оборудования относительно горизонта. При эксплуатации следует учитывать максимально допустимую, равномерно распределенную нагрузку на поверхность. Максимальная равномерно распределенная нагрузка на полку - до 100 кг.

Уход за изделием заключается в ежедневной влажной уборке с применением нейтральных моющих средств, не содержащих твердых абразивных частиц и агрессивных химических реагентов, способных разрушить защитную оксидную пленку на поверхности нержавеющей стали. После мытья следует тщательно протирать поверхности изделия сухой мягкой тканью.

Рекомендуется периодически обрабатывать все поверхности изделия специальными средствами по уходу за нержавеющей сталью (очищающие и фосфатирующие полироли), которые позволяют существенно сократить время возобновления защитной оксидной пленки. При регулярном выполнении всех рекомендаций, на поверхностях не будут появляться следы окисления и трудноудаляемых загрязнений, которые, в свою очередь, могут являться причиной зарождения очагов коррозии и привести к преждевременному выходу оборудования из строя

ВАЖНО! При уходе запрещается использовать хлорсодержащие и концентрированные соледержащие средства

7. ТРЕБОВАНИЯ ПО ТЕХНИКЕ БЕЗОПАСНОСТИ

- запрещается нагружать стол грузом, превышающим указанный;
- запрещается использовать стол в качестве лестницы.

8. ГАРАНТИЙНЫЕ ОБЯЗАТЕЛЬСТВА

Предприятие-изготовитель гарантирует нормальную работу изделия в течение 12 месяцев со дня продажи при условии соблюдения правил пользования, изложенных в настоящем руководстве.

Гарантия не распространяется в случае выхода изделия из строя по вине потребителя из-за несоблюдения требований, изложенных в настоящем паспорте.

Обмен и возврат изделия ненадлежащего качества осуществляется в течение 15 дней со дня приобретения изделия только при соблюдении следующих требований:

- наличие руководства по эксплуатации на данное изделие;
- наличие платежного документа;
- изделие должно иметь чистый внешний вид без механических повреждений;
- не производился не санкционированный ремонт или изменения в конструкции изделия.

КРОНЕР

г. Красноярск, Северное шоссе, 22/2, тел.: +7 (391) 205-40-33, e-mail: info@kroner.pro; www.kroner.pro