

ICEBOX

РУКОВОДСТВО ПО ЭКСПЛУАТАЦИИ OPERATION MANUAL ХОЛОДИЛЬНИК ДЛЯ МОЛОКА / MILK COOLER

Модель / Model
MC13D

RU

ENG

По вопросам поставок в ЕС, Восточную Европу и страны СНГ - info@horeca-machines.com
Please contact info@horeca-machines.com for deliveries to EU, Eastern Europe and CIS
По вопросам поставок в Россию - info@horeca-machines.ru





В целях правильной эксплуатации данного устройства и обеспечения вашей безопасности, пожалуйста, ознакомьтесь со следующими инструкциями перед началом использования прибора.
To ensure use this appliance and your safety, please read the following instructions completely before perating this appliance.

СОДЕРЖАНИЕ / CONTENT

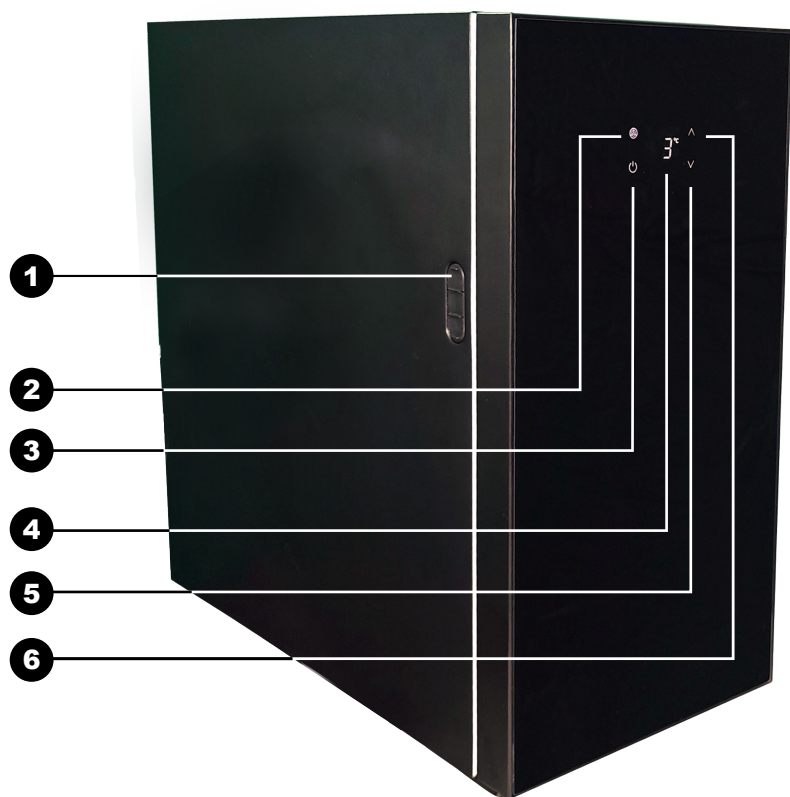
Описание модели MC13D	2
1. Общая информация	4
1.1 Вступление	4
1.2 Общие условия эксплуатации	4
1.3 Испытания	5
1.4 Ответственность пользователя	7
2. Технические данные	7
2.1 Материалы и хладагенты	7
3. Установка	7
3.1 Расположение	7
3.2 Электрическое подключение	8
4. Эксплуатация и техническое обслуживание	9
5. Устранение неисправностей	9
Электрическая схема и технические параметры MC13D	10
Overview Model MC13D	12
1. General information	14
1.1 Foreword	14
1.2 General use	14
1.3 Testing	15
1.4 Responsibility of the customer	17
2. Technical Data	17
2.1 Materials and Refrigerants	17
3. Installation	17
3.1 Positioning	17
3.2 Electrical connection	18
4. Maintenance	19
5. Trouble Shooting	19
Wiring Diagram and Technical Parameters MC13D	20

ОПИСАНИЕ МОДЕЛИ МС13D



1. Отверстия для молочной трубки
2. Сенсорная кнопка «Настройки» 
3. Сенсорная кнопка «Включение» 
4. ЖК-дисплей
5. Сенсорная кнопка установки/регулирования температурного режима  (уменьшить)
6. Сенсорная кнопка установки/регулирования температурного режима  (увеличить)

ОПИСАНИЕ МОДЕЛИ МС13D



7. Контейнер для молока MILKBOX

1. ОБЩАЯ ИНФОРМАЦИЯ

1.1 ВСТУПЛЕНИЕ

Благодарим Вас за выбор холодильника для молока ICEBOX.

Целью настоящего документа является предоставление важной информации по установке, эксплуатации и техническому обслуживанию холодильника для молока. Перед началом любой операции рекомендуется внимательно прочитать информацию, которая содержится в данном руководстве. Производитель не несет никакой ответственности за неисправности деталей или повреждения, возникшие в результате неправильного использования, установки или несоблюдения требований по очистке и/или техническому обслуживанию изделия в соответствии с настоящими инструкциями.

1.2 ОБЩИЕ УСЛОВИЯ ЭКСПЛУАТАЦИИ



ВНИМАНИЕ

Холодильник для молока не предназначен для наружного использования вне помещения, а также для использования под воздействием атмосферных факторов (дождь, прямой солнечный свет).

Производитель не несет ответственности за ущерб, возникший в результате неправильного использования изделия.

- Настоящее устройство может использоваться детьми в возрасте от 8 лет и старше, а также лицами с ограниченными физическими, сенсорными или умственными способностями и лицами с отсутствием опыта и знаний, если они находятся под наблюдением или получили инструкции относительно безопасного использования прибора и понимают связанные с этим опасности. Дети не должны играть с прибором. Чистка и техническое обслуживание холодильника не должны производиться детьми без присмотра.
- В случае повреждения кабеля питания во избежание опасности он должен быть заменен изготовителем, его сервисным агентом или другими квалифицированными специалистами.
- ВАЖНО:** Держите вентиляционные отверстия в корпусе прибора или во встроенной конструкции свободными от препятствий.
- ВАЖНО:** Не используйте механические устройства или другие средства для ускорения процесса размораживания, кроме тех, которые рекомендованы производителем.
- ВАЖНО:** Не повреждайте контур хладагента.
- ВАЖНО:** Не используйте электроприборы внутри секции для хранения пищевых продуктов, если они не относятся к типу, рекомендованному производителем.

- Не храните в этом приборе взрывчатые вещества, такие как аэрозольные баллончики с горючим топливом.

ПРАВИЛА УТИЛИЗАЦИИ ИЗДЕЛИЯ



Данная маркировка указывает на то, что устройство не должно утилизироваться вместе с другими бытовыми отходами. В целях предотвращения возможного вреда окружающей среде или здоровью человека в связи с неконтролируемой утилизацией отходов ответственно перерабатывайте их, чтобы способствовать устойчивому повторному использованию материальных ресурсов.

Для возврата использованного устройства, пожалуйста, воспользуйтесь системами возврата электротоваров или обратитесь в место, где был приобретен продукт. Они могут принять устройство для дальнейшей экологически безопасной переработки. Если кабель питания поврежден, во избежание опасности он должен быть заменен изготовителем, его сервисным агентом или другими квалифицированными специалистами.



ВНИМАНИЕ: Опасность возгорания / воспламенения материалов.

1.3 ИСПЫТАНИЯ

Холодильник для молока поставляется готовым к использованию. Контроль температуры осуществляется на заводе-изготовителе.

1.3.1 Панель управления:



Кнопка «Включение» (⏻)



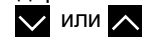

При работе прибора удерживайте кнопку нажатой в течение 3 секунд, чтобы его выключить. Когда прибор выключен, удерживайте кнопку нажатой в течение 1 секунды, чтобы включить. После выключения данная кнопка переходит в режим пульсирующей подсветки, а остальные три кнопки гаснут.

Кнопка «Настройки» (⚙️)

Удерживайте кнопку в течение 10 секунд, чтобы установить температуру. Используйте



или для установки пароля «22», пока на экране не появится «PS».

Снова быстро нажмите кнопку «Настройки», чтобы подтвердить пароль. После этого начнёт мигать показатель установленной температуры в нижней строке, нажмите  или  для регулировки. Диапазон температур в холодильнике составляет 0~4 °С, заводская настройка 3°С. После нажатия  или  цифровые значения перестают мигать на 2 секунды, затем опять начинают мигать. Если установки не менять в течение 8 секунд, заданная температура автоматически сохранится и произойдет выход из режима настройки.

Кнопка регулирования температурного режима (уменьшить) 

В режиме настройки используется для уменьшения температурного значения. При каждом нажатии значение уменьшается на 1°С. Если удерживать кнопку более 2 секунд, температура продолжает уменьшаться.

Кнопка регулирования температурного режима (увеличить) 

В режиме настройки используется для увеличения температурного значения. При каждом нажатии значение увеличивается на 1°С. Если удерживать кнопку более 2 секунд, температура продолжает повышаться.

Настройка звукового предупреждения об уровне молока

Удерживайте кнопку в течение 10 секунд для ввода пароля. Установите пароль «33» для входа в режим настройки параметров. Используйте кнопки «Увеличить» и «Уменьшить», чтобы найти параметр «AL», и снова быстро нажмите кнопку «Настройки», чтобы установить параметр звукового предупреждения об уровне молока. Значение «0» означает его отключение, значение «1» – активацию. Если параметр отключён, при низком уровне молока напоминания не будет.

1.3.2 ЖК-дисплей

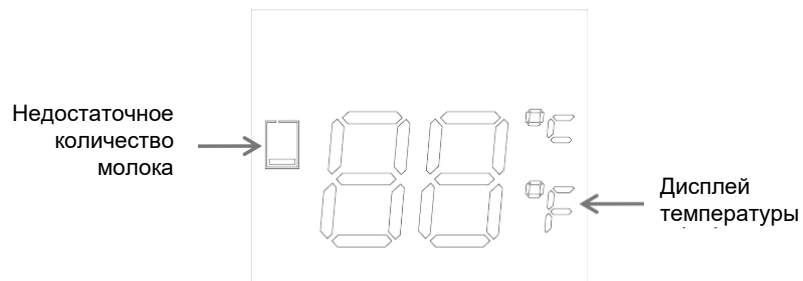

Недостаточное количество молока: Когда в контейнере не хватает молока, начинает мигать этот символ, в противном случае он не активирован.

Дисплей температуры: показывает температуру молока в контейнере, в режиме настройки он мигает, показывая заданную температуру.

Когда прибор выключен, ЖК-дисплей не активирован.

Дисплей неисправностей:

E1: Неисправность датчика температуры холодильника.

E2: Неисправность датчика температуры молока.

1.3.3 Разблокировка и блокировка

В режиме блокировки слегка нажмите любую кнопку, чтобы разблокировать.

В режиме разблокировки автоматическая блокировка произойдет через 30 секунд без каких-либо операций. Между тем, 4 сенсорные кнопки имеют подсветку, которая гаснет в состоянии блокировки и загорается в состоянии разблокировки.

1.3.4 Сигнал о недостаточном количестве молока

При сигнализации недостаточного количества молока звуковой сигнал активизируется каждые 4 секунды, мигает символ недостаточного количества молока.

Максимальное время сигнализации составляет 10 минут, если необходимо количество молока быть восстановлено в течение 10 минут, сигнал будет автоматически выключен, но символ недостаточного количества молока будет продолжать мигать. Нажмите любую кнопку, чтобы остановить звуковую сигнализацию, но символ недостаточного количества молока будет продолжать мигать.

Мы не рекомендуем пользователю регулировать температурный режим. Установка слишком низких температур может привести к заморозанию продуктов. Наилучший режим охлаждения достигается в случае, если устройство оптимально заполнено и циркуляция воздуха внутри холодильника не ограничена находящимися в нем продуктами.

1.4 ОТВЕТСТВЕННОСТЬ ПОЛЬЗОВАТЕЛЯ

Убедитесь, что подключение осуществляется через розетку с заземлением и напряжением, соответствующим данным на идентификационной табличке (шильдике) изделия. Убедитесь, что холодильник расположен на ровной поверхности.

2. ТЕХНИЧЕСКИЕ ДАННЫЕ

2.1 МАТЕРИАЛЫ И ХЛАДАГЕНТЫ

Внутренние и наружные поверхности, контактирующие с пищевыми продуктами, изготовлены из оцинкованной стали, алюминия и нетоксичного пластика.

Используемый хладагент утвержден правительственными нормативными актами.

Тип и количество заправляемого газа в холодильнике указаны на идентификационной табличке (шильдике) изделия.

3. УСТАНОВКА

Для безопасной правильной работы следуйте инструкциям производителя, приведенным в этом разделе.

3.1 РАСПОЛОЖЕНИЕ

- Холодильник должен быть помещен в хорошо проветриваемом помещении. Хранить вдали от источников тепла, таких как радиаторы или трубы кондиционирования воздуха.

- Обеспечьте свободную циркуляцию (приток) воздуха к холодильнику.
- Окружающая температура не должна превышать 40°C.

Климатический класс данного изделия 3,4,5.

Климатический класс	Температура сухого термометра, °C	Относительная влажность, %	Точка росы (температура конденсации), °C	Масса воды в сухом веществе, кг
0	20	50	9.3	7.3
1	16	80	12.6	9.1
2	22	65	15.2	10.8
3	25	60	16.7	12
4	30	55	20.0	14.8
5	40	40	23.9	18.8
6	27	70	21.0	15.8
7	35	75	30.0	27.3

3.1.1 Выравнивание холодильника: для обеспечения наилучшей производительности холодильник должен быть установлен на ровную поверхность, по уровню.

3.2 ЭЛЕКТРИЧЕСКОЕ ПОДКЛЮЧЕНИЕ

ПРЕДУПРЕЖДЕНИЕ: НЕ ИСПОЛЬЗУЙТЕ УДЛИНИТЕЛИ!

Холодильник работает от сети однофазного переменного тока с характеристиками: 220-240V/50Hz.

Чтобы включить холодильник, вставьте вилку в розетку питания.

Убедитесь, что:

- Электрическая розетка должна быть обеспечена эффективным заземлением, напряжение и частота электрической линии должны соответствовать значениям, указанным на идентификационной табличке (шильдике) с техническими данными.
- Если вы не уверены в эффективности заземления, обратитесь к квалифицированному специалисту для проверки электрической цепи. Когда холодильник работает, убедитесь, что напряжение питания не падает или не увеличивается ниже / более 10% от номинального напряжения (от 187 В до 242 Вольт).

Производитель не несет ответственности за ущерб или несчастные случаи, возникшие в результате неправильного использования или пренебрежения правилами электробезопасности, утвержденными в стране эксплуатации.

4. ЭКСПЛУАТАЦИЯ И ТЕХНИЧЕСКОЕ ОБСЛУЖИВАНИЕ

- Перед чисткой холодильника всегда отключайте его от сети.
- Отключите устройство от электрической розетки; никогда не тяните за кабель питания.
- Не используйте острые предметы для чистки.
- Протрите внутренние секции холодильника чистой влажной тряпкой или губкой с нейтральным моющим средством. Избегайте повреждений, никогда не используйте абразивные или легковоспламеняющиеся чистящие средства.
- Чистите конденсатор не реже одного раза в месяц пылесосом или щеткой, чтобы устранить накопление пыли.
- Не мойте холодильник под прямой струей воды.

Когда относительная влажность воздуха превышает 55%, на дверном стекле холодильника образуется конденсат, это нормальное состояние.

5. УСТРАНЕНИЕ НЕИСПРАВНОСТЕЙ

Зачастую проблемы, возникающие во время нормальной работы устройства, могут быть решены без помощи технического специалиста. В следующих случаях:

1. Прибор не работает:
 - Убедитесь, что вилка правильно вставлена в электрическую розетку.
 - Убедитесь в наличии напряжения на электрической розетке.
2. Прибор слишком теплый:
 - Проверьте настройку термостата (см. раздел «Испытания»).
 - Проверьте, как закрывается дверь, и убедитесь, что уплотнительные прокладки двери герметичны.
 - Убедитесь, что внутренний вентилятор работает, а не заблокирован.
 - Проверьте и очистите конденсатор.
3. Прибор работает слишком шумно:
 - Проверьте, что прибор установлен ровно.
 - Убедитесь, что оборудование не касается другого оборудования, которое может вызвать вибрацию.

Для связи с техническим специалистом подготовьтесь ответить на следующие вопросы:

- тип проблемы: (электрическая, механическая).
- модель/код и серийный номер холодильника (можно найти на идентификационной табличке (шильдике) на внутренней стенке холодильника).

ЭЛЕКТРИЧЕСКАЯ СХЕМА - МОДЕЛЬ MC13D

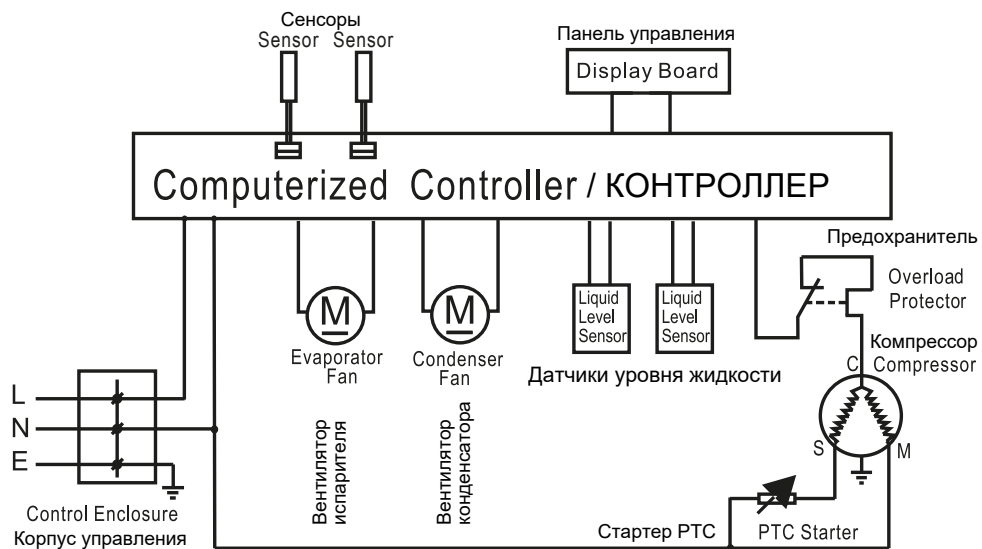



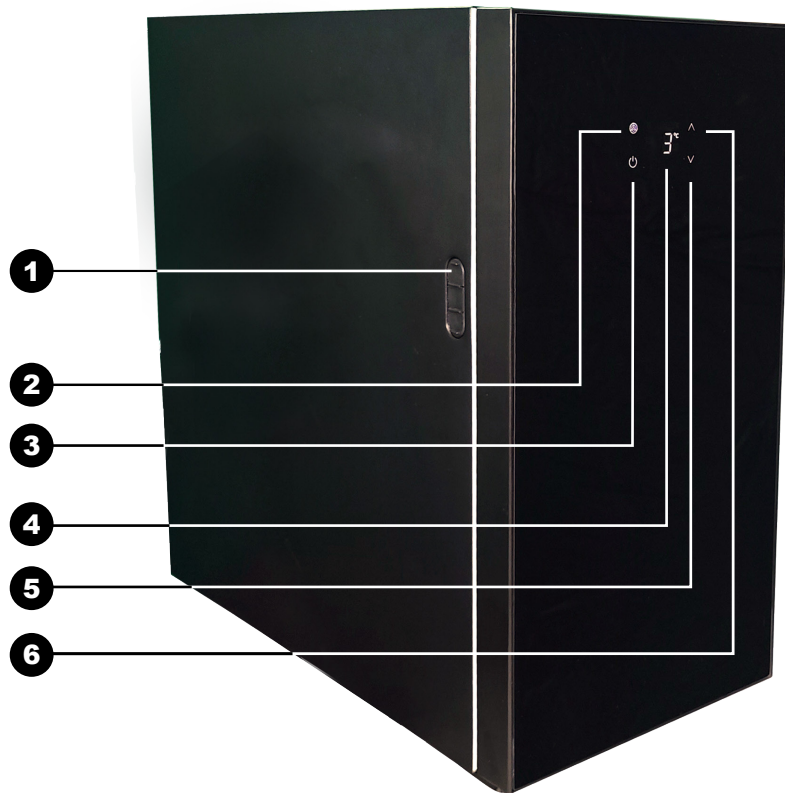

ТЕХНИЧЕСКИЕ ПАРАМЕТРЫ - МОДЕЛЬ MC13D

Хладагент (количество)	R600a (11 г)
Напряжение	220-240 В
Частота	50/60 Гц
Номинальный ток	0,3 А
Климатический класс	3, 4, 5
Изолирующий агент	Циклопентан
Объем	9 л
Вес	13,5 кг
Габариты (Ширина x Глубина x Высота)	240 x 450 x 475 мм

OVERVIEW MODEL MC13D



1. Milk pipe connection
2. Sensor «SET» button 
3. Sensor «POWER» button 
4. LCD Screen
5. Sensor  button to decrease the temperature
6. Sensor  button to increase the temperature

OVERVIEW MODEL MC13D



7. MILKBOX (milk container)

1. GENERAL INFORMATION

1.1 FOREWORD

Thank you for choosing milk cooler ICEBOX.

The purpose of this document is to provide important information regarding the installation, use and maintenance of the cooler. Before any operation, you should read carefully the information contained in this manual. The manufacturer assumes no liability for parts or labor coverage for component failure or other damages resulting from improper usage, installation or failure to clean and/or maintain product as set forth in these instructions.

1.2 GENERAL USE



ATTENTION

The cooler is not designed for external (outdoor) placement or environments that subject it to the actions of atmospheric agents (rain, direct sun light).

The manufacturer is not responsible for the damages resulting from improper use of the product.

- This appliance can be used by children aged from 8 years and above and persons with reduced physical, sensory or mental capabilities or lack of experience and knowledge if they have been given supervision or instruction concerning use of the appliance in a safe way and understand the hazards involved. Children shall not play with the appliance. Cleaning and user maintenance shall not be made by children without supervision.
- If the supply cord is damaged, it must be replaced by the manufacturer, its service agent or similarly qualified persons in order to avoid a hazard.
- **WARNING:** Keep ventilation openings, in the appliance enclosure or in the built-in structure, clear of obstruction.
- **WARNING:** Do not use mechanical devices or other means to accelerate the defrosting process, other than those recommended by the manufacturer.
- **WARNING:** Do not damage the refrigerant circuit.
- **WARNING:** Do not use electrical appliances inside the food storage compartments of the appliance, unless they are of the type recommended by the manufacturer.
- Do not Store explosive substances such as aerosol cans with a flammable propellant in this appliance.

CORRECT DISPOSAL OF THIS PRODUCT



This marking indicates that this product should not be disposed with other household wastes throughout the EU. To prevent possible harm to the environment or human health from uncontrolled waste disposal, recycle it responsibly to promote the sustainable reuse of material resources.

To return your used device, please use the return and collection systems or contact the retailer where the product was purchased. They can take this product for environmental safe recycling. If the supply cord is damaged, it must be replaced by the manufacturer, its service agent or similarly qualified persons in order to avoid a hazard.



CAUTION: Risk of fire / flammable materials

1.3 TESTING

The cooler is shipped ready for use. The temperature control is preset from the factory.

1.3.1 Operational Panel:

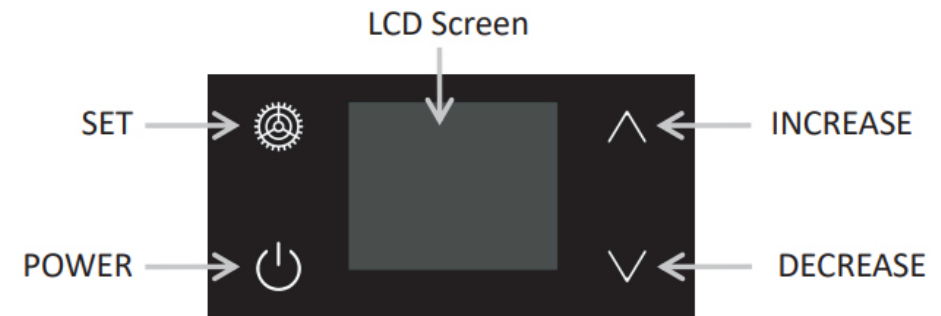







POWER Button

In boot mode, hold down the button for 3 seconds to turn off.

In shutdown mode, hold down the button for 1 second to turn on.

After shutdown, the POWER button becomes the breathing lamp effect, and the other three button lights go out.

SET Button

Long press the button over 10s to set cabinet temperature. Use  or  to set the password «22», when «PS» is displayed on screen. Lightly click again the «set» button to make sure the password. After it the lower row temperature display number starts to flash, and displays the setting temperature, press  or  to adjust. Cabinet temperature set range 0~4°C, factory setting 3°C. After pressing  or , stop flashing for 2s, then continue, automatically save and exit without operation for 8s.

Decrease Button ∨

In setting mode, used to decrease. In each click, the value is decreased by 1°C; after 2s long press, it continues to decrease.

Increase Button ∧

In setting mode, used to increase. In each click, the value is increased by 1°C; after 2s long press, it continues to increase.

Acoustical milk level warning setting

Long press the button over 10s to enter the password. Set the password «33» to enter the parameters setting mode. Use «up» and «down» to find the parameter «AL» and short press «set» again to enter the acoustical milk level warning parameter. Value 0 is deactivate, value 1 is activate. There will be no reminder when the milk level is low in deactivate mode.

1.3.2 LCD Screen

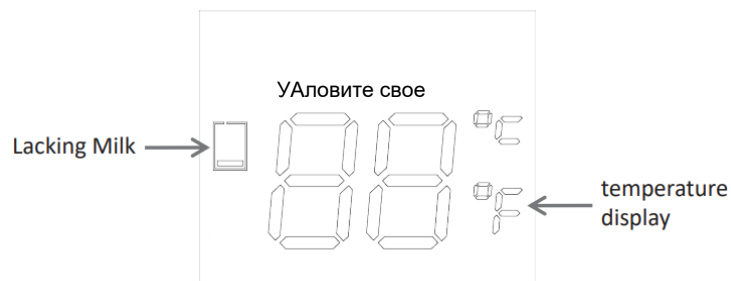

Lacking milk: When the milk box is short of milk, the lacking milk symbol flashes, otherwise closes.

Temperature display: shows milk temperature in milk box, when in setting mode, it flickeringly shows setting temperature.

When in shutdown condition, there is no LCD display.

Malfunction Display

E1 : Cabinet temperature sensor malfunction

E2 : Milk temperature sensor malfunction

1.3.3 Unlock and Lock

In lock condition, lightly click any button to unlock.

In unlock condition, automatic locking after 30s without any operation

Meanwhile, 4 touch buttons have backlight, which goes out in lock condition and lights up in unlock condition.

1.3.4 Lacking Milk Alarm

In lacking milk alarm condition, the buzzer rings twice every 4s; lacking milk symbol flashes.

The maximum alarm time is 10 minutes, if the state of lacking milk can not be restored within 10 minutes, the alarm will be stopped automatically, and the lacking milk symbol will still flash.

In lacking milk alarm condition, click any button to stop alarming, lacking milk symbol will still flash.

We don't recommend customer to adjust. Because the regulation too cold Setting can cause the freezing of the products. The best cooling performance is achieved if the unit is optimally filled and the air circulation inside the unit is unobstructed by the products inside the refrigerator.

1.4 RESPONSIBILITY OF THE CUSTOMER

Ensure that the electrical outlet is connected effectively to earth (ground), suitable to provide the voltage indicated on the data plate. Make sure that the cooler is placed on a level surface.

2. TECHNICAL DATA

2.1 MATERIALS AND REFRIGERANTS

Interior or exterior surfaces that come into contact with the products are made of galvanized steel. Aluminium or non-toxic plastic materials. The Refrigerant used is approved by government regulations. The type and quantity of the gas charged, in the refrigeration unit, is indicated on the data plate.

3. INSTALLATION

For safe proper operation, follow the manufacturer's instructions reported in this section.

3.1 POSITIONING

- The cooler must be placed in an adequately ventilated room. Keep away from heat sources, such as radiators or air conditioning pipes.
- Allow free air circulation to the refrigerator unit.
- The ambient temperature must not be higher than 40°C.

This appliance climate class is 3,4,5.

Testroom climateclass	Drybulb Temperature, °C	Relative Humidity, %	Dewpoint, °C	Water weight in dry air g/kg
0	20	50	9.3	7.3
1	16	80	12.6	9.1
2	22	65	15.2	10.8
3	25	60	16.7	12
4	30	55	20.0	14.8
5	40	40	23.9	18.8
6	27	70	21.0	15.8
7	35	75	30.0	27.3

3.1.1 Cooler Leveling: To provide the best performance the cooler must remain level.

3.2 ELECTRICAL CONNECTION

WARNING DO NOT USE EXTENSION CORDS!

The cooler works on single-phase voltage (220-240V/50Hz) power supply. To switch on the cooler, insert the plug into the outlet.

Ensure that:

- The electrical outlet must be provided with an efficient ground, the voltage and the frequency of the electrical line matches those indicated on the data plate.
- If unsure about the efficiency of the ground, have your electrical circuit checked by qualified technician. When the cooler is operating, check that the supply voltage is not dropping or increasing under/over +10% the rated voltage(187 Volts to 242 Volts).

The manufacturer is not responsible for damages or accidents arising from the misuse or disregard of electrical laws relevant to the country where the cooler is used.

4. MAINTENANCE

- Before cleaning the cooler always remember to unplug it.
- Unplug the cooler at the electrical outlet; never pull the service cord.
- Do not use sharp objects for cleaning.
- Clean the inside cabinet of cooler with a clean damp cloth or with neutral soap. Avoid damage by never using abrasive or flammable cleaning products.
- Clean the condenser at least once a month with a vacuum cleaner or a brush to eliminate the dust accumulation.
- Do not wash the cooler with direct, or high pressure water jets.

When the relative humidity is more than 55%, there will be condensation on the door glass, it's normal and unavoidable.

5. TROUBLE SHOOTING

Often problems that occur during normal operation can be resolved without the assistance of a specialized technician, verify the following:

1. The appliance does not operate:
 - Check that the plug is correctly into the electrical outlet.
 - Verify that there is voltage at the electrical outlet.
2. The product is too warm:
 - Check the setting of the thermostat. (See Testing Section)
 - Check the closing of the door, and ensure door gasket seals.
 - Check that the interior fan is operating, and not blocked.
 - Check and clean the condenser.
3. The appliance is excessively noisy:
 - Verify the equipment is level.
 - Ensure that the equipment is not touching other equipment that could cause vibration.

Prepare to answer the following::

- The type of problem: (electrical, mechanical).
- The model, code and serial number of the cooler can be found on the manufacturer label attached to the interior wall of the cooler.

WIRING DIAGRAM MC13D

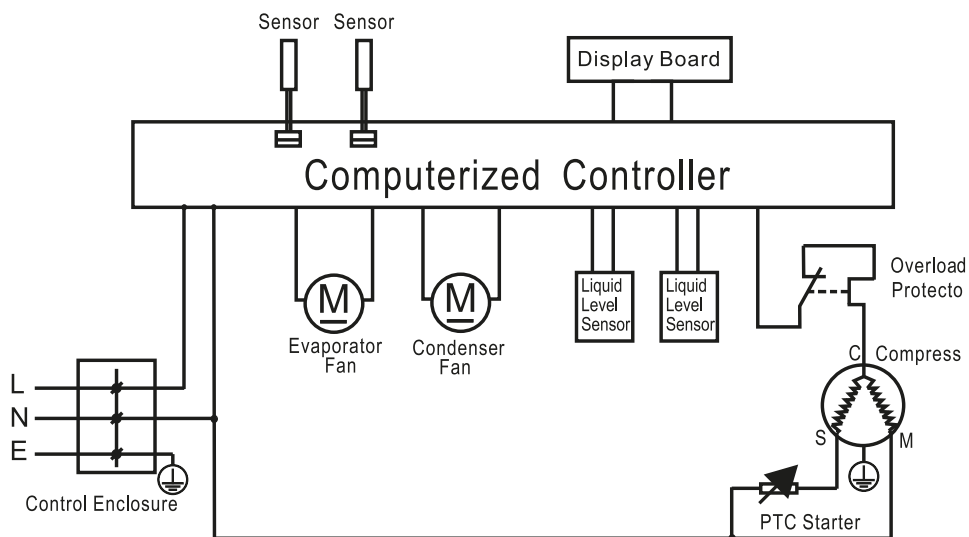

TECHNICAL PARAMETERS MC13D

Refrigerant (amount)	R600a (11 g)
Rated Voltage	220-240 V
Rated Frequency	50 Hz
Total input	0,3 A
Climatic Class	3, 4, 5
Insulation Blowing Agent	Cyclopentane
Volume	9 L
Net Weight	13,5 kg
Dimension (W*D*H)	240 x 450 x 475 mm

MK4231222RG_V0

ICEBOX

По вопросам поставок в ЕС, Восточную Европу и страны СНГ
info@horeca-machines.com

Please contact info@horeca-machines.com
 for deliveries to EU, Eastern Europe and CIS

По вопросам поставок в Россию
info@horeca-machines.ru