

РОССИЯ



ПЛИТА ЭЛЕКТРИЧЕСКАЯ 700 СЕРИИ  
ТИПА ПЭ

Паспорт и руководство по эксплуатации

**EAC**

<b>СОДЕРЖАНИЕ</b>	<b>Стр.</b>
ВВЕДЕНИЕ.....	3
1. НАЗНАЧЕНИЕ ИЗДЕЛИЯ.....	3
2. ТЕХНИЧЕСКИЕ ХАРАКТЕРИСТИКИ.....	3
3. КОМПЛЕКТ ПОСТАВКИ.....	5
4. УСТРОЙСТВО И ПРИНЦИП РАБОТЫ.....	5
5. МЕРЫ БЕЗОПАСНОСТИ.....	7
6. МОНТАЖ И ПОДГОТОВКА К РАБОТЕ .....	9
7. ПОРЯДОК РАБОТЫ.....	11
8. ТЕХНИЧЕСКОЕ ОБСЛУЖИВАНИЕ.....	11
9. ВОЗМОЖНЫЕ НЕИСПРАВНОСТИ И МЕТОДЫ ИХ УСТРАНЕНИЯ.....	13
10. СВИДЕТЕЛЬСТВО О ПРИЕМКЕ.....	14
11. СВИДЕТЕЛЬСТВО О КОНСЕРВАЦИИ.....	14
12. СВИДЕТЕЛЬСТВО ОБ УПАКОВКЕ.....	14
13. ГАРАНТИИ ИЗГОТОВИТЕЛЯ.....	15
14. СВЕДЕНИЯ О РЕКЛАМАЦИЯХ.....	15
15. СВЕДЕНИЯ ОБ УТИЛИЗАЦИИ.....	16
16. СВЕДЕНИЯ О СОДЕРЖАНИИ ДРАГОЦЕННЫХ МЕТАЛЛОВ.....	16
17. УСЛОВИЯ ТРАНСПОРТИРОВАНИЯ И ХРАНЕНИЯ.....	16
18. УЧЕТ ТЕХНИЧЕСКОГО ОБСЛУЖИВАНИЯ В ПЕРИОД ГАРАНТИЙНОГО РЕМОНТА.....	20
Приложение А .....	22

## ВВЕДЕНИЕ

Руководство по эксплуатации (РЭ) содержит важную информацию по установке, подключению, вводу в эксплуатацию, правильному обслуживанию и использованию плит электрических (далее изделие). Перед установкой изделия рекомендуем внимательно ознакомиться с данным документом.

РЭ предназначено для ознакомления обслуживающего персонала и лиц, производящих установку, подключение и техническое обслуживание изделий с устройством, принципом действия и другими сведениями, необходимыми для их установки, правильной эксплуатации и технического обслуживания.

### 1. НАЗНАЧЕНИЕ ИЗДЕЛИЯ

Изделие относится к разряду профессионального кухонного оборудования и предназначено для приготовления первых, вторых и третьих блюд в наплитной посуде, а также для тепловой обработки полуфабрикатов из мяса, рыбы, овощей в функциональных емкостях для варки, жарки, тушения и пассерования.

Изделие используется на предприятиях общественного питания самостоятельно или в составе технологических линий.

Изделие предназначено для эксплуатации в помещениях с искусственно регулируемыми климатическими условиями.

Изделие изготовлено в климатическом исполнении УХЛ 4 категории размещения 3 по ГОСТ 15150 для работы при температуре окружающего воздуха от (12 до 40) °С и относительной влажности 80% при 25 °С и степенью защиты IP21 ГОСТ 14254-2015.

Изделия соответствуют требованиям ТУ 5151-001-07600499-2018, техническому регламенту ТР ТС 004/2011 «О безопасности низковольтного оборудования», ТР ТС 010/2011 «О безопасности машин и оборудования», ТР ТС 020/2011 «Электромагнитная совместимость технических средств» и комплекта технической документации, утвержденной в установленном порядке.

Декларация соответствия ЕАЭС № RU Д-RU.НА66.В.04342/19. Срок действия с 13.12.2019 по 12.12.2024.

### 2. ТЕХНИЧЕСКИЕ ХАРАКТЕРИСТИКИ

Изделие имеет следующие модификации:

- *ПЭ-2-12-МХ / ПЭ-4-12-МХ / ПЭ-6-12-МХ* – с двумя / четырьмя / шестью конфорками, 700 серии, настольный вариант, без воздуховода, крашенные боковины;

- *ПЭ-2-121-МХ / ПЭ-4-121-МХ / ПЭ-6-121-МХ* – с двумя / четырьмя / шестью конфорками, 700 серии, настольный вариант, с воздуховодом, полностью из нержавеющей стали;

- *ПЭ-4-111-МХ / ПЭ-6-111-МХ* – с четырьмя/шестью конфорками, 700 серии, без духовки, на подставке, с воздуховодом, полностью из нержавеющей стали

Основные параметры изделий приведены в таблице 1.

Таблица 1- Основные параметры изделий

Наименование параметра	Величина параметра для модификации изделия							
	ПЭ-2-12-МХ	ПЭ-2-121-МХ	ПЭ-4-12-МХ	ПЭ-4-121-МХ	ПЭ-4-111-МХ	ПЭ-6-12-МХ	ПЭ-6-121-МХ	ПЭ-6-111-МХ
1	2	3	4	5	6	7	8	9
1. Номинальная потребляемая мощность, кВт: - конфорки; - суммарная	2,8* 5,6*		2,8* 11,2*			2,8* 16,8*		
2. Номинальное напряжение, В	230			400				
3. Род тока	Однофазный с нейтралью, переменный		Двухфазный с нейтралью, переменный			Трехфазный с нейтралью, переменный		
4. Частота тока, Гц	50							
5. Количество конфорок, шт.	2		4			6		
6. Размеры конфорки, мм,	(300±2)х(300±2)							
7. Рабочая площадь конфорок, м <sup>2</sup> , не более	0,18		0,36			0,54		
8. Температура рабочей поверхности конфорок, °С, не более	400							
9. Время разогрева до максимальной температуры конфорок, мин, не более	25							
10. Количество переключателей мощности, шт.	2		4			6		
11. Соотношение мощности конфорки	1/4; 2/3; 1							
12. Габаритные размеры изделия, мм, не более: - длина; - ширина (с воздуховодом); - высота (с воздуховодом)**	400 700 (-) 370 (-)	400 700 (760) 370 (450)	800 700 (-) 370 (-)	800 700 (760) 370 (450)	800 700 (760) 860 (940)	1110 700 (-) 370 (-)	1110 700 (760) 370 (450)	1110 700 (760) 860 (940)
13. Масса, кг, не более	34	35	60	62	82	93	96	123
14. Допустимая нагрузка на одну конфорку, кг, не более	20							
<b>Примечания</b> 1. Приведенные в таблице показатели достижимы только при следующих условиях: температура окружающей среды - 20-25 °С и относительная влажность воздуха окружающей среды – 45-80 %; 2. Допускается отклонение в габаритных размерах ± 5 мм; 3. * - мощность может отличаться в зависимости от марки используемых ТЭНов конфорки; 4. ** - возможность регулировки высоты с помощью опор								

**ВНИМАНИЕ!** Производитель имеет право вносить изменения в конструкцию без предварительного оповещения потребителей, не ухудшающие работу и внешний вид изделий.

### 3. КОМПЛЕКТ ПОСТАВКИ

Комплект поставки изделий приведен в таблице 2.

Таблица 2 – Комплект поставки изделий

Наименование	Количество для модификации изделия, шт.							
	ПЭ-2-12-МХ	ПЭ-2-121-МХ	ПЭ-4-12-МХ	ПЭ-4-121-МХ	ПЭ-4-111-МХ	ПЭ-6-12-МХ	ПЭ-6-121-МХ	ПЭ-6-111-МХ
1	2	3	4	5	6	7	8	9
1. Верхний модуль	1							
2. Подставка	-		-		1		-	1
3. Паспорт и руководство по эксплуатации	1							
4. Ножка М10, шт.	4		4		-	6		-
5. Болт М10х45	4		4		-	6		-
6. Опора винтовая, шт.	-		-		4	-		4
7. Упаковка	1		1		1	1		1
9. Пакет для документации	1							

### 4. УСТРОЙСТВО И ПРИНЦИП РАБОТЫ

Изделие (*ПЭ-2-12-МХ, ПЭ-4-12-МХ, ПЭ-6-12-МХ, ПЭ-2-121-МХ, ПЭ-4-121-МХ, ПЭ-6-121-МХ*) представляет собой верхний рабочий модуль и используется отдельно как настольный вариант с ножками.

Изделие на подставке (*ПЭ-4-111-МХ, ПЭ-6-111-МХ*) изготовлено в модульном варианте, состоит из верхнего модуля и подставки.

Верхний модуль включает в себя каркас с закрепленными на нем боковинами из крашеной углеродистой (для *ПЭ-2-12-МХ, ПЭ-4-12-МХ, ПЭ-6-12-МХ*) или нержавеющей стали (для *ПЭ-2-121-МХ, ПЭ-4-121-МХ, ПЭ-6-121-МХ, ПЭ-4-111-МХ, ПЭ-6-111-МХ*), задней стенкой, панелью управления конфорками с электрическими приборами, чугунными конфорками, поддоном, столешницей, воздухопроводом (только для моделей *ПЭ-2-121-МХ, ПЭ-4-121-МХ, ПЭ-6-121-МХ, ПЭ-4-111-МХ, ПЭ-6-111-МХ*).

На верхнем модуле установлены конфорки на регулируемых шпильках, с помощью которых конфорки устанавливаются в одной плоскости между собой. Также предусмотрен выдвижной поддон для сбора жидкости, пролитой на рабочую поверхность конфорки. Управление работой ТЭНов конфорок осуществляется переключателями, установленными на панели управления верхнего модуля. Ступенчатое регулирование мощности конфорки осуществляется установкой ручки переключателя в положение «1», «2», «3», что определяет степень нагрева: слабый, средний, сильный, соответственно. Сигнальная лампа белого цвета («Сеть») сигнализирует о наличии питания на изделии; сигнальные лампы желтого цвета («Работа») сигнализируют о работе конфорок. Для доступа к клеммному блоку, обслуживания и ремонта внутренней электропроводки предусмотрена съемная задняя крышка.

Подставка для плит *ПЭ-4-111-МХ, ПЭ-6-111-МХ* сборная, из нержавеющей стали, состоит из верхней и нижней полки и четырех стоек-уголков с опорами.

Изделие имеет регулируемые по высоте ножки или опоры.

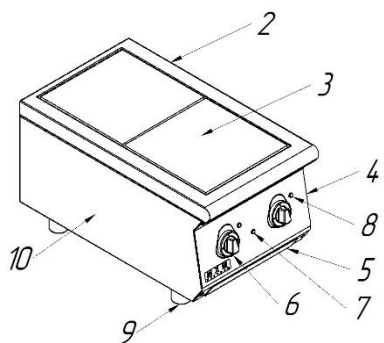

Плита электрическая  
ПЭ-2-12-МХ

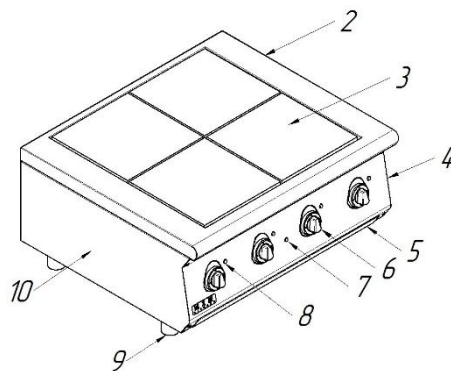

Плита электрическая  
ПЭ-4-12-МХ

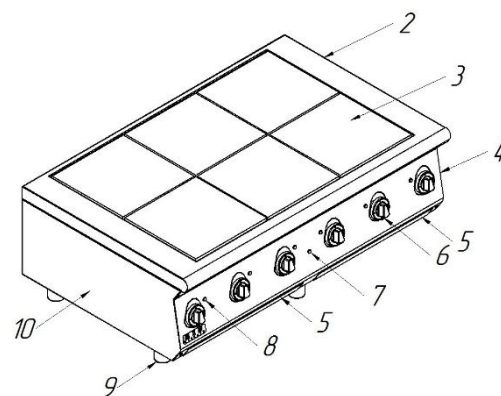

Плита электрическая  
ПЭ-6-12-МХ

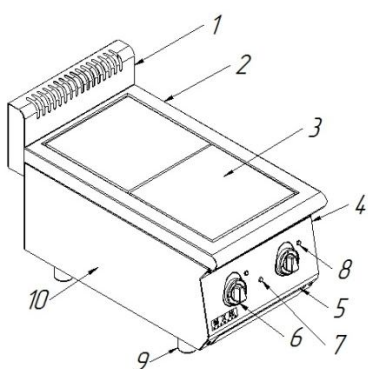

Плита электрическая  
ПЭ-2-121-МХ

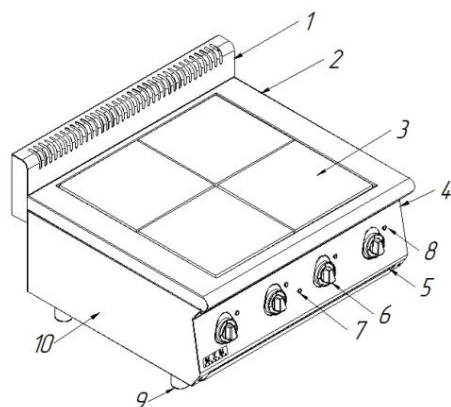

Плита электрическая  
ПЭ-4-121-МХ

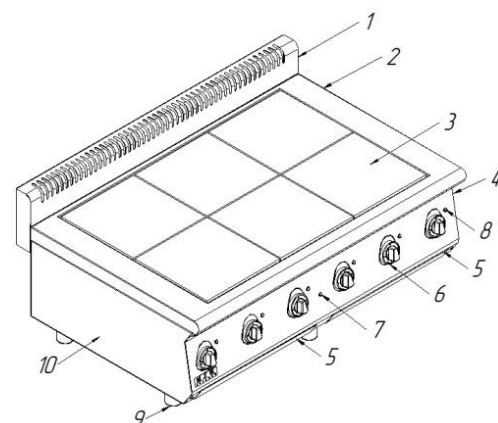

Плита электрическая  
ПЭ-6-121-МХ

- 1 - воздуховод; 2 - столешница; 3 - чугунная конфорка; 4 - панель управления конфорками; 5 - поддон; 6 - ручка переключателя мощности конфорки;  
7 - светосигнальная лампа белого цвета «Сеть»;  
8 - светосигнальная лампа желтого цвета «Работа»;  
9 – ножка М10; 10 - боковина верхнего модуля

Рисунок 1 – Внешний вид плит электрических настольного варианта

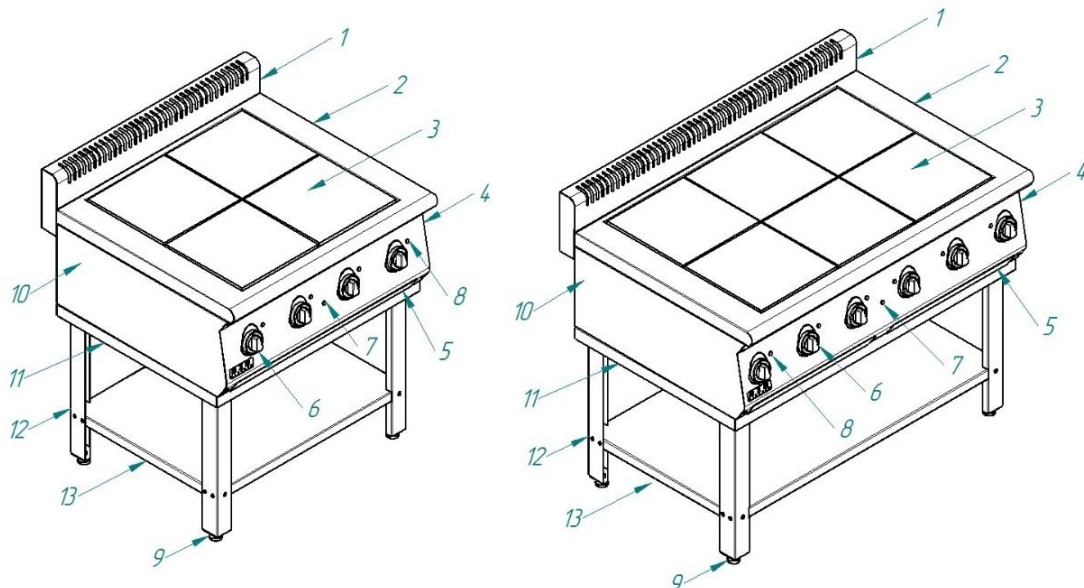

Плита электрическая  
ПЭ-4-111-МХ

Плита электрическая  
ПЭ-6-111-МХ

- 1 - воздуховод; 2 - столешница; 3 - чугунная конфорка; 4 - панель управления конфорками; 5 - поддон; 6 - ручка переключателя мощности конфорки;  
7 - светосигнальная лампа белого цвета «Сеть»;  
8 - светосигнальная лампа желтого цвета «Работа»;  
9 – опора винтовая; 10 - боковина верхнего модуля;  
11 – верхняя полка подставки; 12 – стойка подставки; 13 – нижняя полка подставки

Рисунок 2 – Внешний вид плит электрических на подставке

## 5. МЕРЫ БЕЗОПАСНОСТИ

По способу защиты человека от поражения электрическим током изделие относится к 1 классу по ГОСТ 12.2.007.0-75. По пожарной безопасности изделие соответствует ГОСТ 12.1.004.

### Общие требования безопасности:

- не допускается установка изделия ближе 1 м от легковоспламеняющихся материалов;

- при установке изделия в непосредственной близости от стены, перегородок, кухонной мебели, декоративной отделки и т.п., рекомендуется, чтобы они были изготовлены из негорючих материалов или покрыты соответствующим негорючим теплоизолирующим материалом.

Необходимо при этом обратить особое внимание на соблюдение мер противопожарной безопасности.

К эксплуатации изделия допускаются лица, прошедшие технический минимум по эксплуатации оборудования и ознакомившиеся с настоящим руководством по эксплуатации.

Подключение изделия к электрической сети должно выполняться квалифицированным специалистом-электриком согласно действующим нормативам с учетом допустимой нагрузки на электрическую сеть и с учетом маркировок на табличке с надписями в соответствии с принципиальной электрической схемой.

**Для подключения изделия к электрической сети:**

- в распределительном щите должна быть установлена коммутационная арматура, гарантирующая защиту от пожароопасных факторов: короткого замыкания, перенапряжения, перегрузки, самопроизвольного включения, а также обеспечивающая гарантированное отключение всех полюсов от сети питания, должна быть подключена непосредственно к зажимам питания и иметь зазор между контактами не менее 3 мм на всех полюсах.

- допускается использование только медных кабелей.

Подключение изделия к электрической сети осуществлять согласно таблице 3.

Таблица 3 – Параметры подключения изделия к электрической сети

Модификация	Автоматический выключатель			Марка, число жил и сечение питающего кабеля, мм <sup>2</sup>	Сечение эквипотенциального провода, мм <sup>2</sup>
	Количество полюсов	Номинальный ток, А	Номинальный отключающий дифференциальный ток, mA		
1	2	3	4	5	6
ПЭ-2-12-МХ	2	32	30	ПРМ 3х4,0	4,0
ПЭ-2-121-МХ	2	32	30	ПРМ 3х4,0	4,0
ПЭ-4-12-МХ	3	32	100	ПРМ 4х4,0	4,0
ПЭ-4-121-МХ	3	32	100	ПРМ 4х4,0	4,0
ПЭ-4-111-МХ	3	32	100	ПРМ 4х4,0	4,0
ПЭ-6-12-МХ	4	32	100	ПРМ 5х4,0	4,0
ПЭ-6-121-МХ	4	55	100	ПРМ 5х4,0	4,0
ПЭ-6-111-МХ	4	55	100	ПРМ 5х4,0	4,0

**При работе с изделием соблюдайте следующие правила безопасности:**

- не включайте изделие без заземления;
- не оставляйте включенное изделие без присмотра;
- во избежание ожогов будьте осторожны при перемещении наплитной посуды, не допускайте проливания на горячую поверхность плиты жира и других жидкостей. Помните - температура конфорки достигает 400 °С;
- перед санитарной обработкой переключателя мощности изделия установите в положение 0 и отключите изделие от сети;
- своевременно проводите техническое обслуживание изделия, периодически проверяйте исправность электропроводки и заземляющего устройства изделия;
- если рабочая поверхность конфорки содержит трещины, немедленно отключите изделие от сети;
- при обнаружении неисправностей отключите изделие от сети и вызовите электромеханика;
- продолжить работу можно только после устранения неисправностей;
- расстояние от стены до воздуховода должно быть не менее 100 мм;
- обязательно выключайте конфорку после каждого ее использования.



**Категорически запрещается:**

- подключать изделие к электросети без соответствующей квалификации;
- подключать изделие к сети при поврежденном шнуре питания;
- использовать изделие в пожаро- и взрывоопасных зонах;
- осуществлять подключение изделия к электросети с использованием алюминиевых проводов (в том числе запрещается соединение проводов в паре алюминий-медь любым способом);
  - скручивание «кольцом» питающего кабеля;
  - работа без заземления;
  - работа без внешней защиты (со снятыми панелями, облицовками);
  - эксплуатация изделия без поддона;
  - эксплуатировать изделие с поврежденной конфоркой (с трещинами);
  - оставлять работающее изделие без надзора;
  - работа конфорок на полной мощности вхолостую (без продуктов);
  - использовать посуду с выпуклым дном или на ножках;
  - нагружать конфорку изделия выше 20 кг;
  - бросать посуду или тяжелые предметы на конфорки;
  - прикасаться к конфорке после снятия горячей посуды;
  - искусственно охлаждать конфорки водой либо другими жидкостями;
  - применять для очистки водяную струю и пар;
  - производить чистку и устранять неисправности при наличии питания на изделии;
  - закрывать вентиляционные отверстия в задней стенке и воздуховоде;
  - использовать изделие не по назначению;
  - осуществлять доступ и самостоятельно вносить изменения в конструкцию, не предусмотренные предприятием-изготовителем.

**6. МОНТАЖ И ПОДГОТОВКА К РАБОТЕ**

Распаковка, установка, монтаж, наладка и испытание изделия должны производиться специалистами по монтажу и ремонту торгово-технологического оборудования для предприятий общественного питания и торговли.

Сдачу в эксплуатацию смонтированного оборудования оформляется актом по установленной форме. Средний срок службы изделия не менее 7 лет.

**Требования к месту размещения изделия:**

- помещение должно быть сухим, чистым и оборудовано приточно-вытяжной вентиляцией;
- расстояние до ближайших легко воспламеняющихся материалов должно быть не менее 1 м;
- при установке изделия необходимо учитывать удобство обслуживания.

**Подготовка изделия к монтажу:**

- после хранения изделия в холодном помещении или после перевозки в зимних условиях перед распаковкой и сборкой выдержать изделие в помещении с температурой (18÷20) °С не менее 6 часов;
- распаковать изделие, проверить комплектность, убедиться в целостности и отсутствии дефектов;
- перед установкой изделия на предусмотренное место снять защитную пленку со всех поверхностей изделия;

- изделие разместить в хорошо проветриваемом помещении, если имеется возможность, то под воздухоочистительным зонтом.

### **Монтаж изделия:**

- для *ПЭ-2-12-МХ, ПЭ-4-12-МХ, ПЭ-6-12-МХ, ПЭ-2-121-МХ, ПЭ-4-121-МХ, ПЭ-6-121-МХ* перед установкой ножек выкрутить шпильку М10, взамен нее установить болт М10х45 (идет в комплекте); для этого требуется снять пластиковую заглушку ножки, вкрутить болт М10, установить заглушку на место. Ножки установить на изделие.

- для *ПЭ-4-111-МХ, ПЭ-6-111-МХ* вкрутить опоры (идут в комплекте) в стойки подставки;

- установить изделие на предусмотренной место и выровнять с помощью регулируемых опор так, чтобы рабочие поверхности приняли горизонтальное положение, а высота была удобна для использования;

- для обеспечения доступа к клеммному блоку изделия снять крышку, расположенную на задней стенке;

- надежно заземлить изделие, присоединив заземляющий проводник питающего кабеля к зажиму заземления клеммного блока;

- присоединить питающий кабель и внутреннюю проводку к клеммному блоку согласно электрической схеме (рис.2-6);

- провести ревизию соединительных устройств электрических цепей (винтовых и безвинтовых зажимов), при выявлении ослабления подтянуть или подогнуть до нормального контактного давления;

- в случае установки изделия в технологическую линию соединить заземляющим проводом эквипотенциальный зажим  изделия с соседним оборудованием;

- после завершения работ по монтажу и наладке произвести сборку изделия, обеспечив отсутствие доступа к токоведущим частям без использования специального инструмента.

Электрические принципиальные схемы изделий приведены на рисунках 3 - 5.

### **Подготовка изделия к работе:**

- просушить ТЭНы изделия в течение 2 часов. Для этого подать питание на изделие, переключатели мощности конфорок установить в положение «1»;

- после просушки ТЭНов проверить ток утечки. Ток утечки должен быть не более 1 мА на 1 кВт номинальной потребляемой мощности;

- проверить цепи заземления. Сопротивление между зажимами заземляющих проводов и любыми нетоковедущими металлическими частями изделия не должно превышать 0,1 Ом;

- подать напряжение на изделие, включив автоматический выключатель в распределительном щите на ток 32 А/ 30 мА для *ПЭ-2-12-МХ, ПЭ-2-121-МХ*, на ток 32 А/100 мА для *ПЭ-4-12-МХ, ПЭ-4-121-МХ, ПЭ-4-111-МХ, ПЭ-6-12-МХ*, на ток 55 А/100 мА для *ПЭ-6-121-МХ, ПЭ-6-111-МХ*, при этом на панели управления конфорками должна загореться светосигнальная лампа белого цвета («Сеть»), свидетельствующая о готовности изделия к работе;

- зажим эквипотенциальности  использовать для выравнивания потенциалов при установке изделия в технологическую линию.

## 7. ПОРЯДОК РАБОТЫ

Перед включением изделия внимательно ознакомьтесь с настоящим руководством по эксплуатации и, в первую очередь, с указаниями по технике безопасности, элементами управления и надписями на изделии.

### **Перед началом эксплуатации изделия необходимо:**

- для санитарно-гигиенической обработки всех рабочих поверхностей, контактирующих с пищевыми продуктами в процессе эксплуатации протереть изделие тканью, смоченной в мыльном растворе, а затем – тканью, смоченной в чистой воде;
- включить электропитание, при этом загорится светосигнальная лампа белого цвета («Сеть»), свидетельствующая о наличии напряжения.

### **Работу проводить в следующем порядке:**

- проверить целостность и надежность заземления изделия;
  - регулировку мощности осуществлять вращением ручек переключателей.
- Включение конфорок на высшую ступень «3» следует производить только для разогрева конфорок до рабочей температуры или при приготовлении блюд, требующих высоких температур;
- по окончании работы в высокотемпературном режиме установить ручки переключателя в положение «1»;
  - по окончании работы установить ручки переключателя в положение «0»;
  - отключить изделие от сети.

### **Эксплуатация изделия**

#### *Приготовление пищи на конфорках*

Включить конфорки ручками переключателей на необходимую мощность, (т.е. положение «1», «2» или «3»), при этом загорается желтая сигнальная лампа желтого цвета («Работа») со стороны переключателя. Максимальная третья ступень используется, главным образом, в начале варки или жарки, когда нужно быстро вскипятить воду или разогреть сковороду. Установить на конфорку посуду и вести приготовление намеченной пищи. Первая и вторая ступени переключателя предназначены для длительной варки и подогрева пищи.

**ВНИМАНИЕ!** Для увеличения эксплуатационного ресурса длительная работа конфорок в положениях переключателей мощности «2» и «3» нежелательна.

## 8. ТЕХНИЧЕСКОЕ ОБСЛУЖИВАНИЕ

### **8.1. Техническое обслуживание и ремонт**

Техническое обслуживание и ремонт изделия должен производить электромеханик III – V разрядов, имеющий квалификационную группу по технике безопасности не ниже третьей.

В процессе эксплуатации изделия необходимо выполнить следующие виды работ в системе технического обслуживания и ремонта:

ТО – регламентированное техническое обслуживание – комплекс профилактических мероприятий, осуществляемых с целью обеспечения работоспособности или исправности изделия;

ТР – текущий ремонт – ремонт, осуществляемый в процессе эксплуатации, для обеспечения или восстановления работоспособности изделия и состоящий в замене и (или) восстановлении ее отдельных частей и их регулировании.

Периодичность технического обслуживания и ремонтов:

- техническое обслуживание (ТО) – 1 раз в мес.;

- текущий ремонт (ТР) – при необходимости

При техническом обслуживании изделия требуется проделать следующие работы:

- выявить неисправность изделия путем опроса обслуживающего персонала;

- подтянуть при необходимости крепление переключателей, сигнальной арматуры, двери, облицовок;

- подтянуть и зачистить при необходимости контактные соединения токоведущих частей изделия;

- проверить целостность оболочки шнура питания. При выявлении повреждения заменить шнур питания;

- проверить целостности электропроводки, заземления, эквипотенциального провода (при наличии) внешним осмотром;

- проверить сопротивления цепи заземления. От зажима заземления до доступных металлических частей сопротивление цепи заземления изделия должно быть менее 0,1 Ом.

Перед проверкой контактных соединений, крепления переключателей, сигнальной арматуры необходимо отключить изделие от электросети снятием плавких предохранителей или выключением автоматического выключателя цехового щита, повесить на рукоятку коммутирующей аппаратуры плакат «Не включать - работают люди», отсоединить при необходимости провода электропитания изделия и изолировать их.

Для того, чтобы снять воздуховод (только для ПЭ-2-121-МХ, ПЭ-4-121-МХ, ПЭ-6-121-МХ, ПЭ-4-111-МХ, ПЭ-6-111-МХ) открутить сверху винты на задней стенке, снять с планки на столешнице воздуховод и снова закрепить заднюю стенку винтами.

При ТР проводятся все работы, предусмотренные при ТО и ремонт или замена отдельных частей.

После окончания ТО и ТР необходимо внести запись о проведенных работах в таблицу 6 настоящего Руководства.

## **8.2. Замена шнура питания**

При выявлении повреждения шнура питания (в комплект поставки не входит) следует его заменить.

Требования к шнурам питания, маркировке и подключению см. в разделе 5.

Замену шнура должна производить только уполномоченная предприятием-изготовителем организация в следующей последовательности:

1) обесточить изделие - установить автоматический выключатель в распределительном щите в положение «ВЫКЛ.»;

2) отсоединить шнур питания от сети;

3) открутить винты М5 на задней стенке верхнего модуля и снять воздуховод (при наличии) и заднюю стенку;

4) открутить болты М5 на зажимах клеммного блока и снять провода шнура питания;

5) открутить винты М5 на стойке подставки и снять крышку (для ПЭ-4-111-МХ, ПЭ-6-111-МХ);

6) ослабить гайку кабельного ввода в нижней полке подставки (для ПЭ-4-111-МХ, ПЭ-6-111-МХ) или в крышке задней стенки верхнего модуля (для ПЭ-2-12-МХ, ПЭ-4-12-МХ, ПЭ-6-12-МХ, ПЭ-2-121-МХ, ПЭ-4-121-МХ, ПЭ-6-121-МХ) и извлечь поврежденный шнур питания через отверстие кабельного ввода;

7) проложить новый шнур питания и произвести сборку в обратной последовательности.

Подсоединение шнура питания к зажимам клеммного блока производить строго в соответствии с учетом маркировки на шнуре питания, маркировки на зажимах клеммного блока изделия и с учетом маркировок на табличке с надписями в соответствии с принципиальной электрической схемой.

## 9. ВОЗМОЖНЫЕ НЕИСПРАВНОСТИ И МЕТОДЫ ИХ УСТРАНЕНИЯ

Все возможные неисправности, вызывающие отказы, указаны в таблице 4. Их устранение должны выполнять только специалисты.

Таблица 4 - Перечень неисправностей, причины и методы их устранения

Наименование неисправности	Вероятная причина	Методы устранения
Не нагреваются электрические конфорки, сигнальная лампа подачи напряжения («Сеть») горит. Конфорки слабо нагреваются	Обрыв нулевого провода. Не исправен переключатель. Сгорание спиралей ТЭНов конфорок Плохой контакт проводов в переключателях	Устранить обрыв провода. Заменить ТЭНы конфорок. Заменить переключатель. Восстановить контакты проводов
Не горят сигнальные лампы нагрева конфорок («Работа»), конфорки нагреваются	Перегорели сигнальные лампы. Плохой контакт в проводах сигнальных ламп	Заменить перегоревшие сигнальные лампы. Восстановить контакт в проводах
Ток утечки превышает допустимые значения	Не просушены ТЭНы. Перегиб, перетирание внутренней электропроводки. Наличие контакта питающих проводов и корпуса изделия	Просушить ТЭНы. Провести ревизию контактов и целостности проводов
Сопротивление заземления превышает допустимые значения	Плохой контакт проводов или обрыв	Провести ревизию контактов и целостности проводов

## 10. СВИДЕТЕЛЬСТВО О ПРИЕМКЕ

Плита электрическая ПЭ-2-12-МХ, ПЭ-4-12-МХ, ПЭ-6-12-МХ, ПЭ-2-121-МХ, ПЭ-4-121-МХ, ПЭ-6-121-МХ, ПЭ-4-111-МХ, ПЭ-6-111-МХ (нужное подчеркнуть) заводской номер \_\_\_\_\_, изготовленная на АО «КОНТАКТ», соответствует ТУ 5151-001-07600499-2018 и признана годной для эксплуатации.

Дата выпуска \_\_\_\_\_

---

подписи (оттиски личных клейм) должностных лиц предприятия, ответственных за приемку изделия.

## 11. СВИДЕТЕЛЬСТВО О КОНСЕРВАЦИИ

Плита электрическая ПЭ-2-12-МХ, ПЭ-4-12-МХ, ПЭ-6-12-МХ, ПЭ-2-121-МХ, ПЭ-4-121-МХ, ПЭ-6-121-МХ, ПЭ-4-111-МХ, ПЭ-6-111-МХ (нужное подчеркнуть) подвергнута на АО «КОНТАКТ» консервации согласно требованиям ГОСТ 9.014.

Дата консервации \_\_\_\_\_

Наименование и марка консерванта:

---

Консервацию произвел \_\_\_\_\_

(подпись)

Изделие после консервации принял \_\_\_\_\_

(подпись)

## 12. СВИДЕТЕЛЬСТВО ОБ УПАКОВКЕ

Плита электрическая ПЭ-2-12-МХ, ПЭ-4-12-МХ, ПЭ-6-12-МХ, ПЭ-2-121-МХ, ПЭ-4-121-МХ, ПЭ-6-121-МХ, ПЭ-4-111-МХ, ПЭ-6-111-МХ (нужное подчеркнуть) упакована на АО «КОНТАКТ» согласно требованиям, предусмотренным конструкторской документацией.

Дата упаковки \_\_\_\_\_

(подпись)

М. П.

Упаковку произвел \_\_\_\_\_

(подпись)

Изделие после упаковки принял \_\_\_\_\_

(подпись)

### **13. ГАРАНТИИ ИЗГОТОВИТЕЛЯ**

Гарантийный срок эксплуатации изделия - 1 год со дня ввода в эксплуатацию.

Гарантийный срок хранения - 1 год со дня изготовления.

В течение гарантийного срока предприятие-изготовитель гарантирует безвозмездное устранение выявленных дефектов изготовления: ремонт или замену вышедших из строя составных частей изделия, произошедших не по вине потребителя, при соблюдении потребителем условий транспортирования, хранения, монтажа и эксплуатации изделия, по предъявлению потребителем заполненного гарантийного талона. При проведении гарантийного ремонта обязательно заполнить Талон на гарантийный ремонт (Приложение А).

Гарантия не распространяется на случаи, когда изделие вышло из строя по вине потребителя в результате несоблюдения требований, указанных в паспорте и руководстве по эксплуатации.

Претензии предприятием-изготовителем не принимаются:

- при отсутствии гарантийного талона;
- в случае нарушения условий транспортирования, хранения, монтажа и эксплуатации изделия;
- при нарушении сроков технического обслуживания, установленных руководством по эксплуатации (РЭ). Заполнение раздела 18 настоящего руководства для работ технического обслуживания ТО и текущего ремонта ТР обязательно.

Время нахождения изделия в ремонте в гарантийный срок не включается.

В случае невозможности устранения на месте выявленных дефектов предприятие-изготовитель обязуется заменить дефектное изделие.

Все детали, узлы и комплектующие изделия, вышедшие из строя в период гарантийного срока эксплуатации, должны быть возвращены предприятию-изготовителю изделия для определения и детального анализа причин их выхода из строя и своевременного принятия мер для исключения их отказов.

Возврат рекламационных комплектующих должен производиться в индивидуальной упаковке, обеспечивающей сохранность комплектующего на всем протяжении его транспортировки. В случае нарушения данного требования и возникновения повреждений, связанных с транспортировкой, потребитель вынужден будет оплатить стоимость комплектующей, отписанной изначально по Акту-рекламации.

Рекламация рассматривается только в случае поступления отказавшего узла, детали или комплектующего изделия с указанием заводского номера изделия, даты изготовления и ввода в эксплуатацию, копии договора с обслуживающей специализированной организацией, имеющей лицензию и копии удостоверения механика, обслуживающего изделие.

### **14. СВЕДЕНИЯ О РЕКЛАМАЦИЯХ**

Рекламации предприятию-изготовителю предъявляются потребителем в порядке и сроки, предусмотренные Федеральным законом «О защите прав потребителей» от 09.01.1996г., с изменениями и дополнениями от 17.12.1999г., 30.12.2001г., 22.08.2004г., 02.10.2004г., 21.12.2004г., 27.07.2006г., 16.10.2006г., 25.11.2006г., 25.10.2007г., 23.07.2008г., Гражданским кодексом РФ (части первая от 30.11.1994г. № 51-ФЗ, вторая от 26.01.1996г. № 14-ФЗ, третья от 26.11.2001г. №146-ФЗ, четвертая от 18.12.2006г. №

230-ФЗ) с изменениями и дополнениями от 26.12, 20.02, 12.08.1996г.; 24.10.1997г.; 08.07, 17.12.1999г.; 16.04, 15.05, 26.11.2001г.; 21.03, 14.11, 26.11.2002г.; 10.01, 26.03, 11.11, 23.12.2003г.; 29.06, 29.07, 02.12, 29.12, 30.12.2004 г., 21.03, 09.05, 02.07, 18.07, 21.07.2005 г., 03.01, 10.01, 02.02, 03.06, 30.06, 27.07, 03.10, 04.12, 18.12, 29.12, 30.12.2006г.; 26.01, 05.02, 20.04, 26.06, 19.07, 24.07, 02.10, 25.10, 04.11, 29.11, 01.12, 06.12.2007г., 24.04, 29.04, 13.05, 30.06, 14.07, 22.07, 23.07, 08.07, 08.11, 25.12, 30.12.2008г., 09.02.2009г., а также Постановлением Правительства РФ от 19.01.1998г. № 55 «Об утверждении Правил продажи отдельных видов товаров, перечня товаров длительного пользования, на которые не распространяются требования покупателя о безвозмездном предоставлении ему на период ремонта или замены аналогичного товара, и перечня непродовольственных товаров надлежащего качества, не подлежащих возврату или обмену на аналогичный товар других размера, формы, габарита, фасона, расцветки или комплектации» изменениями и дополнениями от 20.10.1998г., 02.10.1999г., 06.02.2002г., 12.07.2003г., 01.02.2005г.; 08.02, 15.05, 15.12.2000г., 27.03.2007г., 27.01.2009г.

Рекламации направлять по адресу: Республика Марий Эл, г. Йошкар-Ола, ул. К. Маркса 133, тел./факс: 8 (8362) 68-87-18, 95-42-31, 68-86-14.

## 15. СВЕДЕНИЯ ОБ УТИЛИЗАЦИИ

При подготовке и отправке изделия на утилизацию необходимо разобрать и рассортировать составные части изделия по материалам, из которых они изготовлены.

## 16. СВЕДЕНИЯ О СОДЕРЖАНИИ ДРАГОЦЕННЫХ МЕТАЛЛОВ

Сведения о содержании драгоценных металлов приведены в таблице 5.

Таблица 5 - Содержание драгоценных металлов

Наименование драгоценного металла	Куда входит (наименование комплектующей)	Масса 1шт, г.	Количество в изделии, шт.							
			ПЭ-2-12-МХ	ПЭ-2-121-МХ	ПЭ-4-12-МХ	ПЭ-4-121-МХ	ПЭ-4-111-МХ	ПЭ-6-12-МХ	ПЭ-6-121-МХ	ПЭ-6-111-МХ
Серебро	переключатель	0,836	2		4				6	

## 17. УСЛОВИЯ ТРАНСПОРТИРОВАНИЯ И ХРАНЕНИЯ

Хранение изделия должно осуществляться в транспортной таре предприятия - изготовителя по группе условий хранения 4 ГОСТ 15150 при температуре окружающего воздуха не ниже минус 35 °С.

Срок хранения - не более 12 месяцев.

При сроке хранения свыше 12 месяцев владелец изделия обязан произвести его переконсервацию по ГОСТ 9.014.

Упакованное изделие следует транспортировать автомобильным, железнодорожным, авиационным или речным транспортом в соответствии с действующими правилами перевозок на этих видах транспорта. Морской и другие виды транспорта применяются по особому соглашению.

Условия транспортирования в части воздействия климатических факторов – группа 8 по ГОСТ 15150, в части воздействия механических факторов – С по ГОСТ 23170.



Погрузка и разгрузка изделия из транспортных средств должна производиться осторожно, не допуская ударов и толчков.

**ВНИМАНИЕ!** Допускается складирование упакованных изделий по высоте в два яруса для хранения.

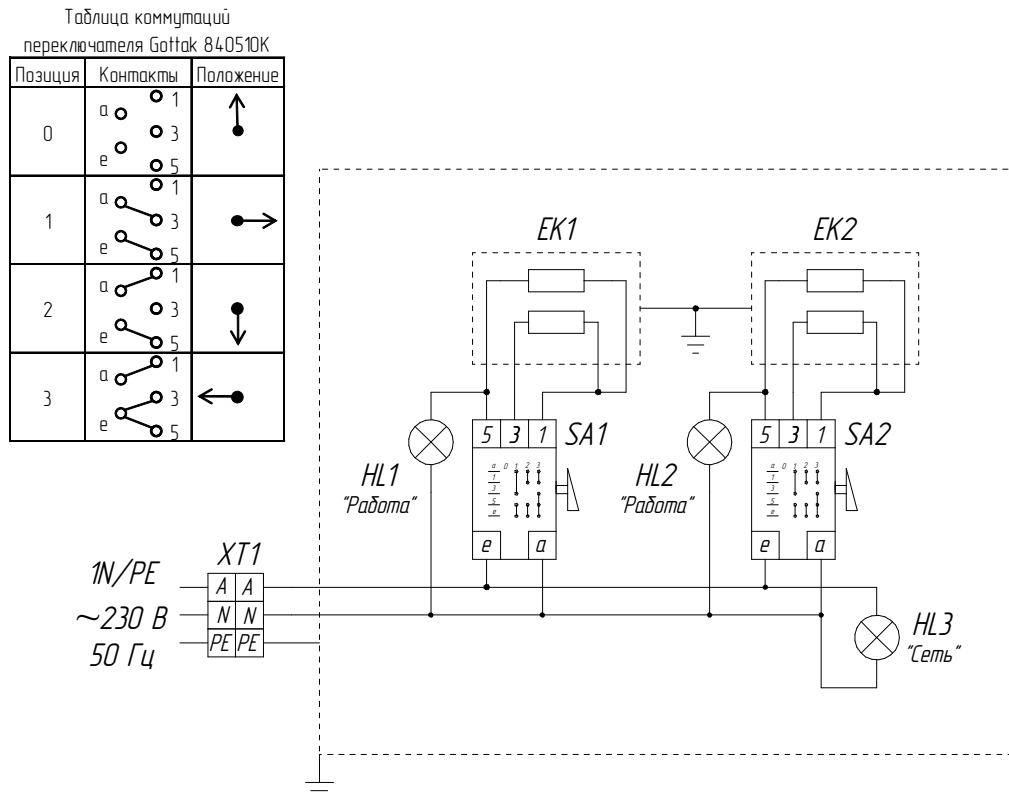

Поз. Обозн.	Наименование	Кол-во, шт	Примечания
EK1, EK2	Конфорка ЭКТ-0,09	2	230 В, 2,8 кВт
HL1 - HL2	Лампа светосигнальная (жёлтая)	2	230 В, 120 °С
HL3	Лампа светосигнальная (белая)	1	230 В, 120 °С
SA1 - SA2	Переключатель мощности Gottak	2	250 В, 25 А
XT1	Блок клеммный КБ63-16П	1	660 В, 63 А, 3 клеммы

Рисунок 3 - Схема электрическая принципиальная ПЭ-2-12-МХ, ПЭ-2-121-МХ

Таблица коммутаций  
переключателя Gottak 840510K

Позиция	Контакты	Положение
0		↑
1		→
2		↓
3		←

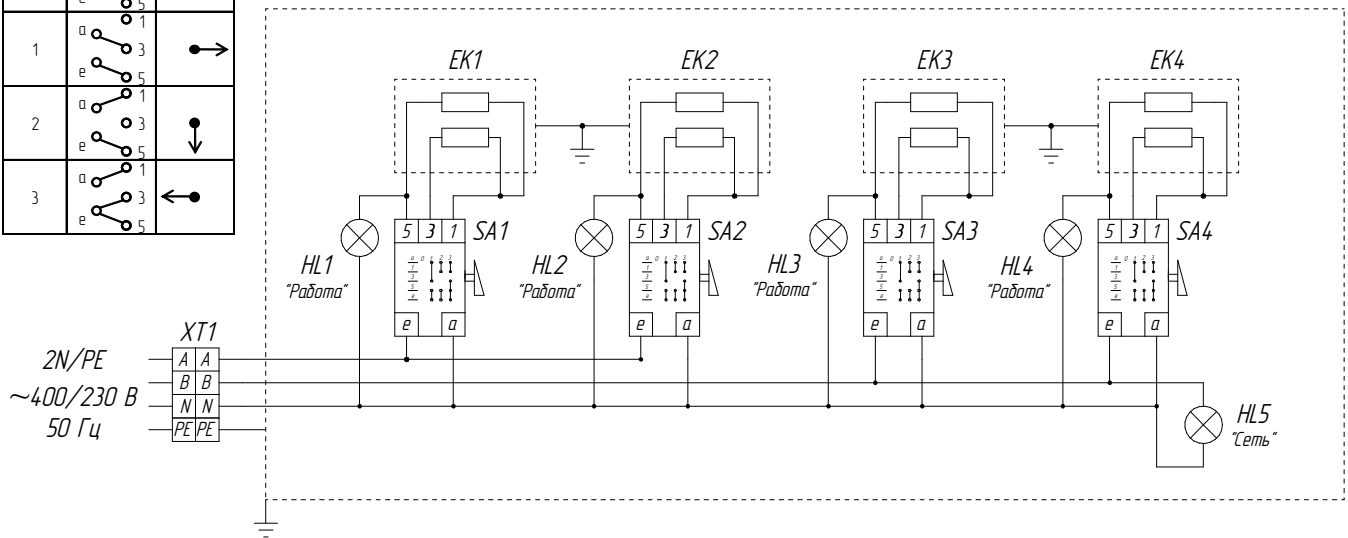

Поз. Обозн.	Наименование	Кол-во, шт	Примечания
EK1 - EK4	Конфорка ЭКТ-0,09	4	230 В, 2,8 кВт
HL1 - HL4	Лампа светосигнальная (жёлтая)	4	230 В, 120 °С
HL5	Лампа светосигнальная (белая)	1	230 В, 120 °С
SA1 - SA2	Переключатель мощности Gottak	4	250 В, 25 А
XT1	Блок клеммный КБ63-16П	1	660 В, 63 А, 4 клеммы

Рисунок 4 - Схема электрическая принципиальная ПЭ-4-12-МХ, ПЭ-4-121-МХ, ПЭ-4-111-МХ

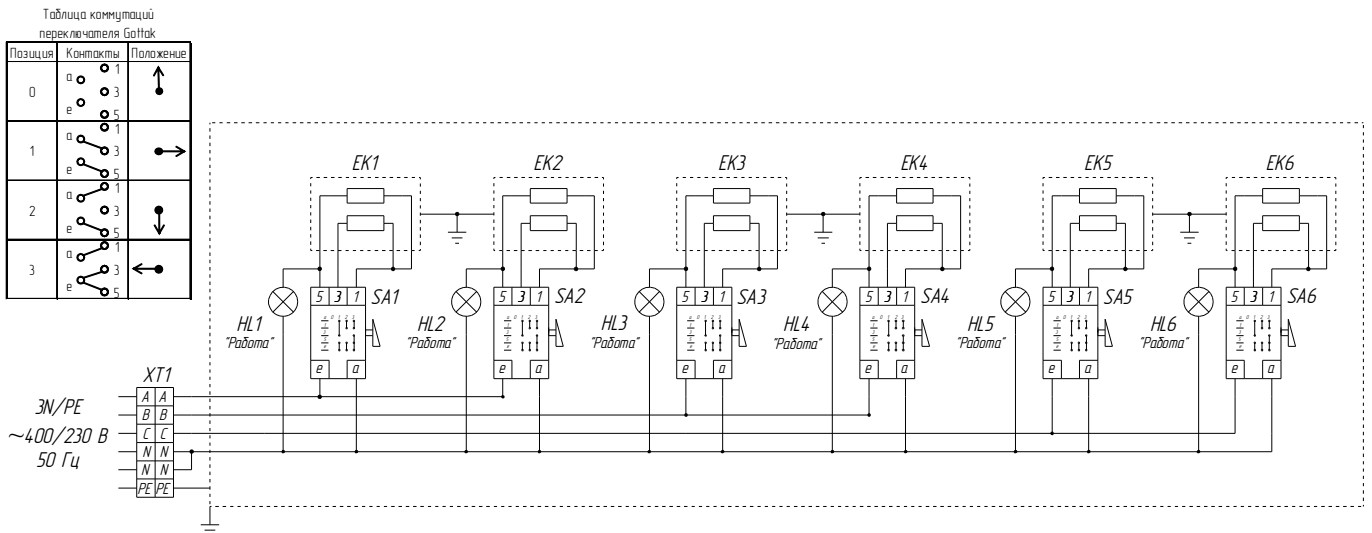

Поз. Обозн.	Наименование	Кол-во, шт	Примечания
EK1 – EK6	Конфорка ЭКТ-0,09	6	230 В, 2,8 кВт
HL1 – HL6	Лампа светосигнальная (жёлтая)	6	230 В, 120 °С
HL7	Лампа светосигнальная (белая)	1	230 В, 120 °С
SA1 – SA6	Переключатель мощности Goffak	6	250 В, 25 А
XT1	Блок клеммный КБ63-16П	1	660 В, 63 А, 6 клемм

Рисунок 5 - Схема электрическая принципиальная ПЭ-6-12-МХ, ПЭ-6-121-МХ,  
ПЭ-6-111-МХ

**18. УЧЕТ ТЕХНИЧЕСКОГО ОБСЛУЖИВАНИЯ В ПЕРИОД ГАРАНТИЙНОГО РЕМОНТА**

Таблица 6 – ТО в период гарантийного ремонта

Дата	Вид технического обслуживания	Краткое содержание выполненных работ	Наименование предприятия, выполнившего техническое обслуживание	Должность, фамилия и подпись	
				выполнившего работу	проверившего работу



Корешок талона №1

На гарантийный ремонт ПЭ \_\_\_\_\_

, заводской № \_\_\_\_\_

Изыят « \_\_\_\_\_ » 20 \_\_\_\_\_ г.

Выполнены работы \_\_\_\_\_

Исполнитель \_\_\_\_\_

(подпись)

М.П. \_\_\_\_\_

Ф.И.О \_\_\_\_\_

(Линия отреза)

**Приложение А****АО «КОНТАКТ»**

424026, Республика Марий Эл, г. Йошкар-Ола,

ул. К. Маркса, 133

**ТАЛОН № 1 НА ГАРАНТИЙНЫЙ РЕМОНТ**

ПЭ \_\_\_\_\_ Заводской № \_\_\_\_\_

(месяц, год выпуска)

[дата продажи (поставки) изделия продавцом (поставщиком)]

М.П. \_\_\_\_\_

(подпись)

(дата ввода изделия в эксплуатацию)

М.П. \_\_\_\_\_

(подпись)

Выполнены работы \_\_\_\_\_

Исполнитель \_\_\_\_\_

(подпись)

Владелец \_\_\_\_\_

(подпись)

(наименование предприятия, выполнившего ремонт)

и его адрес)

М.П. \_\_\_\_\_

(должность и подпись руководителя предприятия, выполнившего ремонт)



Корешок талона №2

На гарантийный ремонт ПЭ \_\_\_\_\_, заводской № \_\_\_\_\_ Изъят « \_\_\_\_\_ » \_\_\_\_\_ 20 \_\_\_\_\_ г.

Выполнены работы \_\_\_\_\_

Исполнитель \_\_\_\_\_

(подпись)

М.П. \_\_\_\_\_

Ф.И.О \_\_\_\_\_

(Линия отреза)

**Приложение А****АО «КОНТАКТ»**424026, Республика Марий Эл, г. Йошкар-Ола,  
ул. К. Маркса, 133  
ТАЛОН № 2 НА ГАРАНТИЙНЫЙ РЕМОНТ

ПЭ \_\_\_\_\_ Заводской № \_\_\_\_\_

(месяц, год выпуска)

[дата продажи (поставки) изделия продавцом (поставщиком)]

М.П. \_\_\_\_\_

(подпись)

(дата ввода изделия в эксплуатацию)

М.П. \_\_\_\_\_

(подпись)

Выполнены работы \_\_\_\_\_

Исполнитель \_\_\_\_\_

(подпись)

Владелец \_\_\_\_\_

(подпись)

(наименование предприятия, выполнившего ремонт)

и его адрес)  
М.П. \_\_\_\_\_

(должность и подпись руководителя предприятия, выполнившего ремонт)





<p style="text-align: center;">Корешок талона №3</p> <p>На гарантийный ремонт ПЭ _____, заводской № _____</p> <p>Выполнены работы _____</p> <p>Исполнитель _____ (подпись)</p> <p style="text-align: right;">М.П. _____</p> <p style="text-align: right;">Ф.И.О _____</p> <p style="text-align: right;">(Линия отреза)</p>	<p style="text-align: center;"><b>Приложение А</b> <b>АО «КОНТАКТ»</b> 424026, Республика Марий Эл, г. Йошкар-Ола, ул. К. Маркса, 133 <b>ТАЛОН № 3 НА ГАРАНТИЙНЫЙ РЕМОНТ</b></p> <p>ПЭ _____ Заводской № _____</p> <p style="text-align: center;">_____ (месяц, год выпуска)</p> <p style="text-align: center;">_____ [дата продажи (поставки) изделия продавцом (поставщиком)]</p> <p style="text-align: center;">М.П. _____ (подпись)</p> <p style="text-align: center;">_____ (дата ввода изделия в эксплуатацию)</p> <p style="text-align: center;">М.П. _____ (подпись)</p> <p>Выполнены работы _____</p> <p>_____</p> <p>_____</p> <p>_____</p> <p>_____</p> <p>_____</p> <p>_____</p> <p>_____</p> <p>_____</p> <p>_____</p> <p>_____</p> <p style="text-align: center;">Исполнитель _____ Владелец _____</p> <p style="text-align: center;">(подпись) (подпись)</p> <p style="text-align: center;">_____ (наименование предприятия, выполнившего ремонт)</p> <p style="text-align: center;">_____ и его адрес)</p> <p style="text-align: center;">М.П.</p> <p style="text-align: center;">_____ (должность и подпись руководителя предприятия, выполнившего ремонт)</p>
--	---



# ЕВРАЗИЙСКИЙ ЭКОНОМИЧЕСКИЙ СОЮЗ

## ДЕКЛАРАЦИЯ О СООТВЕТСТВИИ



**Заявитель** АКЦИОНЕРНОЕ ОБЩЕСТВО "КОНТАКТ"

Место нахождения и адрес места осуществления деятельности: Российская Федерация, Республика Марий Эл, 424000, город Йошкар-Ола, улица Карла Маркса, дом 133, основной государственный регистрационный номер: 1021200753188, номер телефона: +78362688621, адрес электронной почты: kontakt@mari-el.ru

**в лице** Генерального директора Коробейникова Андрея Витальевича

**заявляет, что** Оборудование тепловое для предприятий торговли, общественного питания и пищеблоков марки «КАУМАН»: ПЛИТЫ ЭЛЕТКРИЧЕСКИЕ модели: ПЭ-2-23-МХ, ПЭ-2-11-МХ, ПЭ-4-11-МХ, ПЭ-4-13-МХ, ПЭ-6-11-МХ, ПЭ-6-13-МХ, ПЭ-2-12-МХ, ПЭ-2-121-МХ, ПЭ-4-12-МХ, ПЭ-4-121-МХ, ПЭ-4-11-МХ, ПЭ-4-111-МХ, ПЭ-6-12-МХ, ПЭ-6-121-МХ, ПЭ-6-11-МХ, ПЭ-6-111-МХ. ШКАФЫ ЖАРОЧНЫЕ, ЭЛЕТРИЧЕСКИЕ модели: ШЖЭ-1-11-МХ, ШЖЭ-2-11-МХ, ШЖЭ-3-1-МХ. ШКАФЫ ПЕКАРСКИЕ, ЭЛЕТРИЧЕСКИЕ модели: ШПЭ-2-11-МХ, ШПЭ-3-11-МХ. ШКАФЫ РАСТОЕЧНЫЕ, ЭЛЕТРИЧЕСКИЕ модели: ШРЭ-1-МХМ, ШРЭ-11-МХМ

**изготовитель** АКЦИОНЕРНОЕ ОБЩЕСТВО "КОНТАКТ". Место нахождения и адрес места осуществления деятельности по изготовлению продукции: Российская Федерация, Республика Марий Эл, 424000, город Йошкар-Ола, улица Карла Маркса, дом 133.

Продукция изготовлена в соответствии с ТУ 5151-001-07600499-2018 - Плиты электрические, ТУ 5151-002-07600499-2018 - Шкафы жарочные и пекарские электрические, ТУ 28.93.15-003-07600499-2019 - Шкафы растоечные электрические .

Код ТН ВЭД ЕАЭС 8419818000. Серийный выпуск

**соответствует требованиям**

ТР ТС 004/2011 "О безопасности низковольтного оборудования", утвержден Решением Комиссии Таможенного союза от 16 августа 2011 года № 768, ТР ТС 010/2011 "О безопасности машин и оборудования", утвержден Решением Комиссии Таможенного союза от 18 октября 2011 года № 823, ТР ТС 020/2011 "Электромагнитная совместимость технических средств", утвержден Решением Комиссии Таможенного союза от 09 декабря 2011 года № 879

**Декларация о соответствии принята на основании**

Протокола испытаний № 072-12/12-19 от 12.12.2019 года, выданного Испытательной лабораторией «МосСтандарт», аттестат аккредитации РОСС RU.31112.ИЛ0039, сроком действия до 10.11.2020 года, Протокола испытаний № 073-12/12-19 от 12.12.2019 года, выданного Испытательной лабораторией «МосСтандарт», аттестат аккредитации РОСС RU.31112.ИЛ0039, сроком действия до 10.11.2020 года, Протокола испытаний № 074-12/12-19 от 12.12.2019 года, выданного Испытательной лабораторией «МосСтандарт», аттестат аккредитации РОСС RU.31112.ИЛ0039, сроком действия до 10.11.2020 года, Протокола испытаний № 075-12/12-19 от 12.12.2019 года, выданного Испытательной лабораторией «МосСтандарт», аттестат аккредитации РОСС RU.31112.ИЛ0039, сроком действия до 10.11.2020 года.

Схема декларирования 3д

**Дополнительная информация**

ГОСТ 12.2.007.0-75 "Система стандартов безопасности труда. Изделия электротехнические. Общие требования безопасности"; ГОСТ 12.2.003-91 "Система стандартов безопасности труда. Оборудование производственное. Общие требования безопасности"; ГОСТ 30804.6.2-2013 (IEC 61000-6-2:2005) "Совместимость технических средств электромагнитная. Устойчивость к электромагнитным помехам технических средств, применяемых в промышленных зонах. Требования и методы испытаний", раздел 8; ГОСТ 30804.6.4-2013(IEC 61000-6-4:2006) "Совместимость технических средств электромагнитная. Электромагнитные помехи от технических средств, применяемых в промышленных зонах. Нормы и методы испытаний", разделы 4, 6–9. Условия хранения продукции в соответствии с ГОСТ 15150-69 "Машины, приборы и другие технические изделия. Исполнения для различных климатических районов. Категории, условия эксплуатации, хранения и транспортирования в части воздействия климатических факторов внешней среды", срок хранения (службы, годности) указан в прилагаемой к продукции товаросопроводительной и/или эксплуатационной документации.

**Декларация о соответствии действительна с даты регистрации по 12.12.2024 включительно**

(подпись) 



М.П. Коробейников Андрей Витальевич

(Ф.И.О. заявителя)

**Регистрационный номер декларации о соответствии: ЕАЭС N RU Д-РУ.НА66.В.04342/19**

**Дата регистрации декларации о соответствии: 13.12.2019**





